

جامعة الجزائر

كلية العلوم الاقتصادية و علوم التسيير

التحكّم في قيادة المؤسسات بواسطة لوحات القيادة الإستراتيجية

دراسة حالة "مؤسسة بريد الجزائر"

مذكرة تخرّج مقدّمة ضمن متطلبات نيل شهادة ماجستير في علوم التسيير
تخصص إدارة الأعمال

إشراف:
د. سويسي عبد الوهاب

إعداد الطالب :
عريس ظاهر

أعضاء لجنة المناقشة :

د. شيحة خميسي رئيسا
د. سويسي عبد الوهاب ... مشرفا
د. زايد مراد عضوا
د. غول فرحات عضوا
أ. كشود بشير عضوا

السنة الجامعية 2006/2007

كلمة شكر

الحمد لله على جميع نعمه، و على إعانتة و توفيقه و نسأله
المزيد من الفضل و النعم.

أتقدّم بالشكر الجزيل للأستاذ سويسي عبد الوهاب الذي تفضّل
بالإشراف على هذا العمل و لم يدّخر أي جهد أو نصيحة تمكّن من
توجيه هذا العمل في السياق الصحيح، و أدعو الله عزّ و جل أن يجازيه
خير الثواب في الدنيا و الآخرة، ولكل من ساهم من قريب أو من بعيد
ولو بكلمة طيبة.

إهداء

الحمد لله و الصلاة و الصلاة و السلام على خير خلق الله، سيّدنا
محمدّ ومن والاه.

إلى روح جدّتي الطاهرة رحمها الله؛
إلى الوالدين الكريمين حفّضهما الله؛
إلى إخوتي و أفراد عائلة العمّ و الأهل و الأقارب؛
إلى كل الأصدقاء و الزملاء و أخصّ بالذكر محمدّ أكلي على صبره و
تفهمه، و كذا الأنسة نوال على يد العون الثمين الذي قدّمته و التي لم
تبخل علينا بالمراجع.

أهدي لهم ثمرة جهدي هذه.

	:	
	:	-I
		1-I
1.....		1-1-I
3.....		2-1-I
4.....		3-1-I
5.....		4-1-I
	:	2-I
8.....		1-2-I
10.....		2-2-I
12.....		3-2-I
15.....		4-2-I
	:()	3-I
23.....		1-3-I
24.....		2-3-I
25.....		3-3-I
26.....		4-3-I

	:	-II
	:	1-II
33.....		1-1-II
36.....		2-1-II
38.....		3-1-II
	:	2-II
42.....		1-2-II
45.....		2-2-II
47.....		3-2-II
	:	3-II
49.....		1-3-II
52.....		2-3-II
57.....		3-3-II
58.....		4-3-II
59.....		

(Le Pilotage)

	:	-I
60.....		1-I
62.....		2-I
66.....		3-I
74.....		4-I

	:	-II
80		1-II
81..... - -		2-II
87.....		3-II
88.....		4-II
	:	-III
97.....		1-III
99.....		2-III
101.....		3-III
	:	-IV
106.....		1-IV
110.....		2-IV
115.....		3-IV
120.....		
	:	
	:	-I
122.....		1-I
126.....		2-I
134...		3-I
	:	-II
143.....		1-II
146.....		2-II
156.....		3-II

163.....	4-II
164.....	5-II
:	-III
169.....	1-III
172.....	2-III
181.....	3-III
187.....	
	:
188.....	-I
189.....	-II
194.....	-III
203.....	-IV
205.....	
206.....	

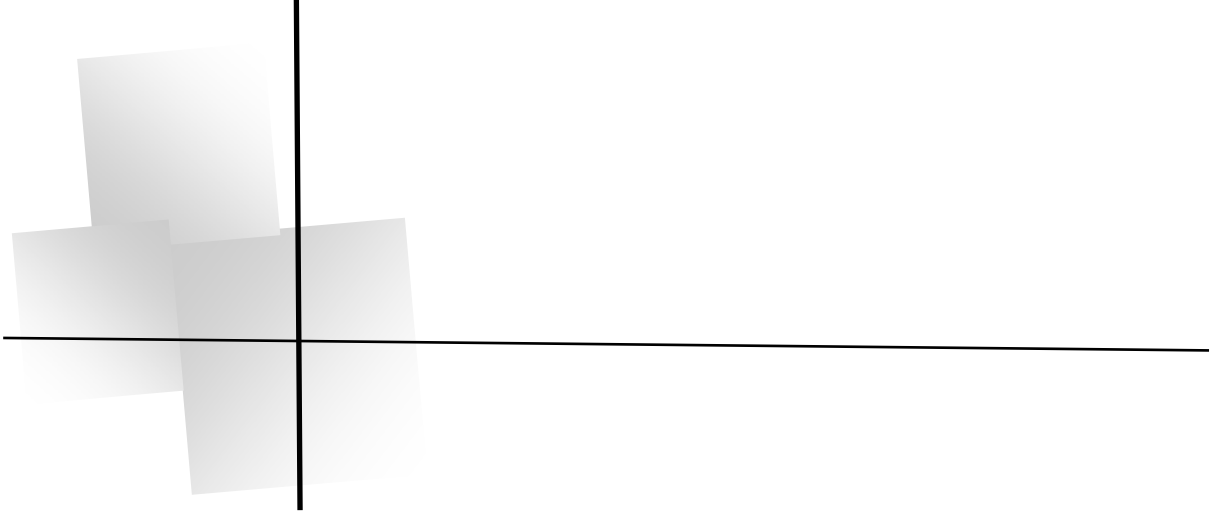

مقدّمة الدراسة

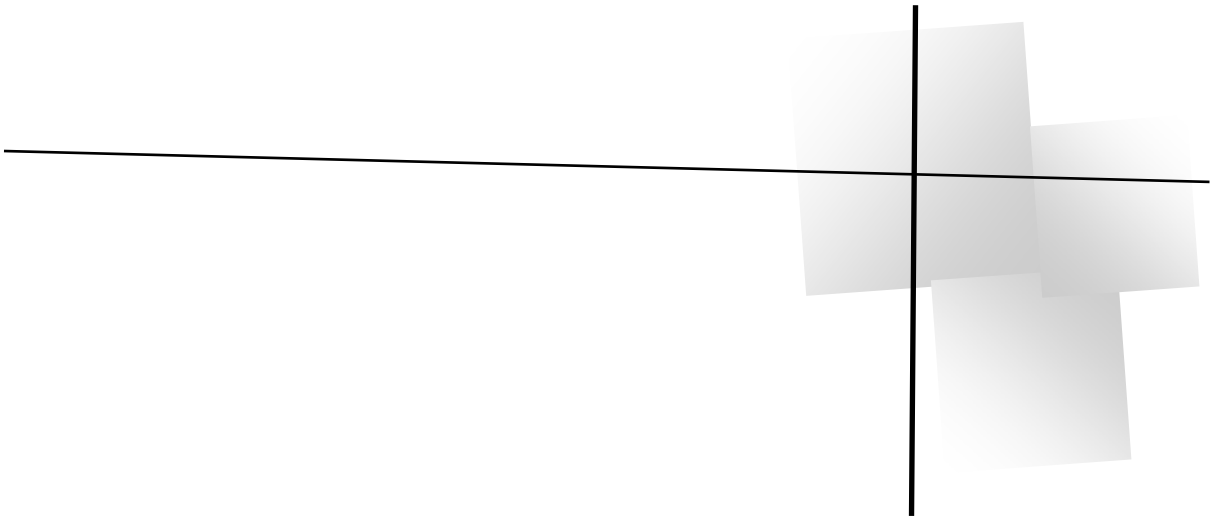

•
•

(Le management)

•

•

•

•

-1
-2
-3
-4
-5
-6

:

:

:

-1

-2

-3

-4

.

①

②

③

④

.

*

.

*

.

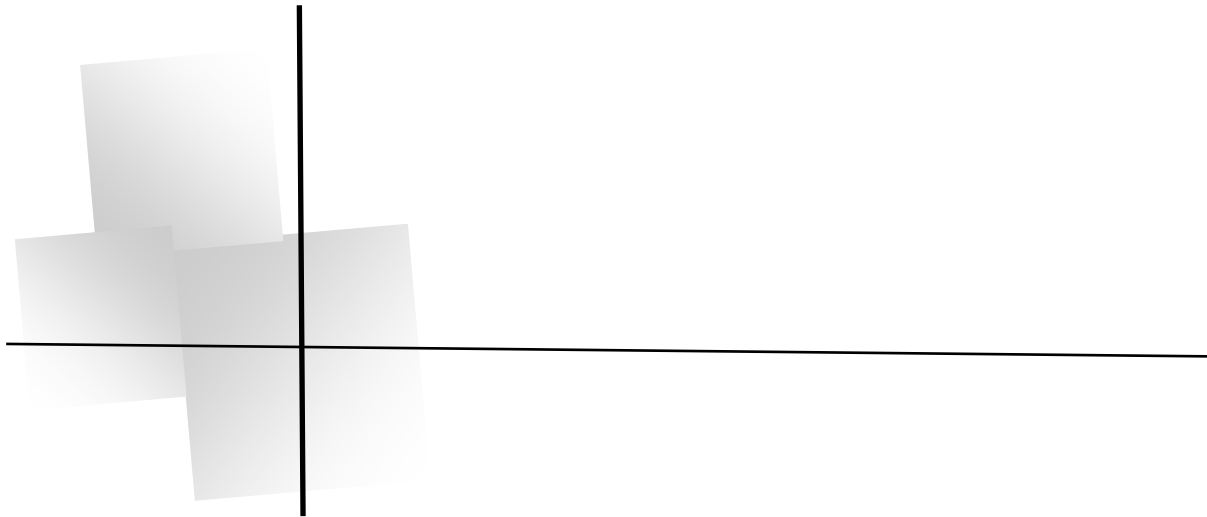

الفصل الأول:

محتوى

الإستراتيجية

والتنظيم



: -I

: 1-I

....»

» (1)«

(2)«

Association Of Management Consulting Group:

... »

(3)«business

...

(4):

*

()

*

()

*

.()

*

.

(1) : LE MAIRE B., "Entreprenants et Entreprise Du 4^{eme} Type", Edition Organisation, Paris, 1997, P: 176.

(2) : HAMEL G., PRAHALAD C-K., " La Conquête Du Futur", Edition ERP, Paris, 1995, P: 30.

(3) : BRILMAN J., " Les Meilleurs Pratiques Du Management", Edition Organisation 3^{eme} Ed, Paris, 2001, P: 123.

(4) : Loc.Cit.

: 1-1-I

⁽¹⁾"H.MINTZBERG"

:

"Ecoles Formalistes" : -1

⁽²⁾ **HBS**

I.ANSOFF

(Sandiego)

"Ecoles Contingentes" : -2

"M.PORTER"

"Ecoles Centrées Processus" : -3

"Y.SIMON" "H.MINTZBERG"

(5) : MARCHESNAY M., "Le Management Stratégique", Edition Chehab, Les Editions Organisation, Alger, 1997, P: 11, 12,13.

(1) : **HBS** : Harvard, Business, School.

.

()

:

2-1-I

:

-1

(1)"

"

:

(2) **LANSOFF**

:

*

:

*

:

*

:

:

:

(3)

:()

. ()

-

-

"

:

(4)"

*

*

*

(1) .224 : " " .

(2) : MARTINET A-C., "Stratégie", Edition Vuibert, Paris, 1983, P: 13.

(3) : Ibid, P: 15.

(4) : BERGADAA M., " Gestion Et Pédagogie ", Ediscience International, Paris, 1994, P: 21.

·
:
-2

·
·
" (1) **G.Koenig**

"

: (2) **Mc Cosh**

: *

: *

: *

: *

: 3-1-I

(3) : -1

:

: **A-C Martinet 1983** *

"

·
"

: **Chandler** *

(1) : KOENIG G., "Management Stratégique, Vision, Manœuvres Et Tactique", Editions Nathan, Paris, 1983, P: 39.

(2) : Ibid, P: 39.

(3) : Ibid, P: 183.

"

"

: R-A Thietart 1990 *

"

"

:

-

-

-

-

:

Corporate Stratégy

-

Busniss Stratégy

-

⁽¹⁾: (نموذج ANSOFF)

4-1-I

:

*

*

*

()

:

(1) : ALLOUCHE J. et SHMIDT G., "Les Outils De La Décision Stratégiques", Techniplus, Paris, P: 27 et 28.

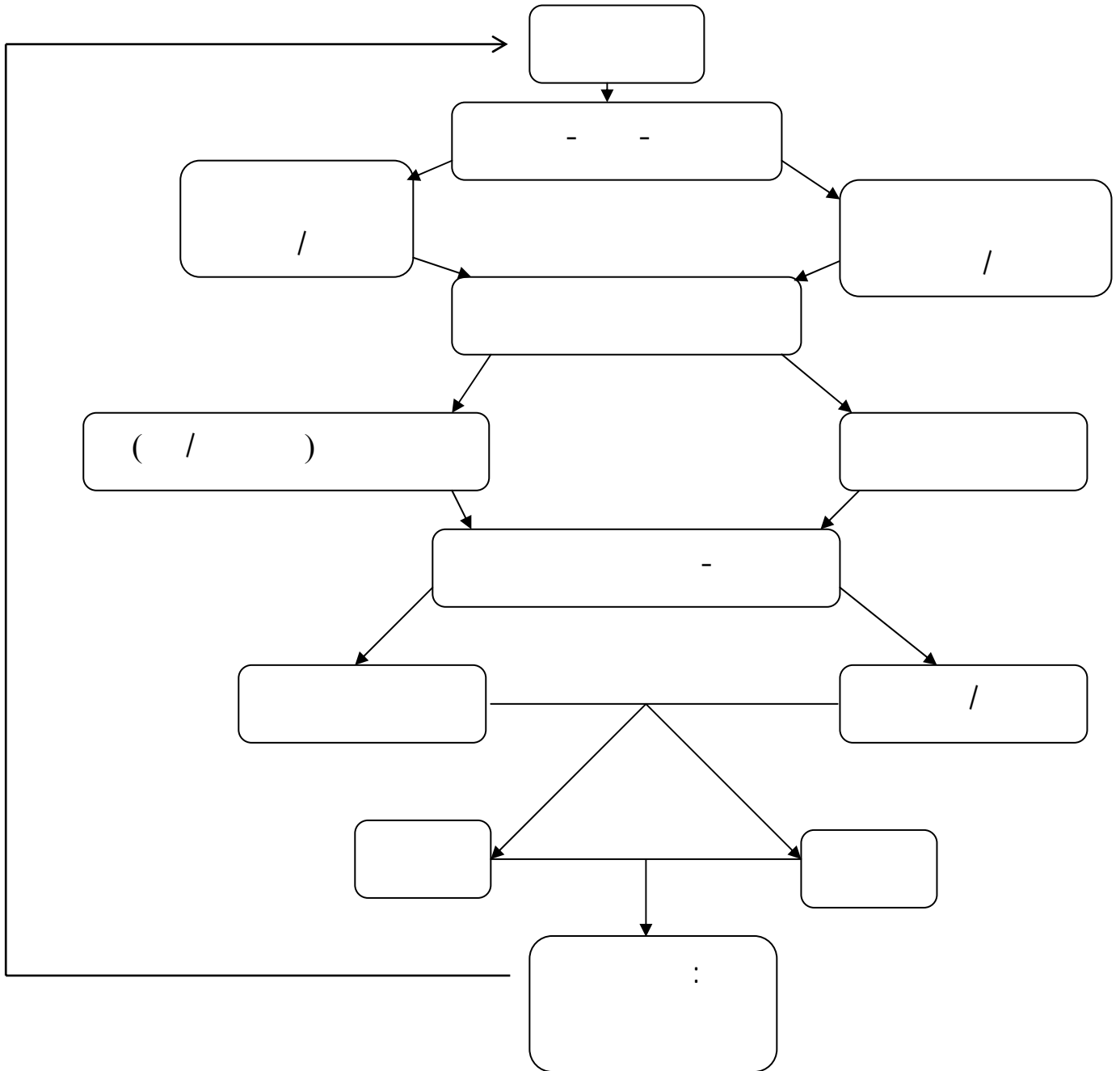

المصدر : ALLOUCHE J. et SHMIDT G., "Les Outils De La Décision Stratégiques", Techniplus, Paris, P: 29.

	:	-1
		...
(1) "		
.(La Vocation)		
	(2) :	-2
	(Planifié) :	*
	(Entrepreneuriale) :	*
	(Cardinale)	
	(Idéologique) :	*
	(Canalisé) :	*
	(Contrôlé) :	*
	(Non Connecté) :	*
	(Consensuel) :	*

(1): MARTINET A-C., op-cit, P: 130.
(2): KOENIG G., op-cit, P: 23.

(Imposé) : *

:

2-I

:

1-2-I

.()

: -1

:

*

*

*

*

(1) :

(1) : ATAMER T., CALORI R., "Diagnostique Et Décision Stratégique", Edition Dunod, Paris, 1993, P: 04.

*
*
*
*
*
*
*
*

(1) :

*
*
*

.()

:

-2

(2) :

: *

: *

:" "

: *

(1) : Ibid, P: 05.

(2) : ALLOUCHE J., SHMIDT G., op-cit, P: 05.

:

2-2-I

(1) "

»

:

*

*

*

"M.PORTER"

:

" D-F abelle"

:

/

...

:

*

:

*

:

*

:

(1) : GARIBALDI G., "Stratégie Concurrentielle", Edition Organisation, 2^{ème} Ed, Paris, 1996, P: 182.

***" D-F abelle"

*** الشكل رقم 02

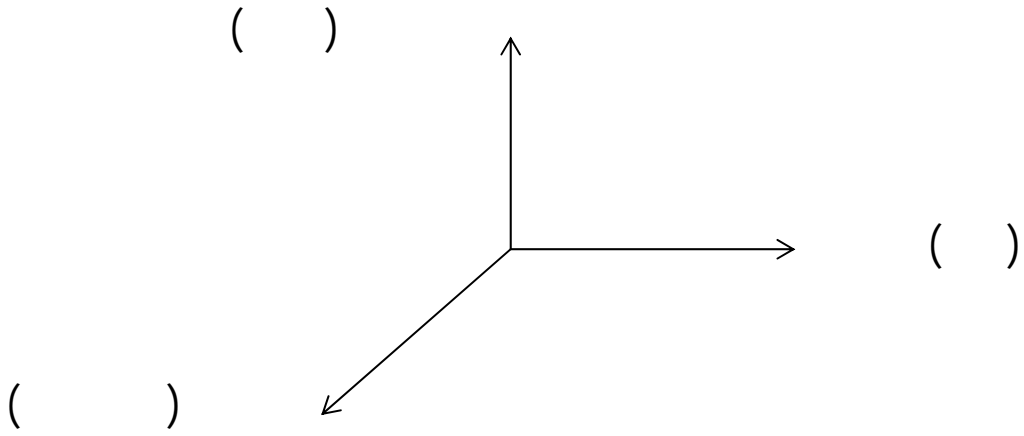

المصدر : GARIBALDI G., "Stratégie Concurrentielle",
Edition Organisation. 2^{eme} Ed. Paris. 1996. P: 206.

.

:

-1

"

"«Transversale»

(1)"

:

-2

.

(1) : Ibid, P: 209.

" (1) "

"

(Les Créneaux)

(2)"

:

3-2-I

(3): 03

: - *

:(/) - *

: *

ADL

)

(ARTHUR D-LITTLE)

(

)

(

(attrait)

MEKINSEY

(

)

(atouts)

(BOSTON CONSULTING GROUP)

B.C.G

:

(2) : MAIRE C., "Construire Et Utiliser Un Plan De Développement", Edition Organisation, Paris, 1994, P: 90.

(3): HAMEL G., PRAHALAD.C-K, op-cit, P: 40.

(4): BRILMAN J., 2001, op-cit, P: 135.

:

الشكل رقم 03

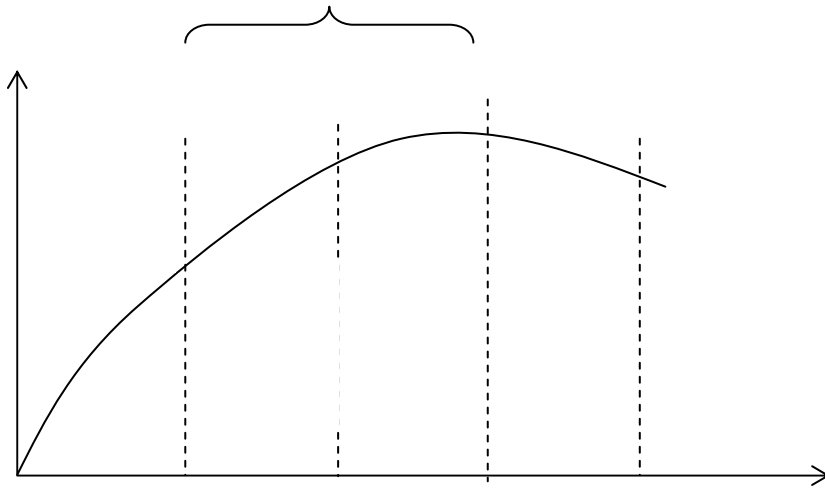

المصدر : MAIRE C., "Construire Et Utiliser Un Plan De Développement", Edition Organisation, Paris, 1994, P: 91.

B.C.G

B.C.G

:

*** BCG

الشكل رقم 04

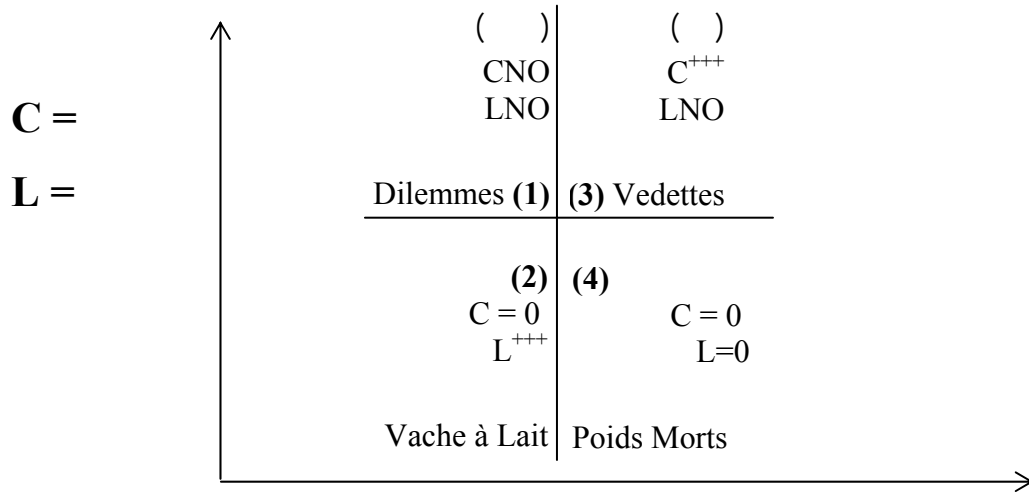

المصدر : GARIBALDI G., op-cit, P: 225.

"Vedettes" : *

"Les Vaches à Lait"

"Les Poids Morts"

" Vaches à Lait" : *

" Dilemmes" : *

" Poids Morts" : *

:B.C.G -2

*

*

*

*

:

4-2-I

:()

*

*

)

(

:

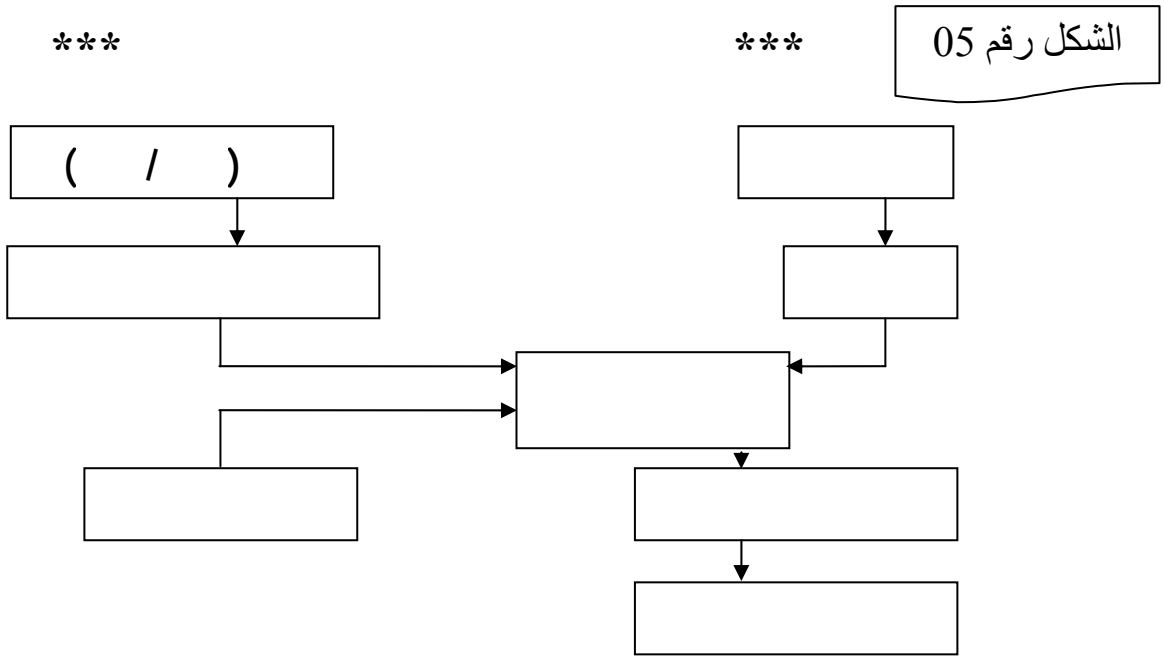

المصدر : Ibid, P: 150

Le Profil)

(Concurrentiel

Threats Opportunités) TOWS

(Weaknesses Strengths

(1) "Les 7S De MCKINSEY"

.(/

PIMS

(1): Ibid, P: 166.

:PIMS -1

4500

"Stratégique Planning Institute"

:

... ROI

PIMS

:

40

*

*

*

*

.

:

Retour Sur Investissement

:ROI -

-

-

-

-

-

-

. ...

:

-2

.

⁽¹⁾ ADL

:

(Embryonnaire)

*

(Emergentes)

*

(De Base)

*

.(Clé)

*

Stanford.Research.)

S.R.I

(Institute

.

:

S.R.I

-

⁽²⁾ :

(/)

*

*

*

.(...)

*

:

(1): Ibid, P: 257.

(2): Ibid, P: 259.

S.R.I

الشكل رقم 06

Atouts

Attrait

			→

المصدر : Ibid, P: 260

"

(1) "

() :

-3

(Le Métabolisme)

:

(1) : Le MAIRE.B, op-cit, P: 188.

*

*

M.PORTER

"

"

(Aval)

(Amont)

:

"

"

:

*

. ... R & D GRH

:

*

.

.()

:

*

*

*

:

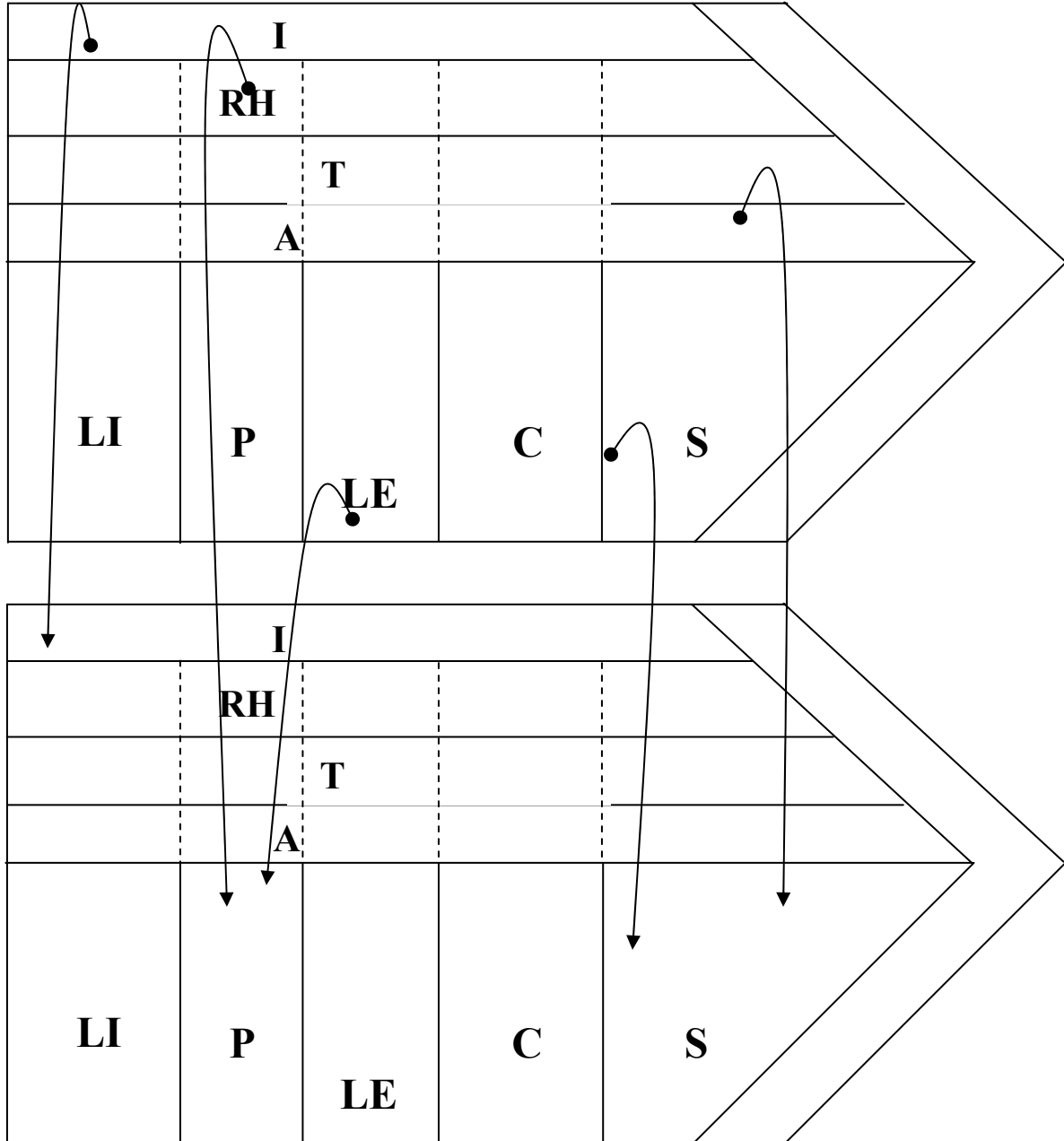

المصدر : Ibid, P: 278.

:

:

3-I

" (1) G.HAMEL et PRAHALAD.C-K

(Tendances)

"

...

(2)"

"

:

(1): HAMEL G., et PRAHALAD C-K., op-cit, P: 107.
(2): Ibid, P: 31.

الشكل رقم 08

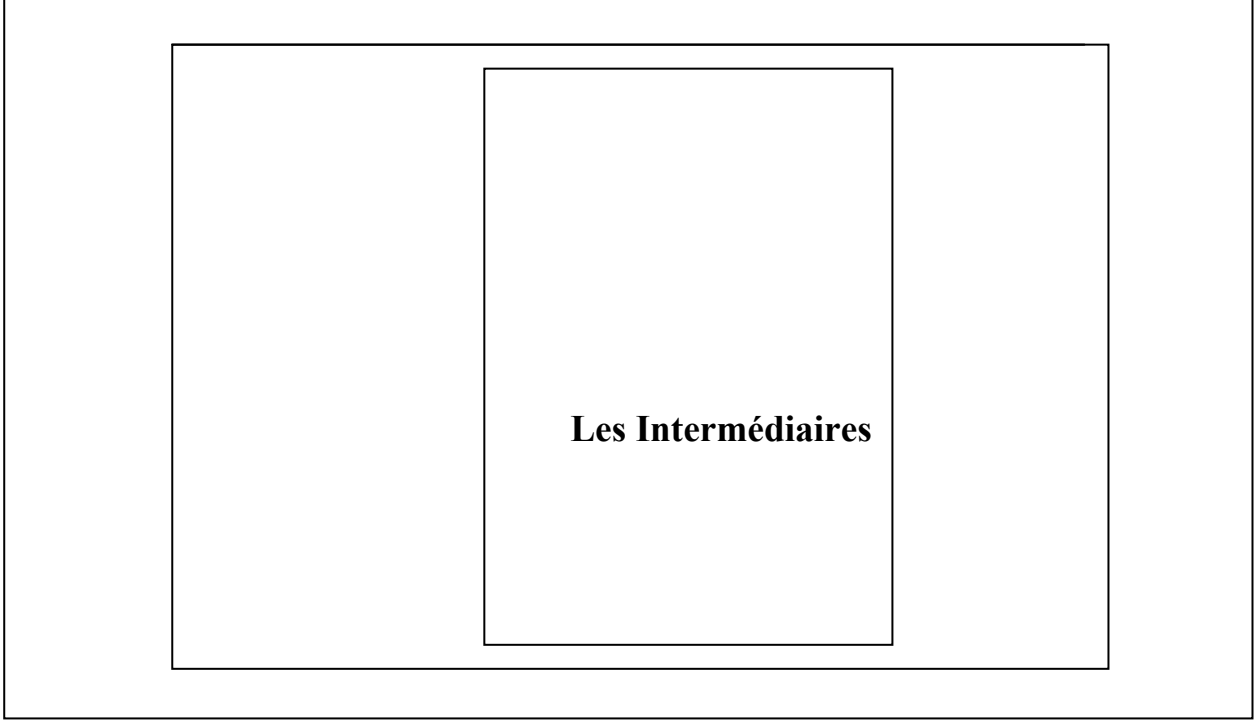

المصدر : Ibid, P: 116.

:

1-3-I

M. PORTER

:" M. PORTER"

-1

(1) :

PORTER

*
*
*
*
*

:

PORTER

-
-
-
-
-

(2) :

:

2-3-I

« / »

(1): Ibid, P: 117 à P: 122.
(1): Ibid, P: 124.

"⁽¹⁾ G.koenig

« / »

"

Champs Concurrentiels)

⁽²⁾ (Conceptuels

-1

:

:

*

*

*

*

*

:La Filière

3-3-I

⁽³⁾ ()

(2): Ibid, P: 138.

(3): Loc-Cit.

(1): Ibid, P: 124.

"Métier" :

-1

(1)"

"

:

*

*

*

(2) :

*

*

*

:

4-3-I

:

*

*

(1): Ibid, P: 93.
(2): Ibid, P: 94.

		(1):	
	:	:	*
		(Focalisation):	-
			-
		(Diversification):	*
	(Conglomérale)	(Concentrique)	
	(2) MARTINET.A-C		
		:	-1
(3):	3	M. PORTER	
		(Domination par les coûts):	*
		(Différenciation) :	*
		(Concentration):	*

(1) : ALLOUCHE J., SHMIDT G., op-cit, P: 30.

(2) : MARTINET A-C., op-cit, P: 160.

(3) : MAIRE C., op-cit, P: 155.

: -2

: (1) 3

: *

:

-
-
-

:" " *

(2) J-L, TRUEL et J-H, LORENZ

Fertilisation ")

.(Synergies)

(3)"Croisée

.(/)

:" " *

(1): MARTINET A-C., op-cit, P: 180.

(2): Ibid, P: 182.

(3) : BATSCH L., "La Croissance Des Groupes Industriels", Editions Economica, Paris, 1993, P: 163.

(1):

:	-
:	-
:	-
:	-
:	-3

(2):

:" Impartition" *

:	
(Fournitures Spéciales)	-
(Sous-traitance)	-
(La Cotraitance)	-
(La Concession)	-
(Accord De Licence)	-
(Le Franchisage)	-

BOUCHE.M et

: 7 (3) BARRY. P-M

(1): MARTINET A-C., op-cit, P: 190.
(2): Ibid. P: 198.
(3): Ibid, P: 199.

()

:Offre Publique D'achat (O.P.A) -

:Offre Publique D'échange (O.P.E) -

:"Internationalisation"

-4

:

:

*

:

*

:

() .

:La Subordination

●

: La Coordination :

●

"Licence"

- :

"La Franchise"

-

"Joint-venture"

-

"Clé en Main"

-

:

(Oligopoles)

-
-
-

⁽¹⁾"La Convergence Stratégique": M. PORTER

: -II

: 1-II

:

: *

: *

:

(1): BRILMAN J., 2001, op-cit, P: 136.

(1) A. SMITH : -

: -

:La Hiérarchisation -

" " (2)

:Standardisation -

: 1-1-II

(3):

: -1

:

"

:

*

" " (4)"

(1) : MIGANI P., "Les Systèmes De Management", Editions Organisation, Paris, 1993, P: 36.

:(2) .284 : 2003 " "

:(3) .34 :

:(4) .122 : 1999 " "

(1):

-
-
-
-

:

:"D. MC. GREGOR"

*

"

MC. GREGOR

(2)"

.()

MC. GREGOR

:X *

(A. MASLOW)

X

.

:(1) .97 :

:(2) .113 :

:Y *

X

()

.(DPO)

:

2-1-II

:

*

*

*

*

(1)"

"

«

»

(1): THIETART R- A., "Le Management", Editions DAHLEB, 7^{eme} ed, Alger, 1995, P: 49.

الشكل رقم 09



porter, chandler, cherchman...

:

-

-

-

-

-

-

-

-

()

(1):

*

()

*

()

*

*

*

: (1).221 :

(Recours à L'écrit)

(Forme Structurelle)

(Standardisation)

(1):

-1

:"Structure Fonctionnelle"

(a

الشكل رقم 10

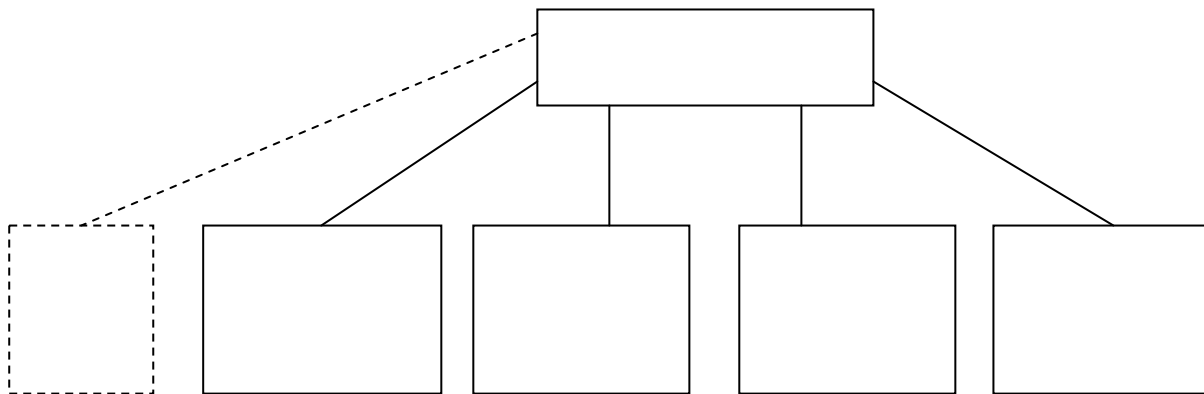

:"Structure Opérationnelle"

(b

()

"

(2)"

(1): SIMON Y., JOFFRE P., "Encyclopédie De Gestion", Editions Economica, 2^{ème} ed, Paris, 1997, P: 2157.
 (2): MIGANI P., op-cit, P: 39.

الشكل رقم 11

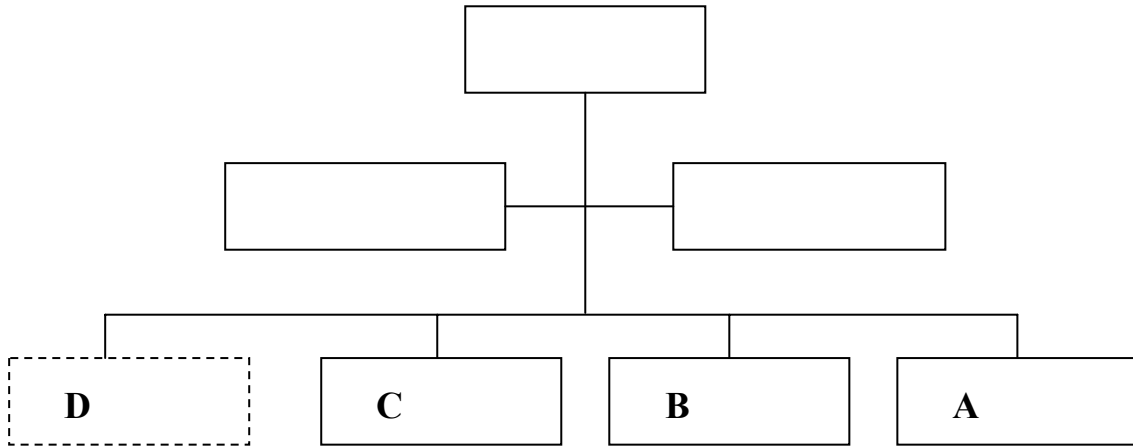

المصدر : MIGANI P., "Les Systèmes De Management", Editions Organisation, Paris, 1993, P: 40.

:"Structure Par Département"

(c

"

()

(1)"

(1) : Ibid, P: 41.

الشكل رقم 12

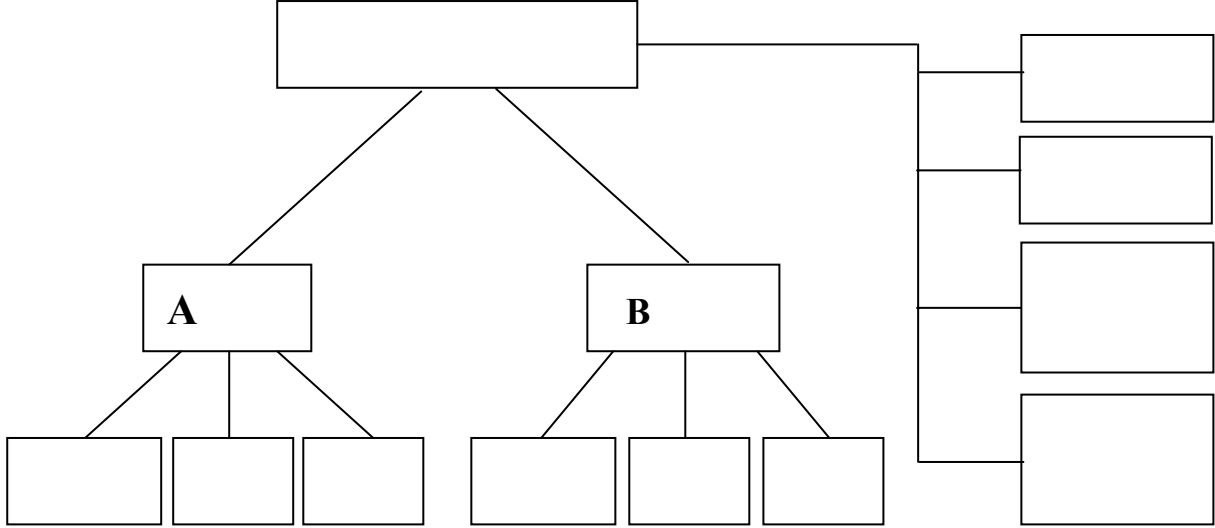

المصدر : Ibid, P: 41.

: (d
"
" (1)

(1) : Ibid, P: 41.

الشكل رقم 13

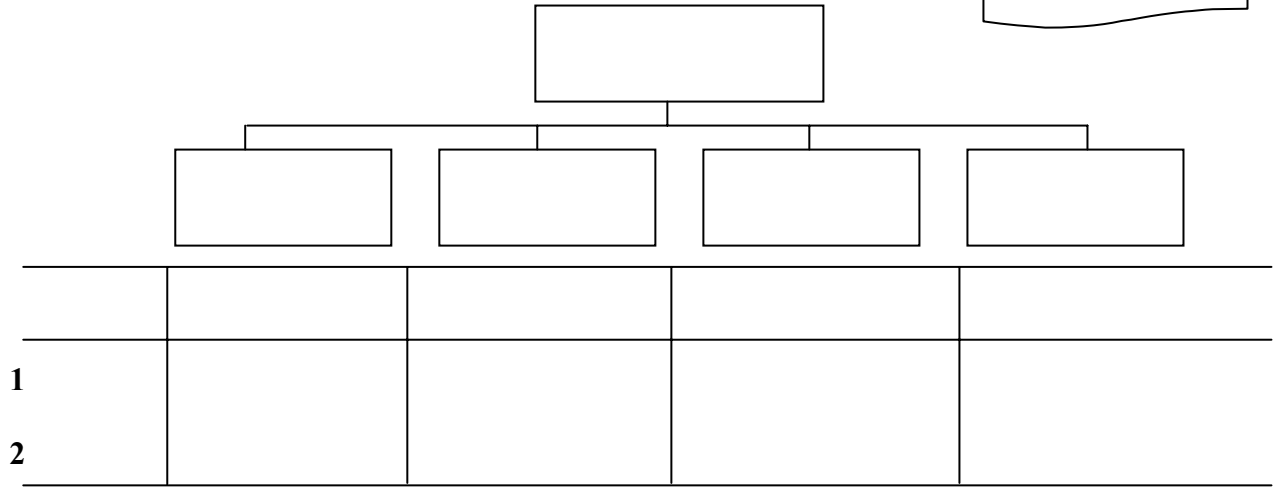

المصدر : Ibid, P: 42.

)

.(

:

2-II

:

الشكل رقم 14

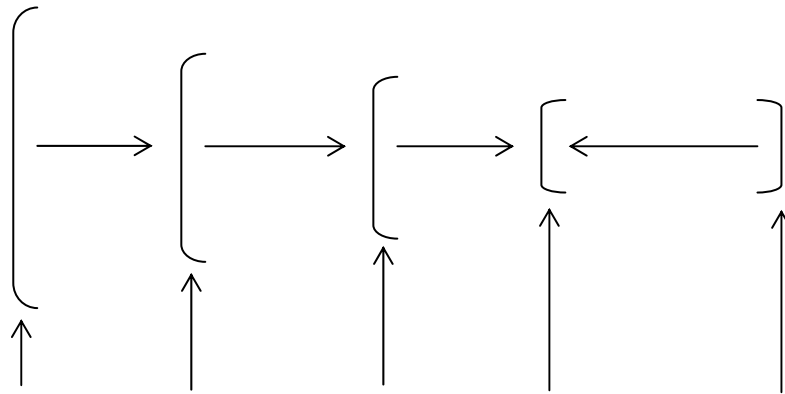

المصدر : GAGNON J., et Les Autres, "L'entreprise et Son Environnement ", Gaétan Morin, Montréal, 1990, P : 30.

:

1-2-II

:

-1

" :⁽¹⁾ J. GAGNON

() :

."

:

:

*

(1) : GAGNON J., et Les Autres, "L'entreprise et Son Environnement ", Gaétan Morin, Montréal, 1990, P: 34.

()
 : *
 : *
 : *
 :() -
 : -
 : -

⁽¹⁾(01) :

(1) : Ibid, P: 45.

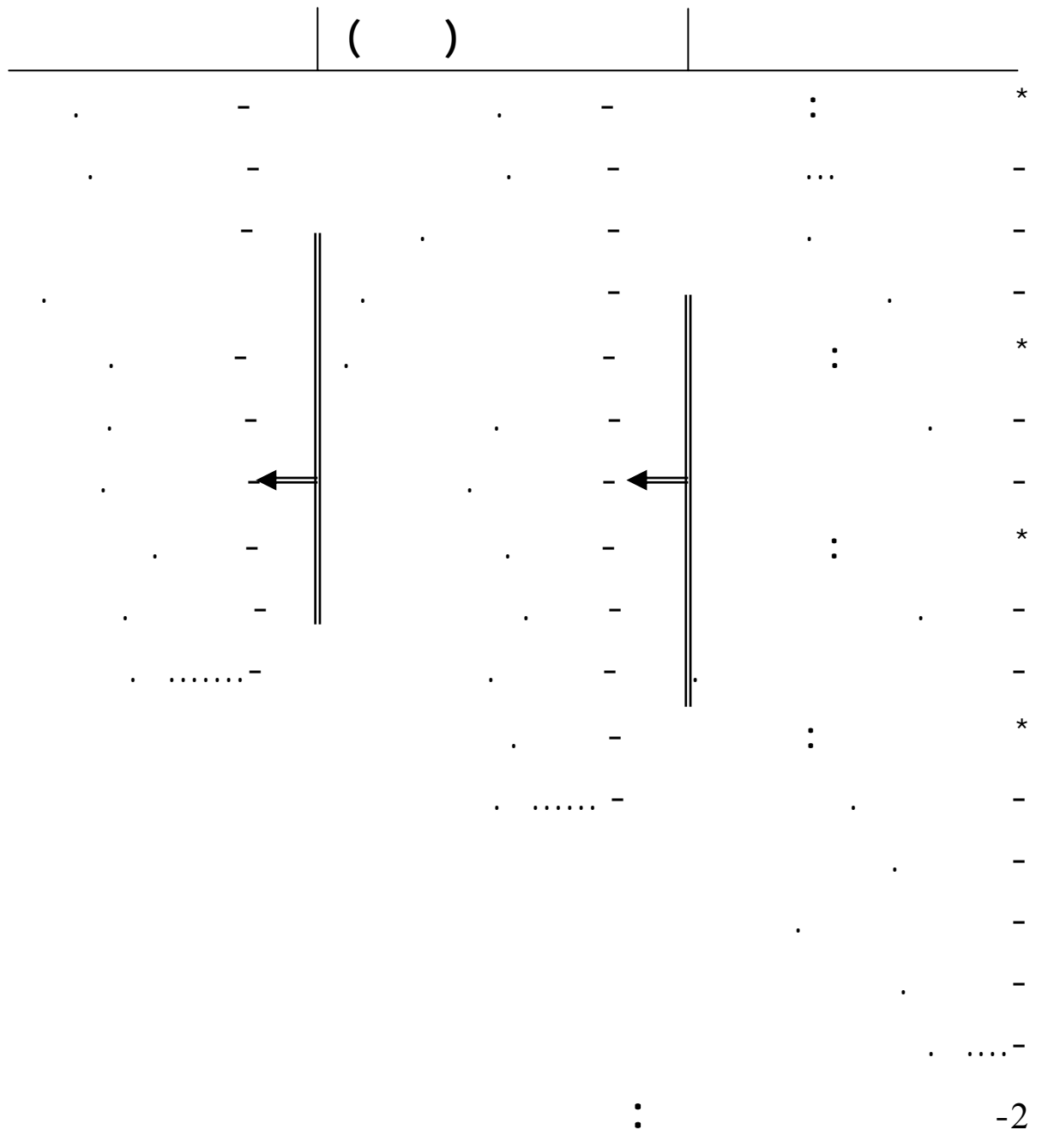

الشكل رقم 15

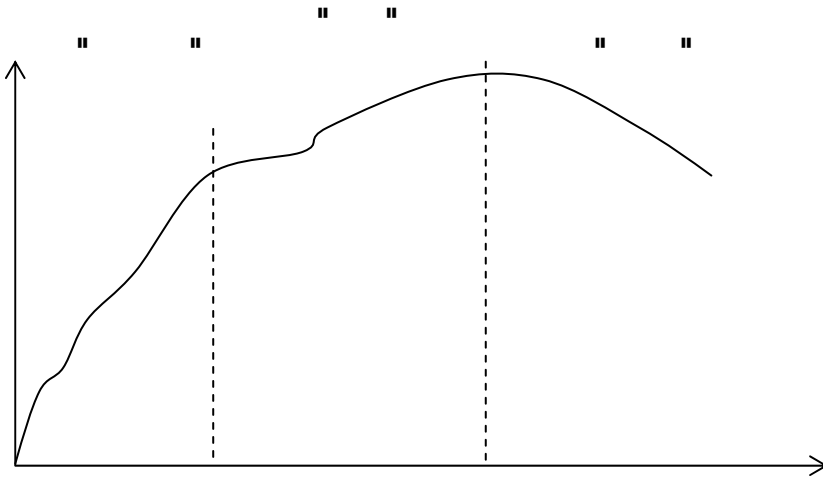

المصدر : Ibid, P: 11.

:

2-2-II

:

: -

: -

: -

. -

: -1

:

: *

: *

: *

.

.

	:		-2
		
		.	
:			-3
		:	
		:	*
		:	*
		:	*
		.	
:			-4
	:		
			*
			*
			*
		.	*
		.	

:

3-2-II

:

:

:

:

:

:

:

:

.

.

.

:

-1

.

:

-2

.

.

:

3-II

(1)"

"

"

(2)"

(L'excellence)

(3) "TANNER. R-P"

" :

"

(4)"

"

(1) : CHAUFFRAY J-M., "Systèmes Intelligents De Management", Editions Nathan, Paris, 1992, P: 129.

(2) : BULTEL J., PEREZE F., "La Performance Industrielle Par La Gestion Simultanée", Editions Organisation, Paris, 1995, P: 94.

(3) : TANNER P-R., "Les Risques De L'excellence", Editions Organisation, Paris, 1992, P: 07.

(4) : BRILMAN J., "L'entrepris Réinventée", Editions Organisation, Paris, 1995, P: 30.

"

(1)"

(Le Juste à Temps) (Reengineering)

.

:

1-3-II

:

-1

(/)

"

(Reengineering)

(2)"(/)

.

"

:

(3)"

:

*

:

*

.

:

(1): TANNER P-R., op-cit, P: 337.

(2): Ibid, P: 271.

(3): Ibid, P: 273.

الشكل رقم 16

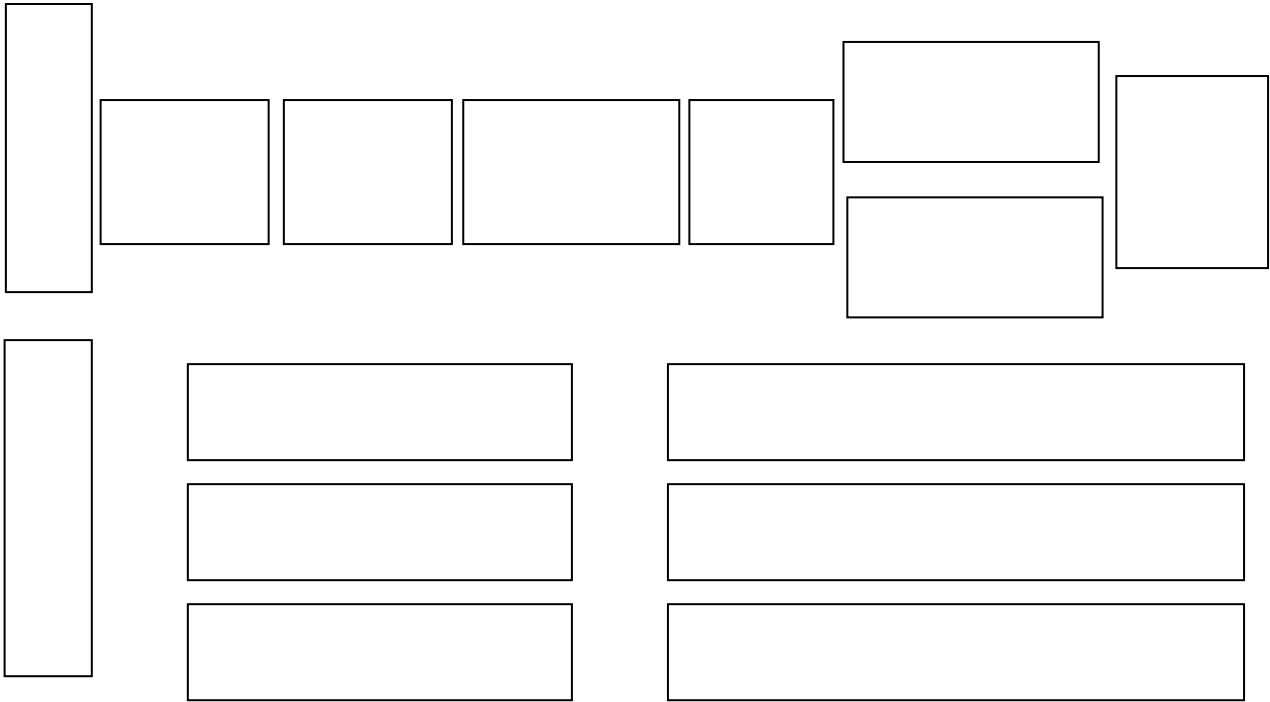

المصدر : Ibid, P :275

:

-2

(Externalisation)

"

"(1)

"

"(2) (Intermédiations)

(1): Ibid, P: 413.

(2) : CURIEN N., "Economie et Management Des Entreprises De Réseau", Editions Economica, Paris, 1992, P: 411.

(1):

:(Intégrée) *

:(Fédérée) *

:(Contractuelle) *

:(Maillée) *

: -3

⁽²⁾"J. HOPLAND"

« »

(1): (BRILMAN J., 2001), op-cit, P: 411.
(2): (BRILMAN J., 1995), op-cit, P: 171.

"

%80

(1)"

(2)"PUMIR. P et RAYSSIGUIER. B"

:

"Désigne For Opération" (D.F.O) *

(Désigne To Cast) *

"Conception Assistée Par Ordinateur" (C.A.O) *

. *

:

2-3-II

:(L'entreprise Apprenante)

-1

(1): Ibid, P: 68.
(2): Ibid, P: 71.

"

(1) "

"PRAHALAD- CK"

()

:"HAMEL. G"

()

" (2)"

(3)"

Entreprise orientée projets : ()

-2

%25

"

(4) J. BRILMAN

"

" :⁽⁵⁾(AFNOR)

(6) "

:

*

*

(1): JEDLICZKA. D, DELAHAYE. G, "Compétences et Alternances", Editions Liaisons, Paris, P: 14.

(2): (BRILMAN J., 2001), op-cit, P: 196.

(3) : AUCIAUX J-P., "L'entreprise Apprenante", Editions Organisation, 1994, P: 17.

(4): (BRILMAN J., 2001), op-cit, P: 305.

(5) : AFNOR: Agence Française De La Normalisation.

(6) : MARCHAT H., "Kit De Conduite De Projet", Editions Organisation, Paris, 2001, P: 17.

: **Benchmarking -3**
(Benchmark) "
 (1)"
) **(Benchmarking)**
 (. ...
 .**(Reengineering)**

(Benchmarking)

"

(2)"

(3):

(Benchmarking)

: *

: *

: *

: *

:(Reengineering) -4

(1) : CHANG R-Y., Kelly. P-K, "Progresser Avec Le Benchmarking ", Editions Les Presses Du Management, Paris, 1995, P: 21.

(2): (BRILMAN J., 1995), op-cit, P: 209.

(3): (BRILMAN J., 2001), Op-Cit, P: 249.

(Reengineering)

(1)"

"

(2):

() *

() *

.(Transversalité) *

⁽³⁾(HANER M.)

:

*** (Reengineering)

الشكل رقم 17

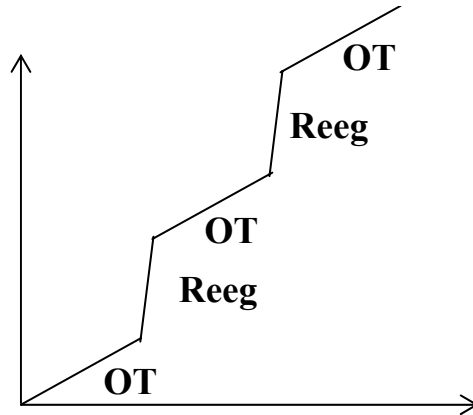

المصدر : BRILMAN J., "Les Meilleurs Pratique Du Management", Editions Organisation, Paris, 2001, P: 109.

(1): ibid, Op-Cit, P: 257.

(2) : LEMAIRE B., Op-Cit, P: 181.

(3): (BRILMAN J., 2001), Op-Cit, P: 109.

» ⁽¹⁾(K. ISHIKAWA)

» «

«

⁽²⁾ (H-P) (PLATT. TE)

⁽³⁾ " "

⁽⁴⁾ " "

(Referentiel)

" (La Certification)

⁽⁵⁾"

(JAT): " Le Juste Temps "

(1) : KONDOY Y., "La Maîtrise De La Qualité Dans L'entreprise", Editions Economica, Paris, 1997, P: 12.

(2): (BRILMAN J., 1995), op-cit, P: 45.

(3): BOSENBERG D., et METZEN H., "Le Lean Management", Editions Organisation, Paris, 1994, P: 50.

(4) : Ibid, P: 119.

(5) : BESSON P., "Dedans, Dehors, Les Nouvelles Frontières De L'organisation", Editions Vuibert, Paris, 1997, P: 166.

"TAICHIOHUO"

.⁽¹⁾(KAIZEN)

:

(SCHONBERGER. R-T)

"

⁽²⁾"

)

:

⁽³⁾(GM)

.

.

:

3-3-II

.

.⁽⁴⁾

(1): (BRILMAN J., 1995), op-cit, P: 60.

(2) : Loc-cit.

(3) : Loc-cit.

(4): (BRILMAN J., 1995), op-cit, P: 240.

4-3-II

(1):

:

:

*

-

-

-

:

*

-

-

-

-

:(Relation Latérales)

*

-

-

-

:

*

(1) : Ibid, P: 249.

•

•

•

()

•

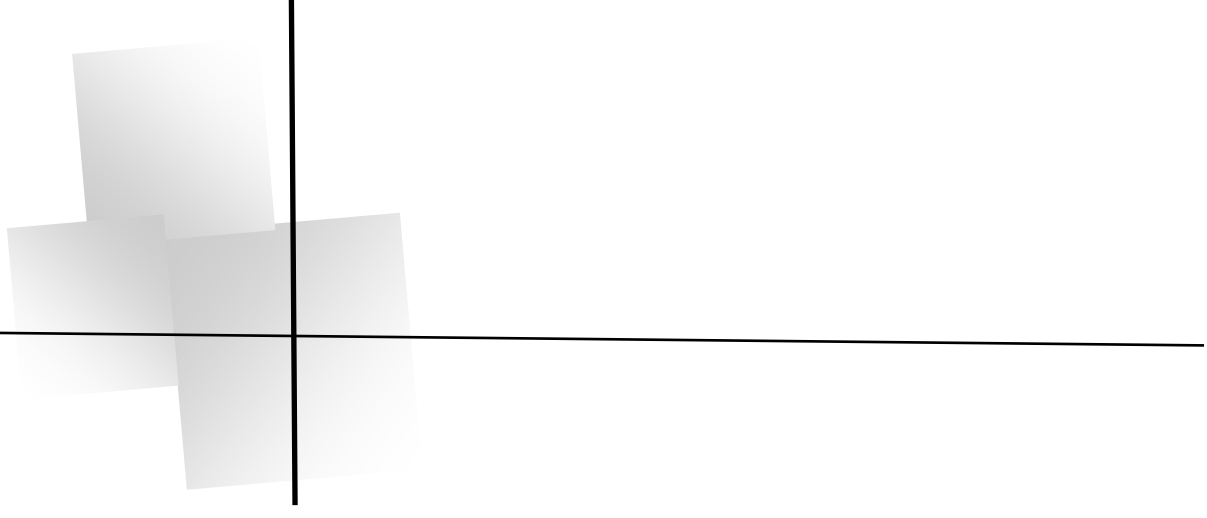

الفصل الثاني: القيادة في المؤسسة

من المراقبة إلى القيادة



·
·
: -I
: 1-I

)
(...

»

⁽¹⁾.«

⁽²⁾"Conduite"

·
" : «LORINO. P»

⁽³⁾"

%95

:

*

.«La Certitude»

*

⁽¹⁾ : LORINO P., "Comtes et La Récits de La Performance", Editions Organisation, Paris, 1995, P : 13.

⁽²⁾ : Ibid, P: 16.

⁽³⁾ : DELAIRE G., "Commander Ou Motiver ?", Editions Organisation, Paris, 1992, P : 51.

(1):

() *
) () *
 (*
 :«Temps Discret» *

(2) (02) :

	(/)

(1) : LORINO P., Op.cit, P: 23.
 (2) : Ibid, P: 23.

:

(1)" "

«LARINO. P»

(2) «Meta contrôle »

:

: *

: *

:

الشكل رقم 18

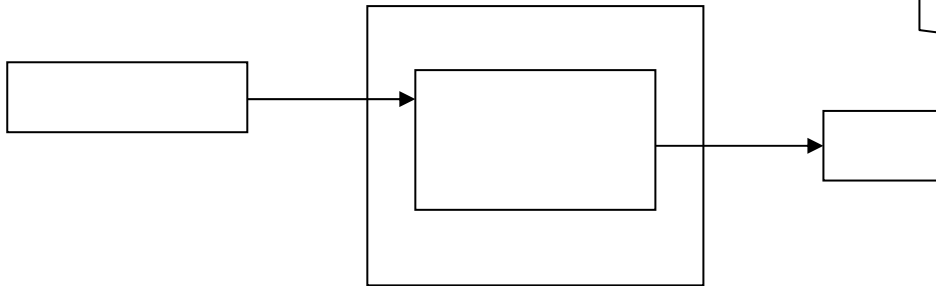

: LARINO P., "Comtes et La Récits de La Performance", Editions Organisation, Paris, 1995, P : 19.

(1) : Ibid, P: 30.

(2) : Loc-Cit.

()

()

«Valeur- \sum Des Coûts »

" : ()

⁽¹⁾" ()

«Déploiement»

:



«Décalage»



.

:

:

-

:

-

:

-

...

:

-

⁽¹⁾ : Ibid, P: 20.

: -

«Transversal»

: -

.

: -1

«LE CLIENT- ROI»

(1) " "

.

:

(2) «KEKIR. BHOTE»

: *

«TRANSVERSE»

: *

: *

: *

.

.

(1) : BRILMAN J., 1995, Op-cit, P:255.
(2) : Ibid, P: 256.

⁽¹⁾(03):

* *	* *

⁽²⁾:

*
*
*
*
*
*
*

⁽¹⁾ : Ibid, P: 257.
⁽²⁾ : Ibid, P: 258.

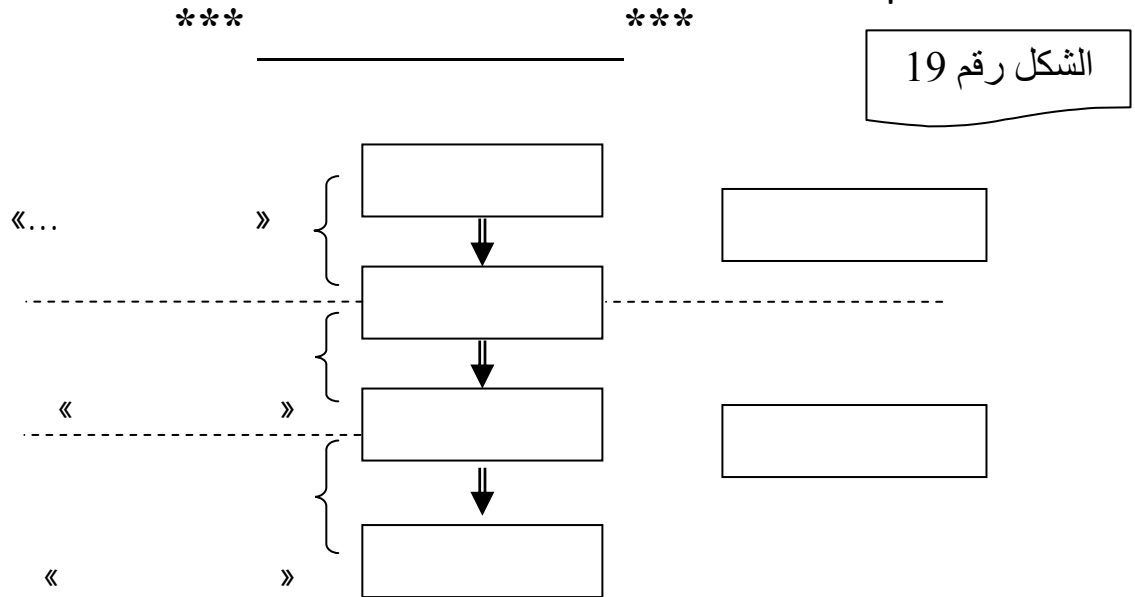

المصدر : CEDIP, "Un tableau de Bord Pour Qui Et Comment"
<http://3ct.com/ridf/cedip/Production>, 2003, P: 02.

.

.

.

: -1

:(1)

: -

: -

: ↖

.

()

⁽²⁾.«Découplage»

⁽¹⁾ : LORINO P., Op-cit, P : 196.
⁽²⁾: Ibid, P: 196.

.(: -
) -
:

«Feedback»

«Homéostasie»

⁽¹⁾ " «Feedback» ":

⁽¹⁾: Ibid, P: 214.

(flexibilité statique)

Différenciation »

()

⁽¹⁾«Retardée

«L'expérimentation»

.()

⁽²⁾ : -2

:

:

■

:

■

:

■

⁽¹⁾: Ibid, P: 215.

⁽²⁾

2004:

178

(1) "

....

"

-3

-

(1): CASTELNAU J., LOIC D., METTLING B., "Le Pilotage Stratégique", Editions Organisation, 2^{ème} Ed, Paris, 2001, P: 27.

⋮

-4

"

«CASTELNAU. J»

(1) "

(2) ⋮

*

*

*

⋮

(a

(¹) : Ibid, P: 31.
(²) : Ibid, P: 32.

*
*
*
*
*
*
*

.
:

الشكل رقم 20

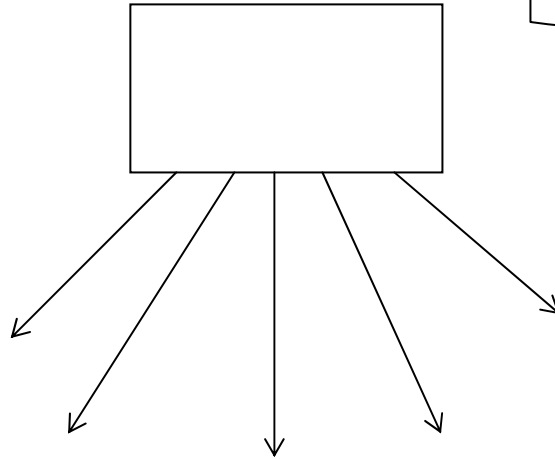

المصدر : CASTELNAU J., LOIC D., METTLING B., "Le Pilotage Stratégique", Editions Organisation, 2^{ème} Ed, Paris, 2001, P: 34.

La manifestation

concrète du pilotage sur le terrain

·
:
:
()

(1)" "

: *
(2)

: *

⁽¹⁾ : Ibid, P: 36.

⁽²⁾ . 8-7

:<<Transverse>>

*

.

(/)

:

*

:

*

:(-)

*

:

*

.

:

4-I

: -1

(1)

()

«LARINO. P»

(2) «Le Méta Interprétation»

(/)

: -2

«L'expertise»

(3):

«Jugements»

*

*

*

(1): Ibid, P: 41.
(2): Ibid, P: 47.
(3): Ibid, P: 91.

*

«Levier»

()

: - -3

«Conception de Déterministe»

(1):

: *

: *

: *

: *

(1): Ibid, P: 108.

:
 /) «Usinage»
) () «Usure» (
 . (/ /
 ()
 :

*** / / / : ***

الشكل رقم 21

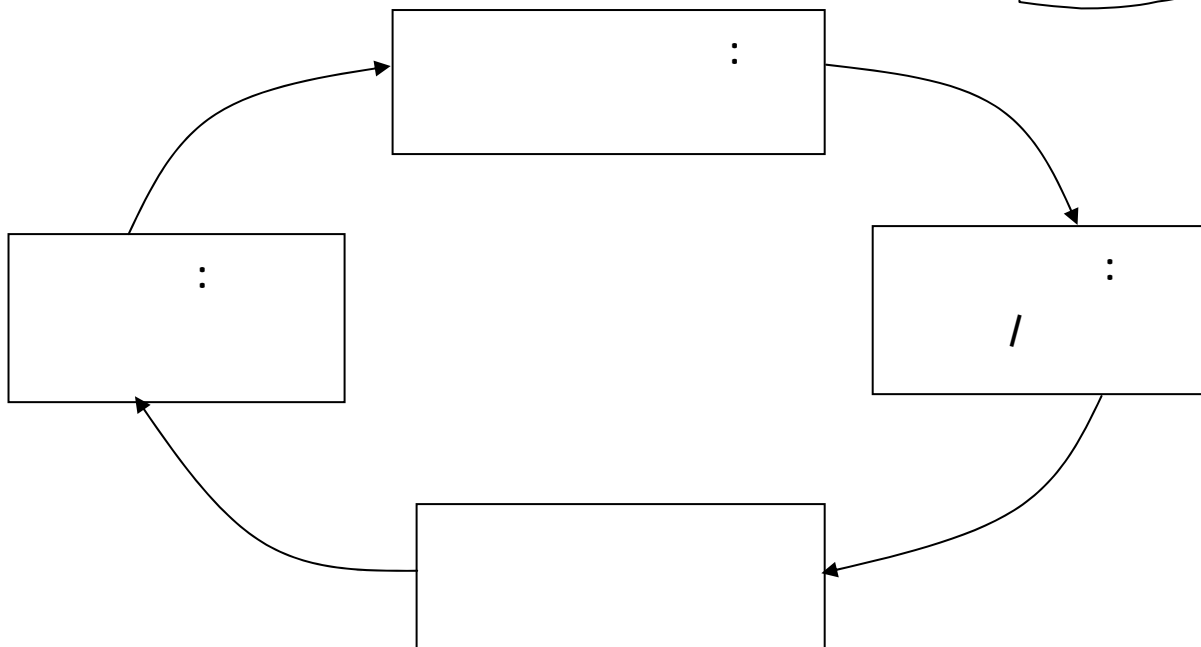

المصدر : LORINO P., Op-cit, P : 93.

()

.()

-5 - :

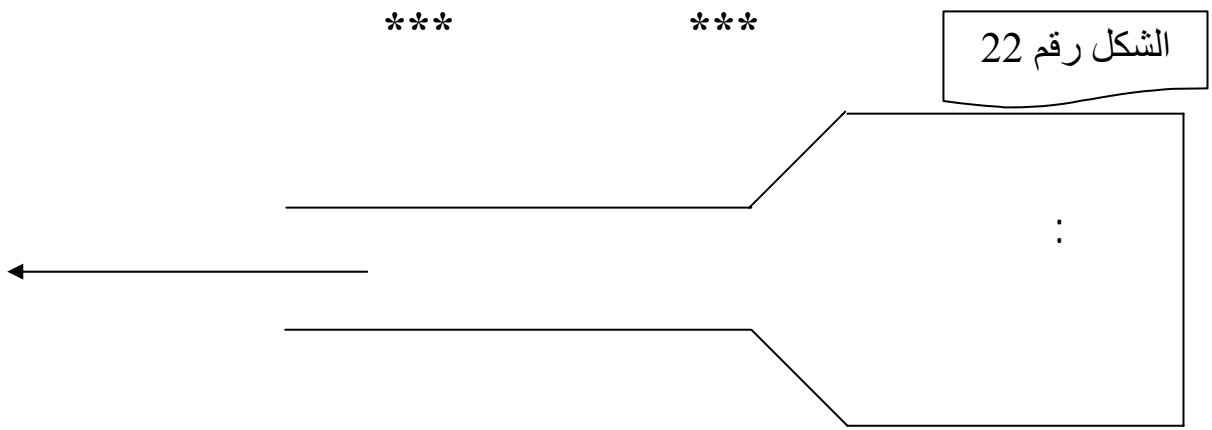

المصدر : Ibid, P : 126.

(/)

:

«Jugements»

/ ()

()

()

(1): /

-

-

/)

(/)

/

-

(

/

-

/

:

-II

(2):

«J-G. MILLET et P. CASPAR»

*

*

*

()

(1) "

" :

(1) : Ibid, P: 130.

(2) : MILLET J-G. et CASPAR P., "Apprécier et Valoriser Les Hommes ", Editions Liaison, Paris, 1993, P : 29.

:

:

الشكل رقم 23

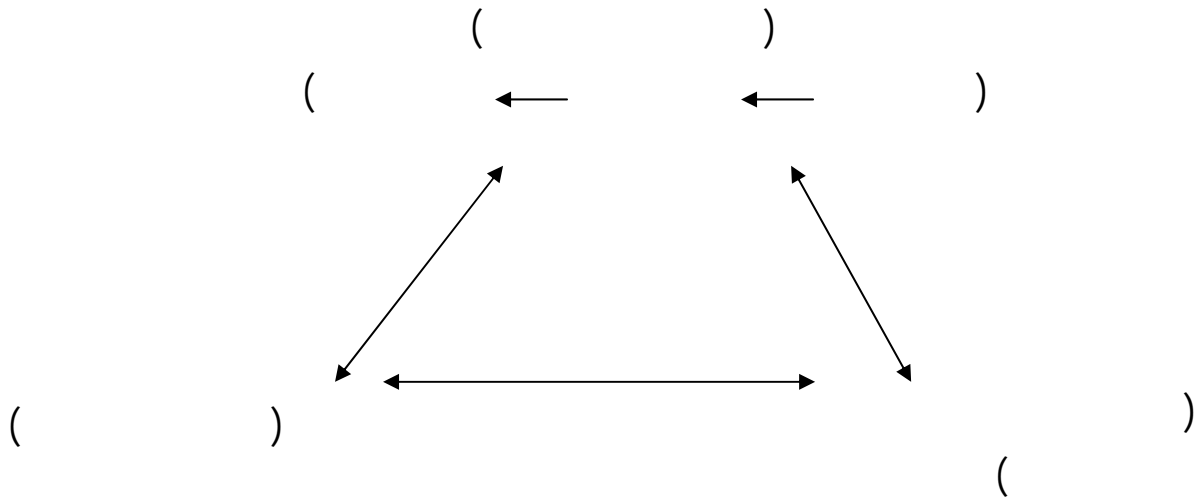

المصدر : CASTELNAU J., LOIC D., METTLING B., Op-cit, P : 91.

:

-1

:

)

*

(

*

(¹) : SIMON Y., Op-cit, P : 2195.

: -2

(1) " - "

(2) " - "

: -3

: " - " " - " 2-II

:

" - " *

*

:

-

(3) " - "

(¹) : BESCOS P-L., MENDOZ C., "Le Management De La Performance", Editions Comptables, Paris, 1996, P : 58.

)² (: " _ . - = "

(³) : LORINO P., Op.cit, P : 133.

" - "

:

(()) " - " -

() -

" - "

.(

:" - " - "

*** - : ***

الشكل رقم 24

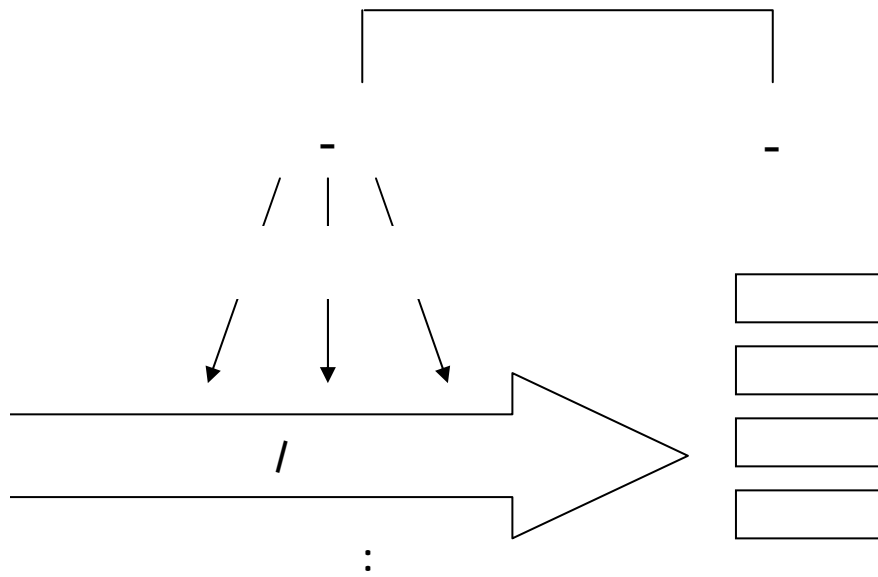

المصدر : LORINO P., Op.cit, P : 140.

:" - " -1

:

(a

() " - "

-

: / (b

" - "

" - " " - "

" - " " - "

:" - " -2

: " - "

: (a

" - "

.()

" - "

: (b

" - "

" - "

:

" - "

الشكل رقم 25



* * * *

المصدر : Ibid, P : 172.

:

(c)

" - "

" "

:

-
-
-

:

*** - "

الشكل رقم 26

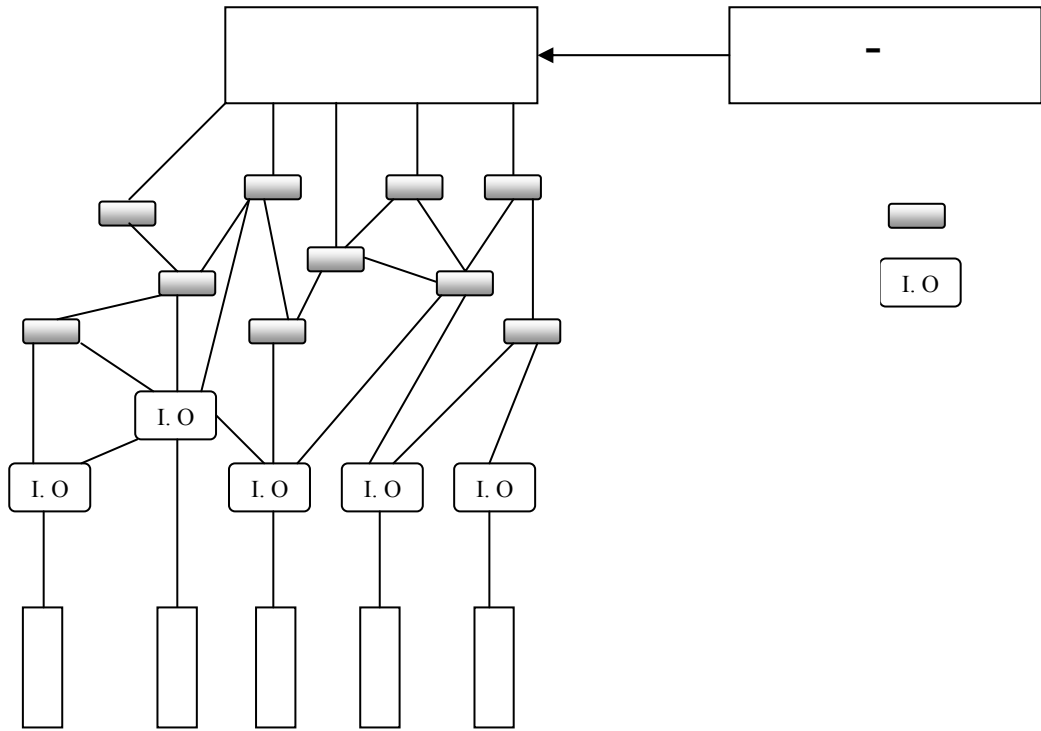

المصدر : Ibid, P : 166.

:" - "

*** - "

الشكل رقم 27

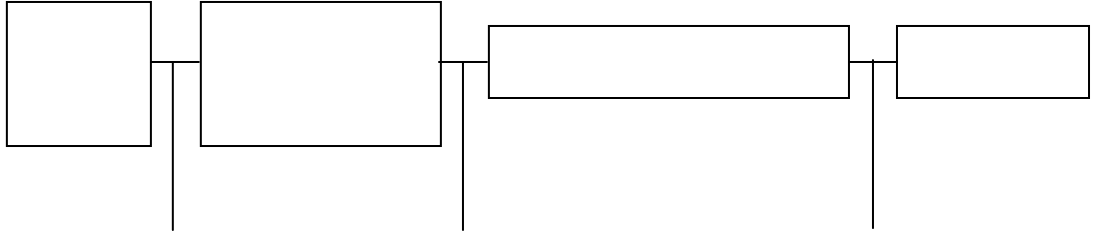

المصدر : Ibid, P : 173.

:

الشكل رقم 28

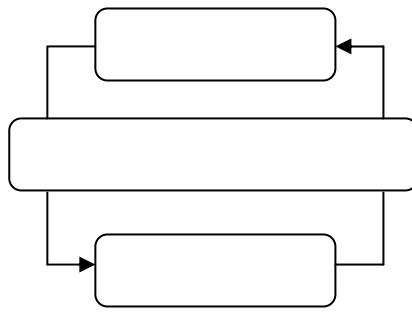

المصدر : Ibid, P : 174.

:

«Les Uns Sur Les Multiples»

*

«Les Multiples Sur Les Uns »

/

*

:

3-II

:

:

:

.

.

:

-

-

-

-

-

:

.

-

-

-

(1):

-

()

-

(1):

:.173

-

-
-
-
-
-
-
*
*
*
*
-
-
-1

:

:

:

:

(1):

:

(1): .175

la mission :

(a

-

:

-

.

:

(b

:

-

:

-

:

-

:

-

:

-

.

:

(c

:

-

,

:

-

.

·
:
:
-2
(a

(DPO): (b

·
:
:
-
-
-
-
·
:
-3
:
·
·
-
-

∴ ∴ (a

∴ ∴ (b

⁽¹⁾()

∴

⁽¹⁾: CASTELNAU J., LOIC D., METTLING B., Op-cit, P: 134.

الشكل رقم 29

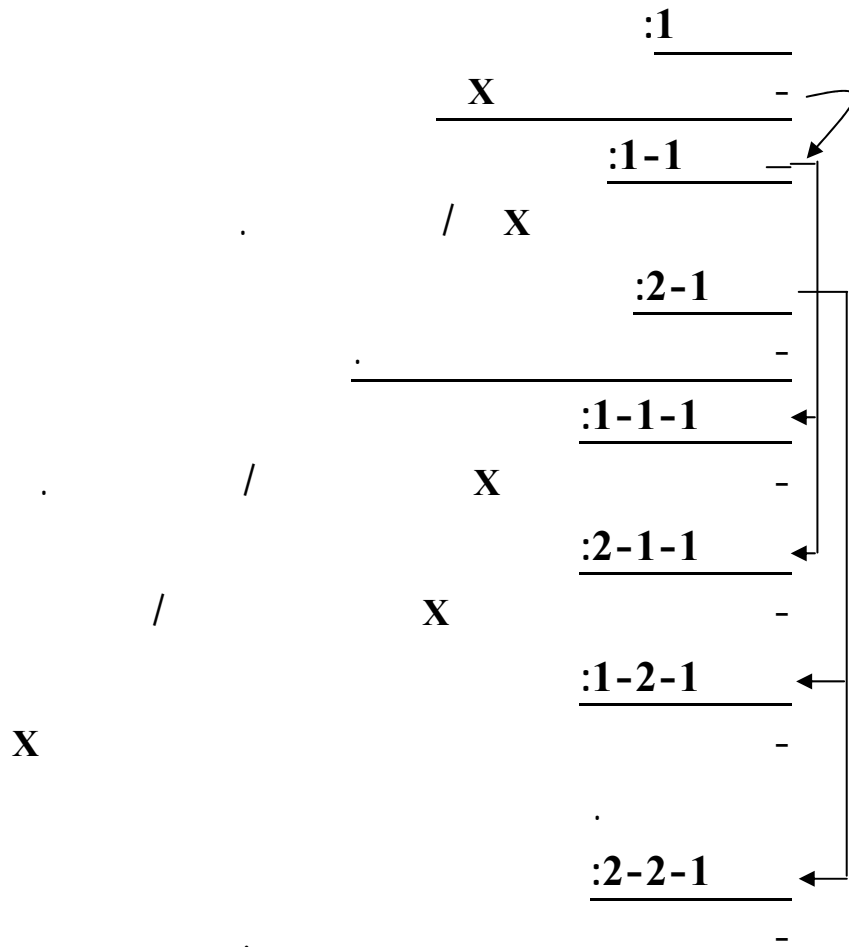

المصدر : Ibid, P : 135.

«Transversal»

*
*
*

*

:

*

*

(04) :

								PDG		
---	2	1	2	1	---			RH		
	X	X	X	X					■	: /
	X	X	X	X					■:1
									■
	X	X		■				X	:8
									
										:
X	X	X	X	X				■		...:10
									

■

X

المصدر : Ibid, P : 143.

()

N-1

:

N-2

«Esprit D'appropriation»

:

:

-4

:

(1):

:

N-1

(a

N-1

(1) : Ibid, P: 148.

.

:

(b

()

.

.

:

(c

.

:

-5

:

*

*

.

:

الشكل رقم 30

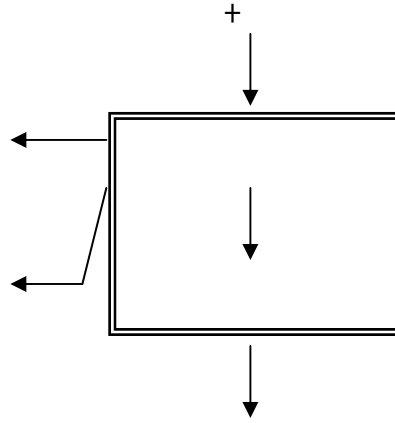

المصدر : Ibid, P : 153.

:

-III

:

1-III

"

(1)"

:

-

-

-

(¹) : IRIBARNE P., "Les Tableaux De Bord De La Performance", Editions DUNOD, Paris, 2003, P: 04.

:

«D'départements»

(1)

" - "
" "

:

-1

":

(2) "

":

(3) «Résiduelles»

(1) : LORINO P., Op-cit, P : 178.

(2) : Ibid, P: 188.

(3) : Loc-Cit.

"

«Ce Qui N'existe Pas Encore»

(1)"

(2).

:

«**Efficienc**e»

-2

:

(a

:

-

-

:

(b

:

-

-

()

(1) : Ibid, P: 188.
(2) : Loc-Cit.

:« Processus Clés »

-3

()
()

.

.

:

2-III

.

.

.

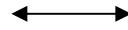
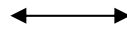

)

.(

.() .

:

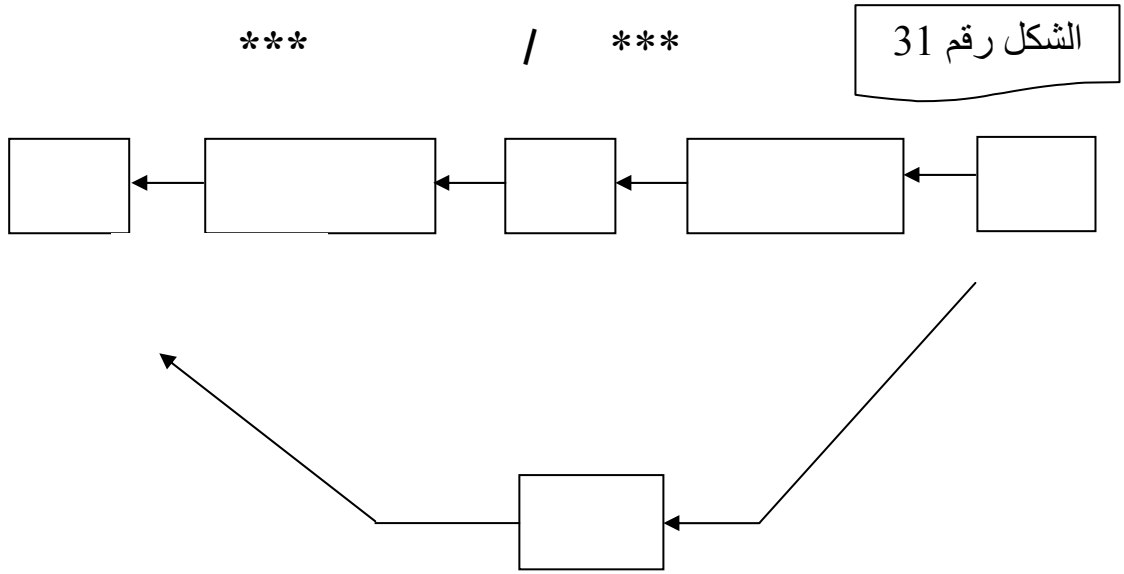

المصدر: CASTELNAU J., LOIC D., METTLING B., Op-cit, P: 81.

:

3-III

"

(1)"

⁽¹⁾ : LEMAIRE B., Op-cit, P : 208.

: -1

: (1) «H. Marchat»

. : ●

. : ●

. : ●

. : ●

: ●

. :
:La Transversalité ●

: -2

(2):

: *

. :
: *

:

(1) : MARCHAT H., Op-cit, P : 17.
(2) : Ibid, P: 198.

الشكل رقم 32

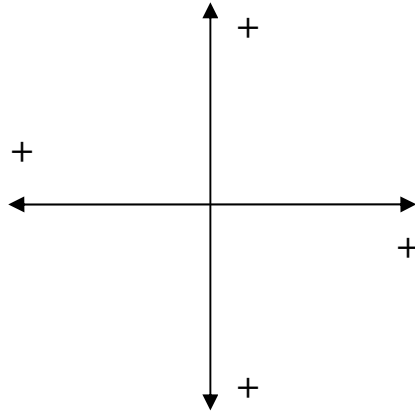

المصدر : Ibid, P: 198.

BCG

:

(1):

:

-3

(a

*

(¹) : Ibid, P: 200.

.
 :
 .
 :
 :«Le Système Cible»

«Système»
 «Itératif»

.
 :
 ()
 :

.
 :
 .
 .
 -
 -

(1):

(b

: *

:

-

-

-

-

: *

: *

: (c

:

-

-

-

-

(1) : Ibid, P: 206.

•
:

-IV

:

*

*

*

*

•
:

1-IV

:

-1

•
:

*

*

*

*

":

(1)"

...

"

":

«Ventilation»

*
*
*
*
*

(¹) : Ibid, P: 157.

*

(1):

-
-
-
-

:

-3

«Reporting»

:

*

*

*

*

()

:

●

●

(1) : DELAIRE G., Op-cit, P :87.

(1): -4

:

(a

(N-1)

(N, N-1)

: (48)

(N-1) -

.(N-1) -

.

:

(b

) (N)

(N) (

.

()

:

:

*

.()

-

-

*

()

-

-

-

:

(c

:

*

(1): CASTELNAU J., LOIC D., METTLING B., Op-cit, P: 163.

*
*
*

(¹) (05):

5		←←	30
40 {		←←	
		-	-
			} 60
15		-	-
15		-	-
			10

: 2-IV

(²)

: -1

(¹) : Ibid, P: 165.
 (²) : ROBERT G., HASPLER R., "Conduire Des Organisations Qualifiantes", Editions Organisation, Paris, 1996, P : 70.

: (a)

: (b)

: (c)

: (d)

"(1)

":

:

*** (

)

الشكل رقم 33

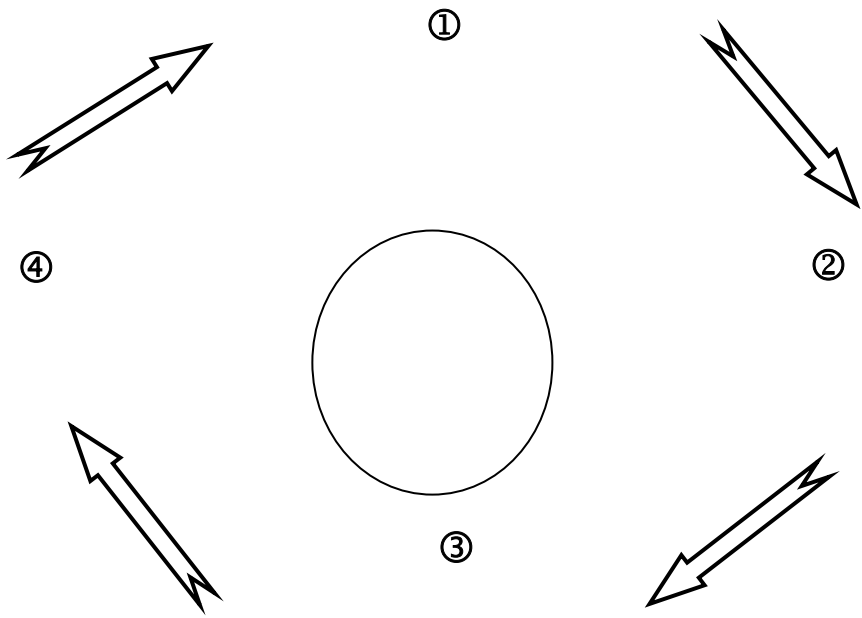

المصدر : Ibid, P: 165.

(¹) : Ibid, p : 71

:

:

الشكل رقم 34

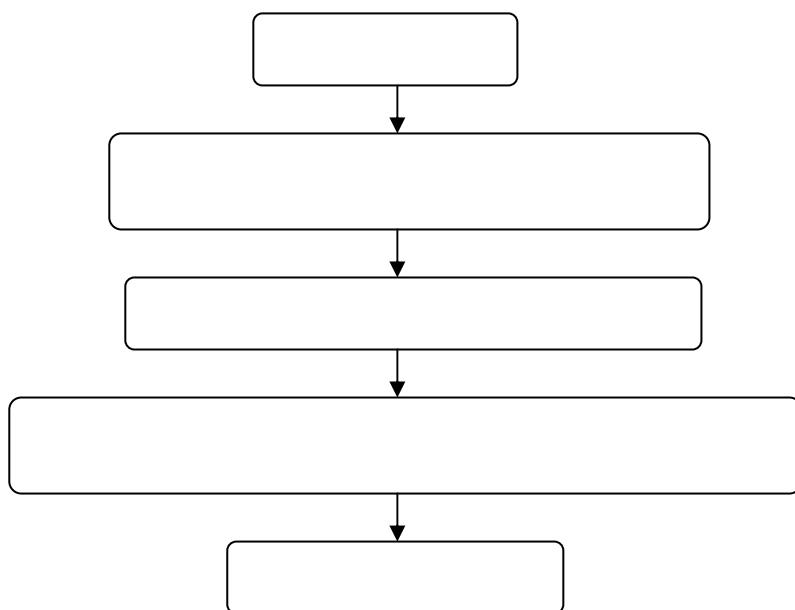

المصدر: Ibid, P: 168.

:

:

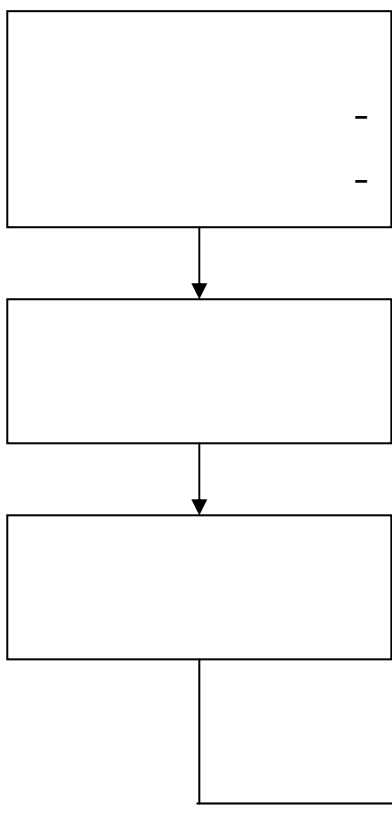

الشكل رقم 35

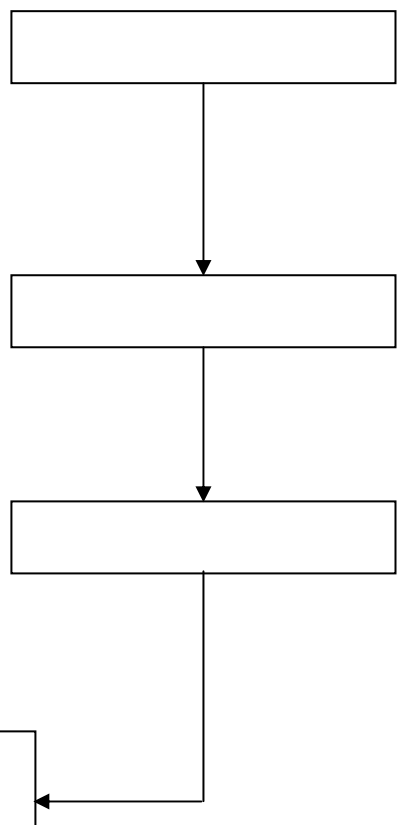

المصدر: Ibid, P: 168.

-4

(a)

-

-

-

(b)

-

-

-

(c)

-

-

-5

*

*

5

† «Excellent» : E
 † «Très Bien» : TB
 † «Bien» : B
 † «Passable» : P
 .«Mauvais» : M

: -6

(06)

.10 8 6 4 2 0 :

: 3-IV

(1):

-
-
-
-

(¹) : DELAIRE G., Op-cit, P :84.

(1): -1

*

:

-

-

*

:

*

-

-

(2): -2

*

*

(1): CASTELNAU J., LOIC D., METTLING B., Op-cit, P: 175.
(2): Ibid, P: 177.

*

*

(1):

-3

:

:

(a

-

-

)

.(

:

(b

.

:

(c

.

:

(d

.

:

-4

(2):

03

*

.

(

)

*

*

.

(1) : Loc-Cit.
(2) : Ibid, P: 182.

(1) : -5

: (a

-

-

-

: (b

: «La Cible» (c

: (d

-

-

-

-

-

(1) : Ibid, P: 186.

: (e

: (f

: (g

.()

(1): -6

:

-
-
-
-
-
-

()

(¹) : Ibid, P: 189.

:

.()) " - " ()
.(

«Representations»

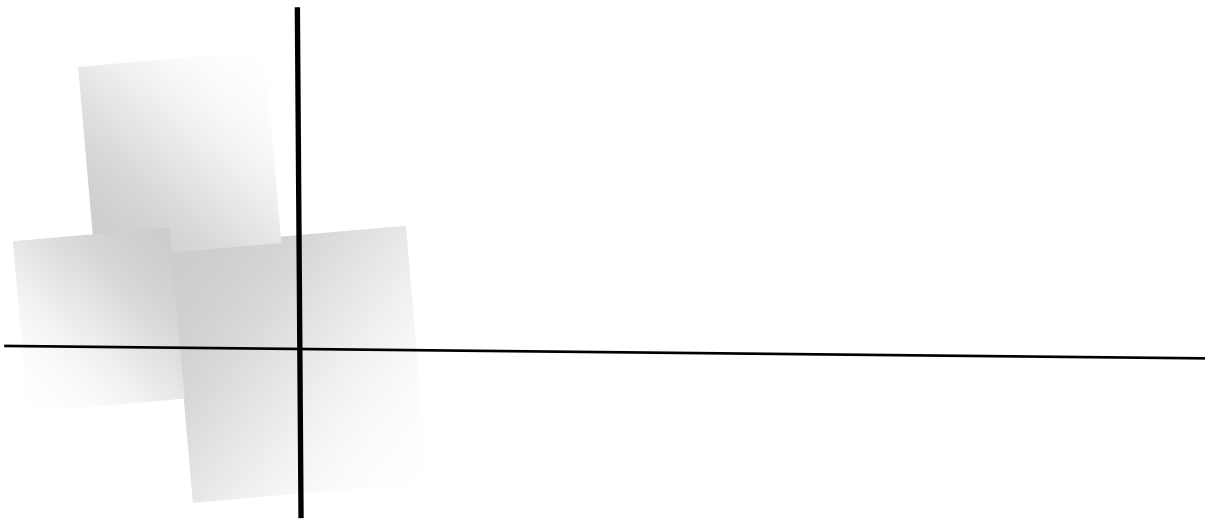

⋮

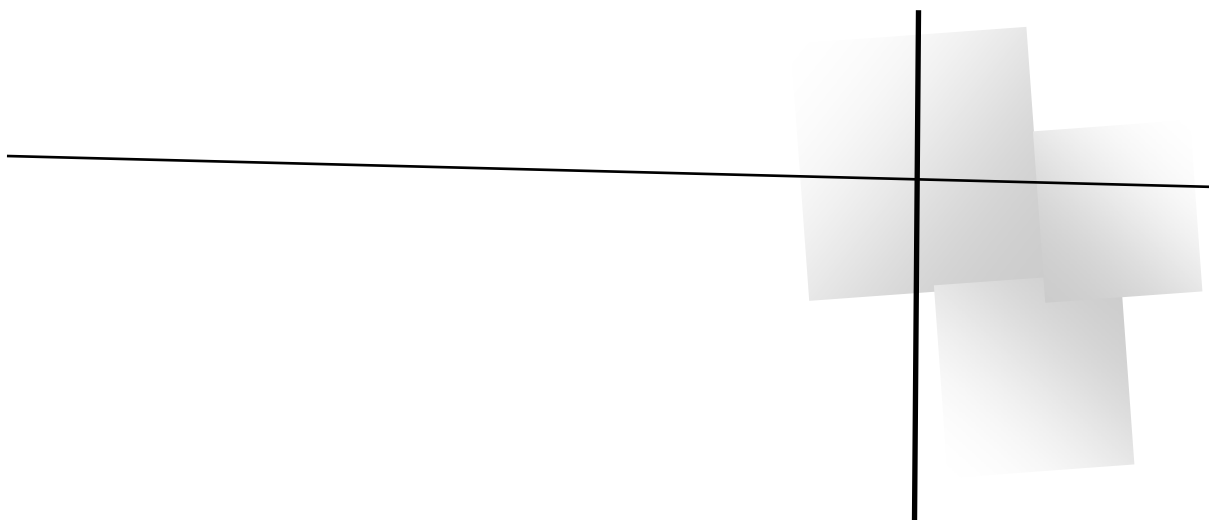

:

-I

(1)

(2) :

*
*
*
*
*
*

:

(¹) : CEDIP, « un tableau de bord pour qui et comment », <http://3ct.com/ridf/cedip/> production, 2003, p : 1

(²) : LEROY M., op-cit, p :42

(³) : BONNEBOUCHE J., DIZIERE M-A., « les ratios, élaborer et utiliser son tableau de bord », éditions Foucher, paris, 1993, p : 132

*

*

*

(1) :

1-I

:()

-1

(1):

:() 186

:

2-I

.

.

.

"

"

:

*

.(Spécifiques)

")

*

.(⁽¹⁾ "

[...]

(Réactivité)

*

.

:

)

-

(

(¹) : Ibid, p :133

(²) : IRIBARNE P., op-cit, p :17

)

.

:

*

*

*

.

•

-1

:

-

-

-

-

:

*

*

*

:

-2

(management)

:

-

-

-

(acteurs)

-

-

:

(a

(normes)

.

:

*

*

*

(b

.

:

-3

1992

D.Norton R.Kaplan

(1) :

*

*

*

(¹): IRIBARNE P., op-cit, p: 17

:

*
*
*

:

الشكل رقم 36

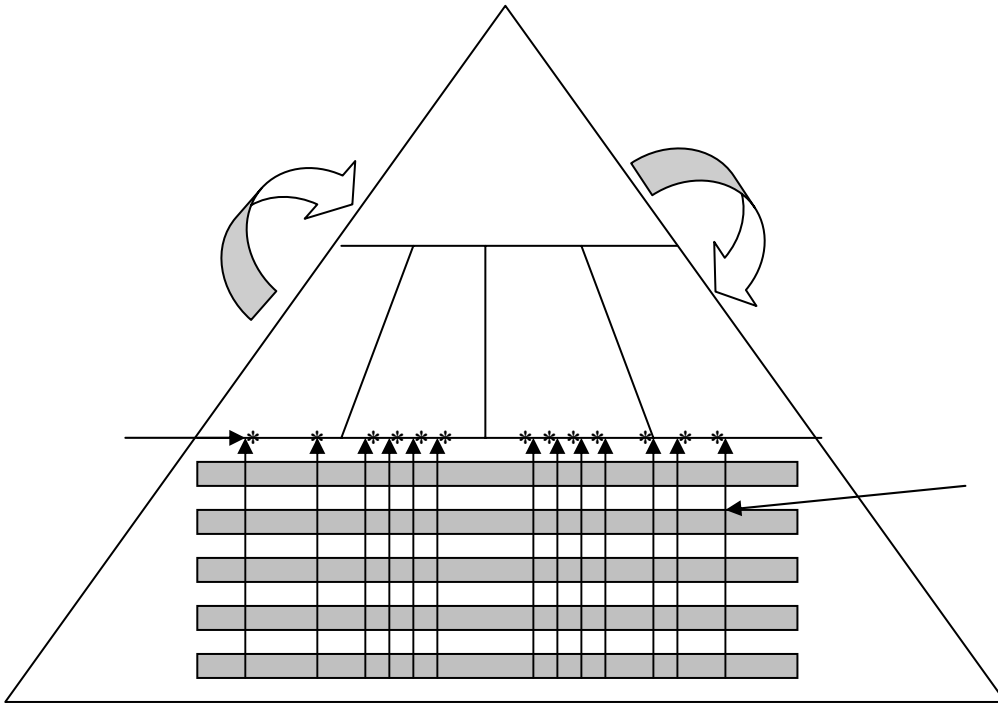

المصدر : IRIBARNE P., « Les tableaux de bord de la performance »,
éditions DUNOD, paris 2003, p :17

(Le Méta Modèle)

(1) :

(¹) : WEGMANN G., « le tableau de bord stratégique, analyse de deux modèles »,
<http://panoramix.univ-paris1.fr>, 2000, p: 3

)

*

(

.

*

D-H. DRURY

(Méta-Modèle)

C-S. MEWATERS

(80)

.

(Méta-Système)

.

:

الشكل رقم 37

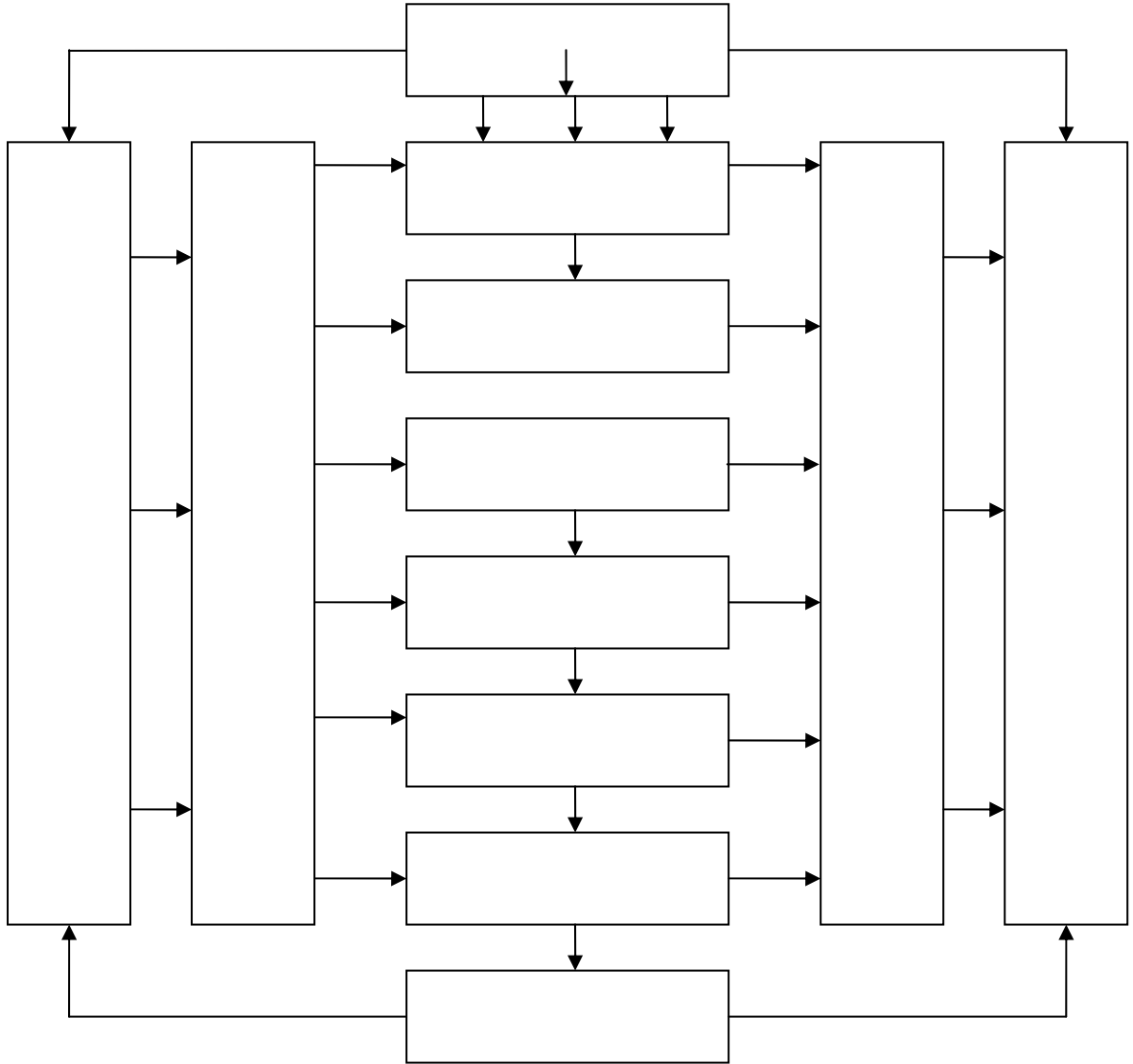

المصدر: WEGMANN G., " Le tableau de bore stratégique Analyse comparative de deux modèle", <http://panoramix.univ-paris1.fr> , 2000, page 4.

:

-
-
-
-

R.kaplan

(générique)

:

D.norton

الشكل رقم 38

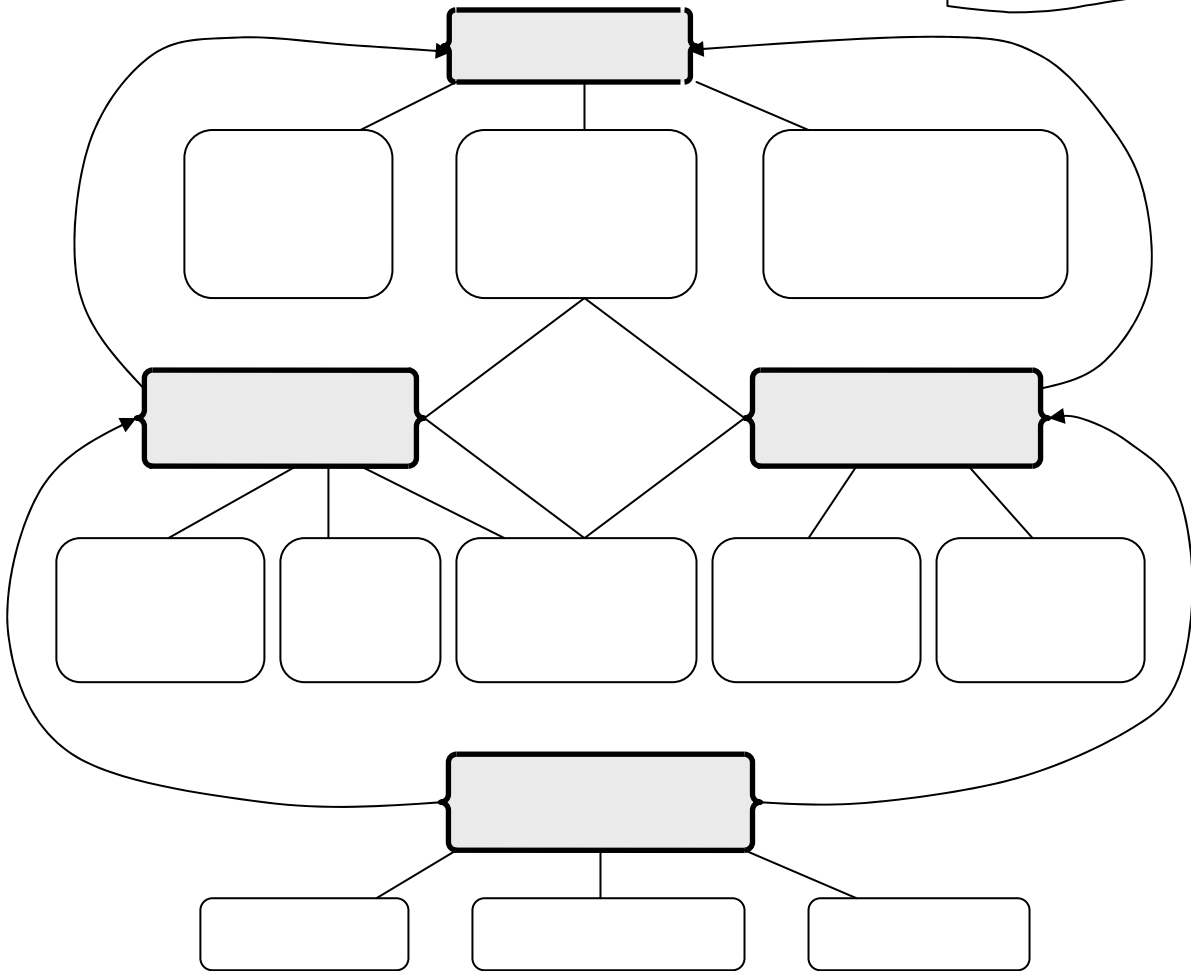

المصدر : Ibid, p6

Kaplan R. Norton D.

:

-4

(Convergence)

(cohésion)

R.Kaplan

(1)

D.Norton

:

:

(a

R.

"

D. Norton Kaplan

"

()

(¹) : KAPLAN R., NORTON D., op-cit, p : 11

:

:

(b

(Synergie)

:

:

(c

()

:

:

(d

(1) "

"

(¹) : Ibid., p : 16

الشكل رقم 39

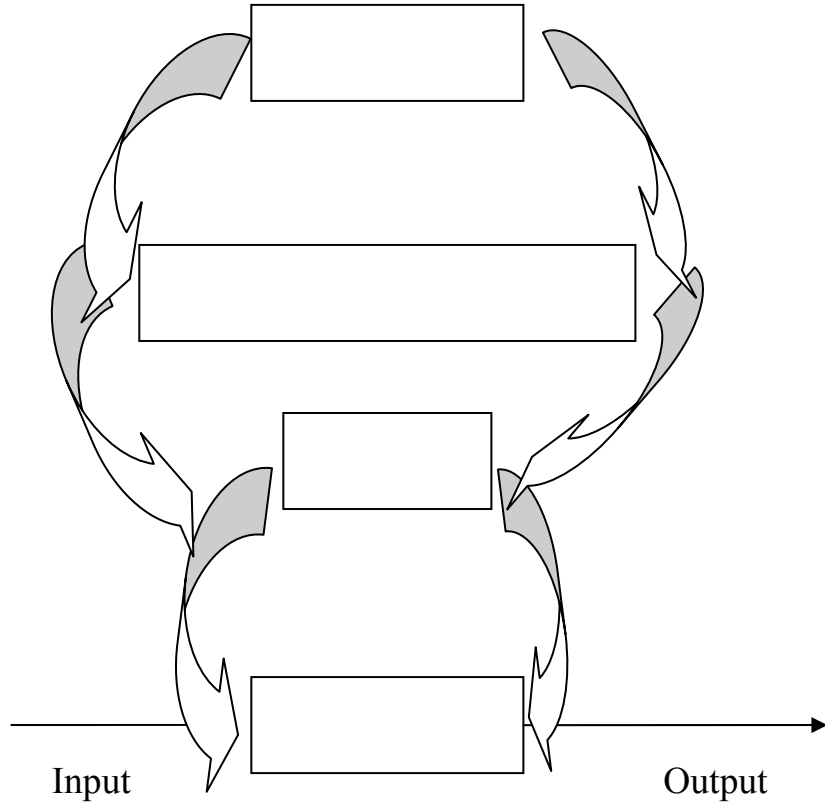

المصدر: KAPLAN R., NORTON D. "Comment utiliser le tableau de bord prospectif", Editions organisation, paris, 2001, p: 298.

:

:

(e

()

D.Norton R.Kaplan

2-I

:(Emergentes)

-1

(1) "

"

D.Norton R.Kaplan

.(Convergence des ressources)

(¹) : CHAMBIN Y., TRAVAILLE D., « le tableau de bord stratégique entre conception et action », <http://afc-cca.com/docs-congres>, 2003, p : 7

... " :

MINTZBERG

(1) "

(Emergence)

(Emergentes)

) () ()
() ()

.

.

.

(¹) : Ibid, p: 4

الشكل رقم 40

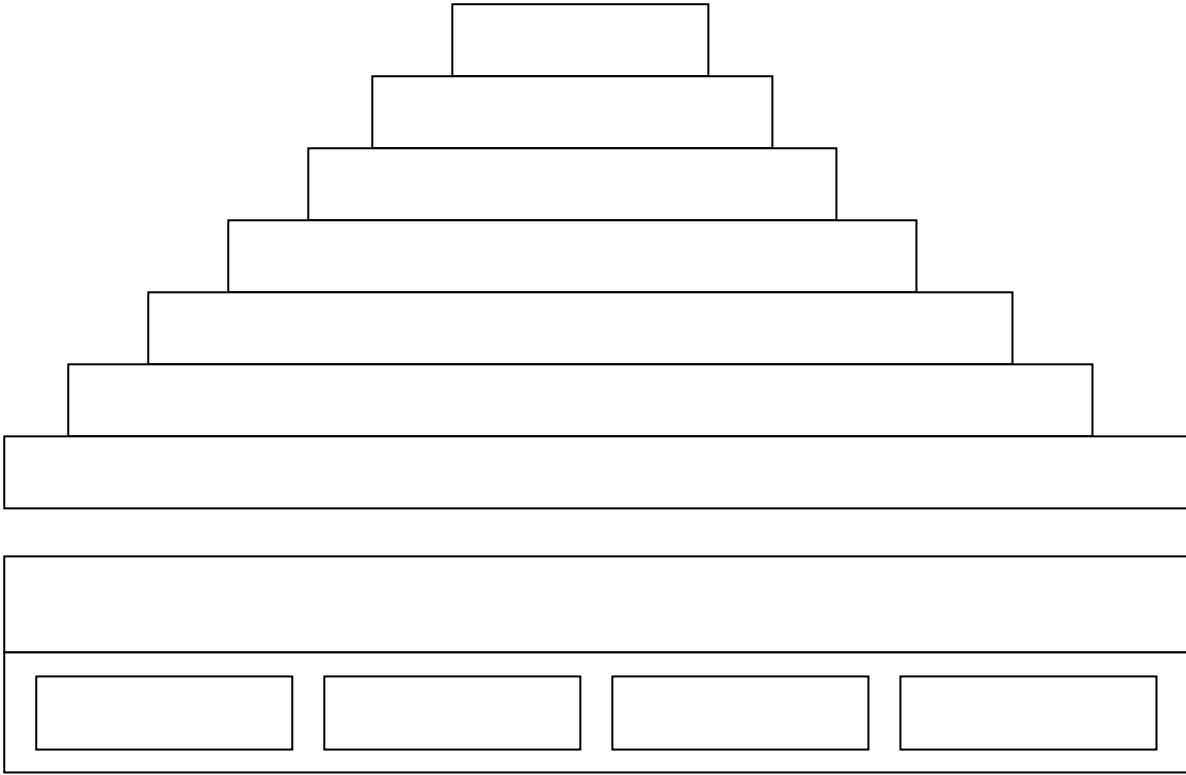

المصدر: KAPLAN R., NORTON D., Op-cit, p: 298.

:

-2

"

D.Norton R.Kaplan

(1) "

(¹): KAPLAN R., NORTON D., op-cit, p: 403

.

:

-3

:

(a

)

.(

R.Kaplan

"

D.Norton

(1) "

()

.

.

:

(b

.

(¹) : Ibid : p: 234

(1) AL Mooraj

"

(2) "

(Additivité)

" : (3) Zritieu Mendoza

"

"

P.Lorino

"

(¹) : CHAMBIN Y., TRAVAILLE D., op-cit, p: 8
(²) : KAPLAN R., NORTON D., op-cit, p: 264
(³) : CHAMBIN Y., TRAVAILLE D., op-cit, p: 9

:

(c

"

(1) "

.

(2) ABB

:

(06)

-

-

-

-

-

-

R.Kaplan

)

D.Norton

(

:

-4

(¹): Ibid, p: 10

(²): Ibid, p: 11

:

الشكل رقم 41

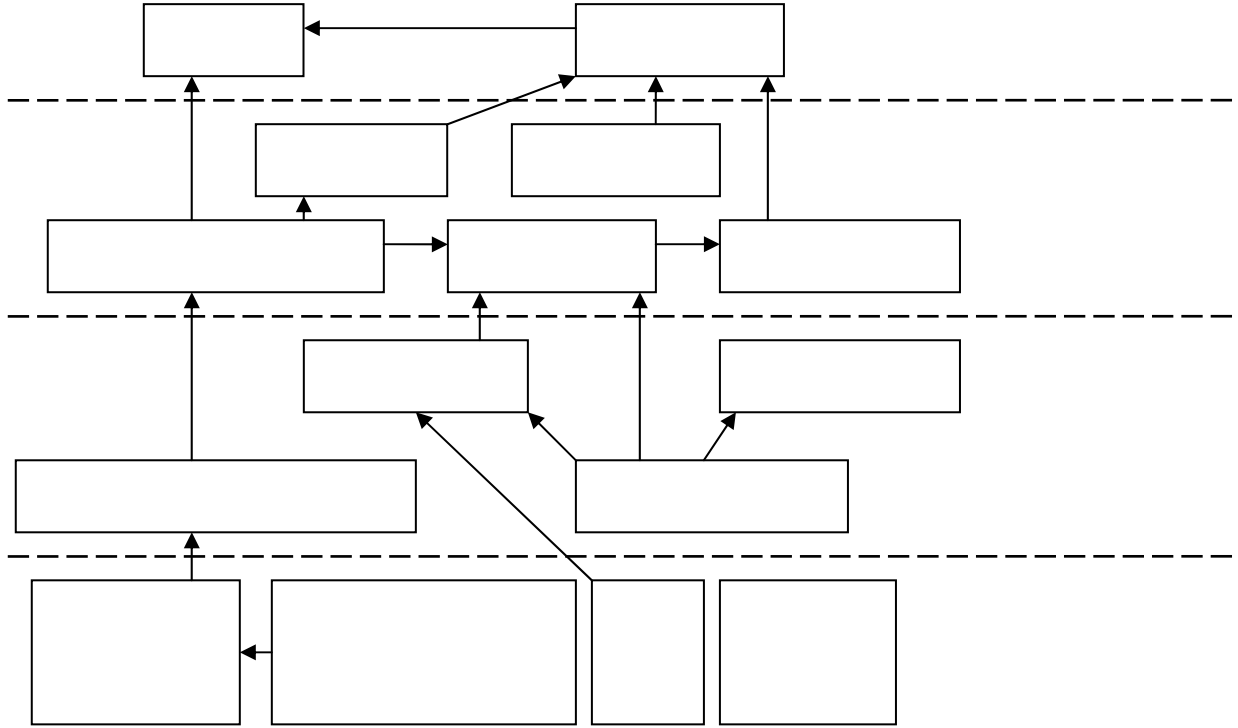

المصدر: IRIBARNE P., Op-cit, P:105.

:

الشكل رقم 42

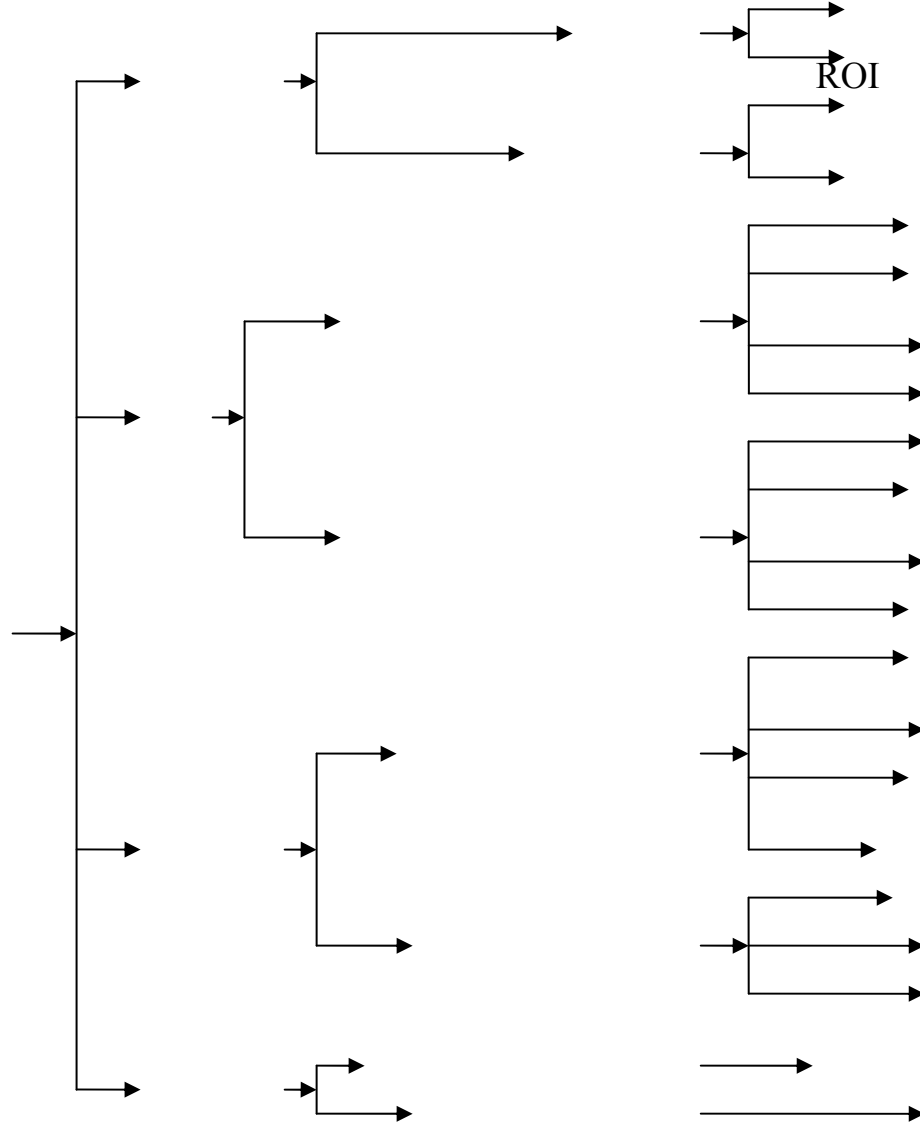

المصدر: Kaplan R., Norton D., op-cit, P: 244.

:

-5

(03)

(1) D.Norton R.Kaplan

: Mobil

-
-
-
-
-
-

:

-
-

(Posteriori)

()

.()

(1): KAPLAN R., NORTON D., op-cit, p: 266

(1) H.TOHMSON R.Kaplan

() . (Leur Crédibilité)

(ROI)

-II

1-II

*

*

.()

-

(1): WEGMANN G., op-cit, p: 3

-

-

-

-

.

-1

(03)

:

:

*

"

"

.

*

:

"

"

)

(

)

(

:

الشكل رقم 43

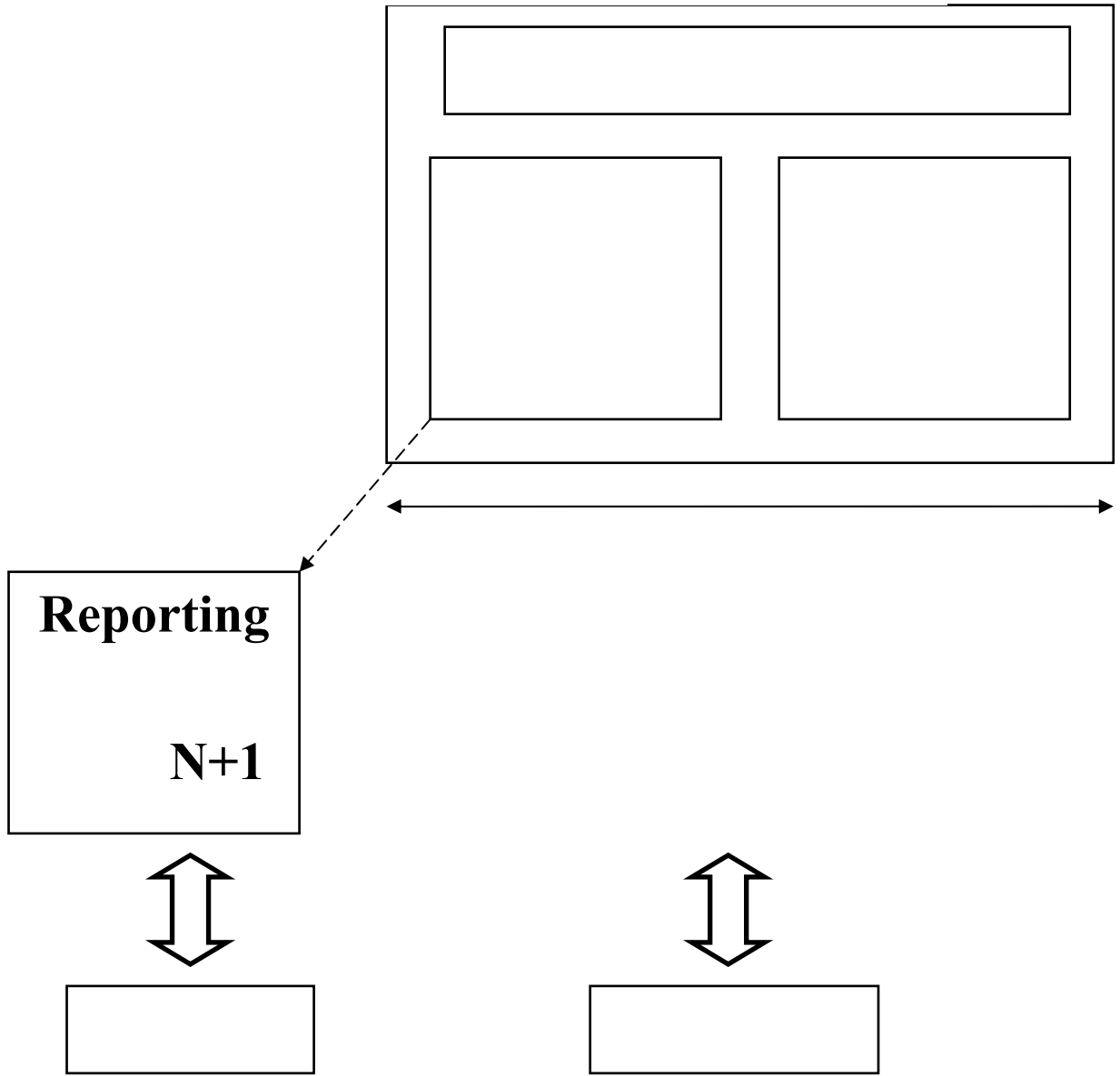

المصدر: IRIBARNE P., Op-cit, P: 170

.Reporting Stratégique

•

*

.

.

:

Reporting

-

-

-

:

1-II

(07)

(1) :

•

*

.

(¹): IRIBARNE P., op-cit, p: 64

∴ *

.

.

∴ *

()

⁽¹⁾ ∴

∴ () -

.

∴ -

.

∴ -

.

⁽¹⁾ : Ibid, p: 66

⋮

-

.

⋮

-

.

⋮

-

.

⋮

*

.

⋮

*

⋮

الشكل رقم 44

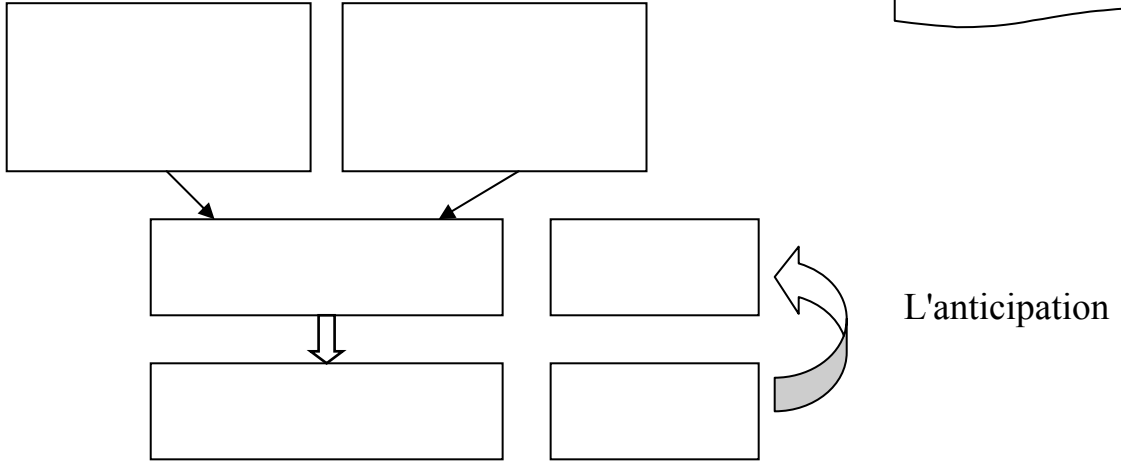

المصدر: Ibid. P: 70.

L'anticipation

.

*

" "

" "

:

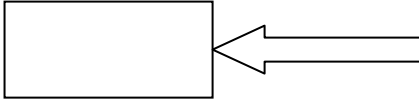

الشكل رقم 45

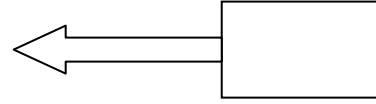

المصدر: Ibid, P: 71.

:

*

(Polyvalence)

" "

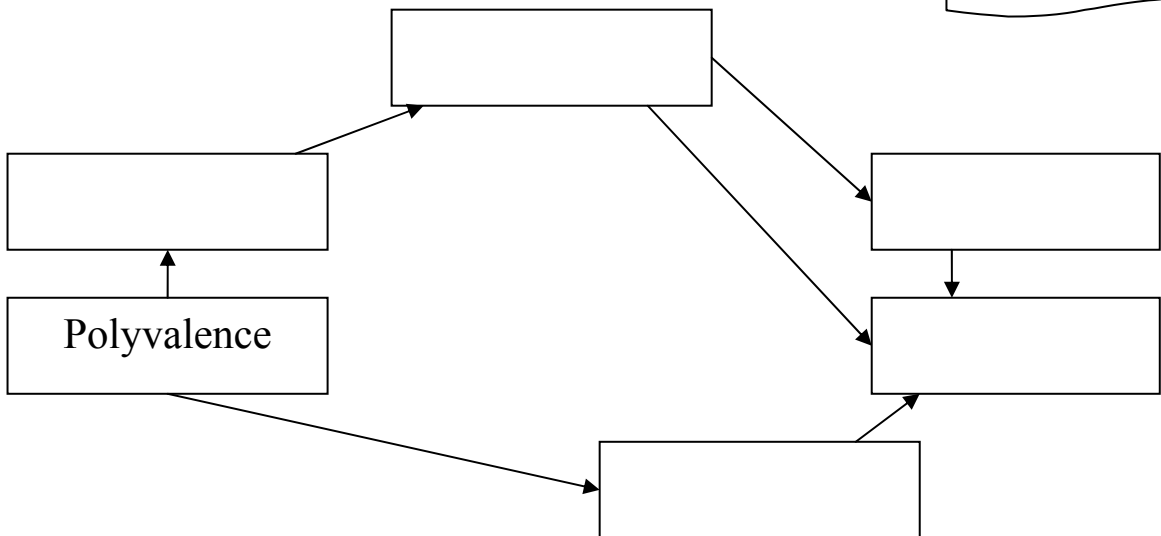

الشكل رقم 46

المصدر: Ibid, P: 72.

-1

(a

-

...

-

الجدول رقم 06

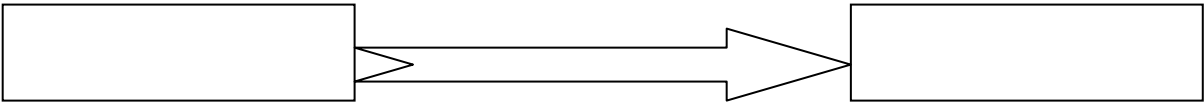

.1 - / -	. -
.1 - / -	. -
. -	. -
.1 - / -	. -

المصدر: Ibid, P: 74.

(1) :

*

:

«

,

,

,

,

.(...)

:

«

,

,

,

,

,

.()

:

«

1 - /

,

,

,

,

,

:

(b

"

":

. ...

:

:

(¹) : Ibid, p : 75

() ()

(Réclamation)

(...

•

•

•

*

:

:

«

/

•

•

•

•

•

:

«

•

•

•

•

•

•

•

•

()

:

(c

()

(...)

(...)

:

-
-
-
-

.

:

*

:

«

-
-
-

.

:

«

-
-
-
-
-
-
-

:

«

-
-
-

.

: «
 ()
 (Ratio)
 .
 : (d

 :
 : (E = MC² معادلة) •
 : E
 : M
 : C

 •
 (réticences) •

 : *
 : «
 .
 .
 .
 .

Transverses : «
Transverses ·
Transverses ·
·
·

Turn-over : «
·
·

· : «
·
·
·
·

· : 3-II
· : -1

·

الشكل رقم 47

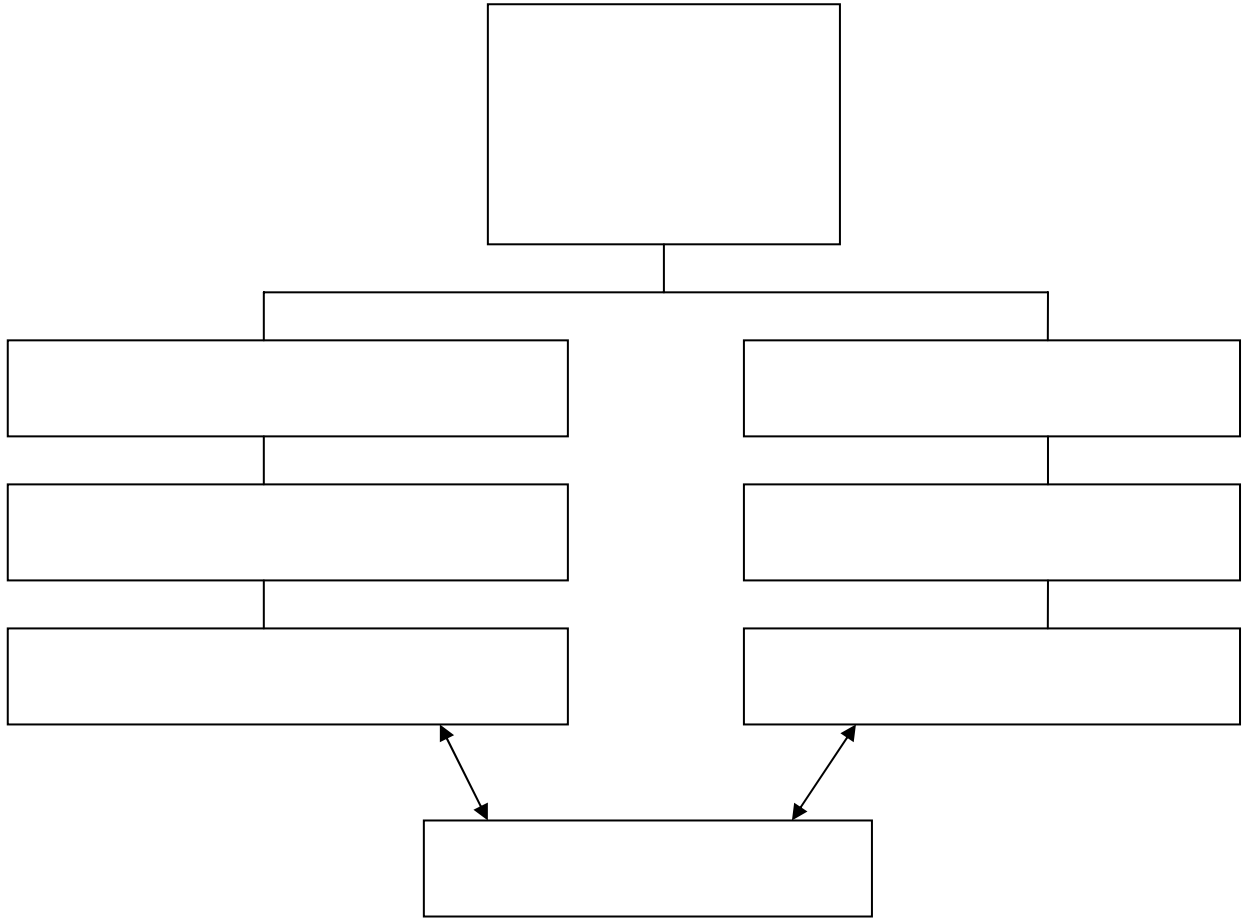

المصدر: CASPAR P., MILLET F-G., op-cit, p: 52.

:

الشكل رقم 48

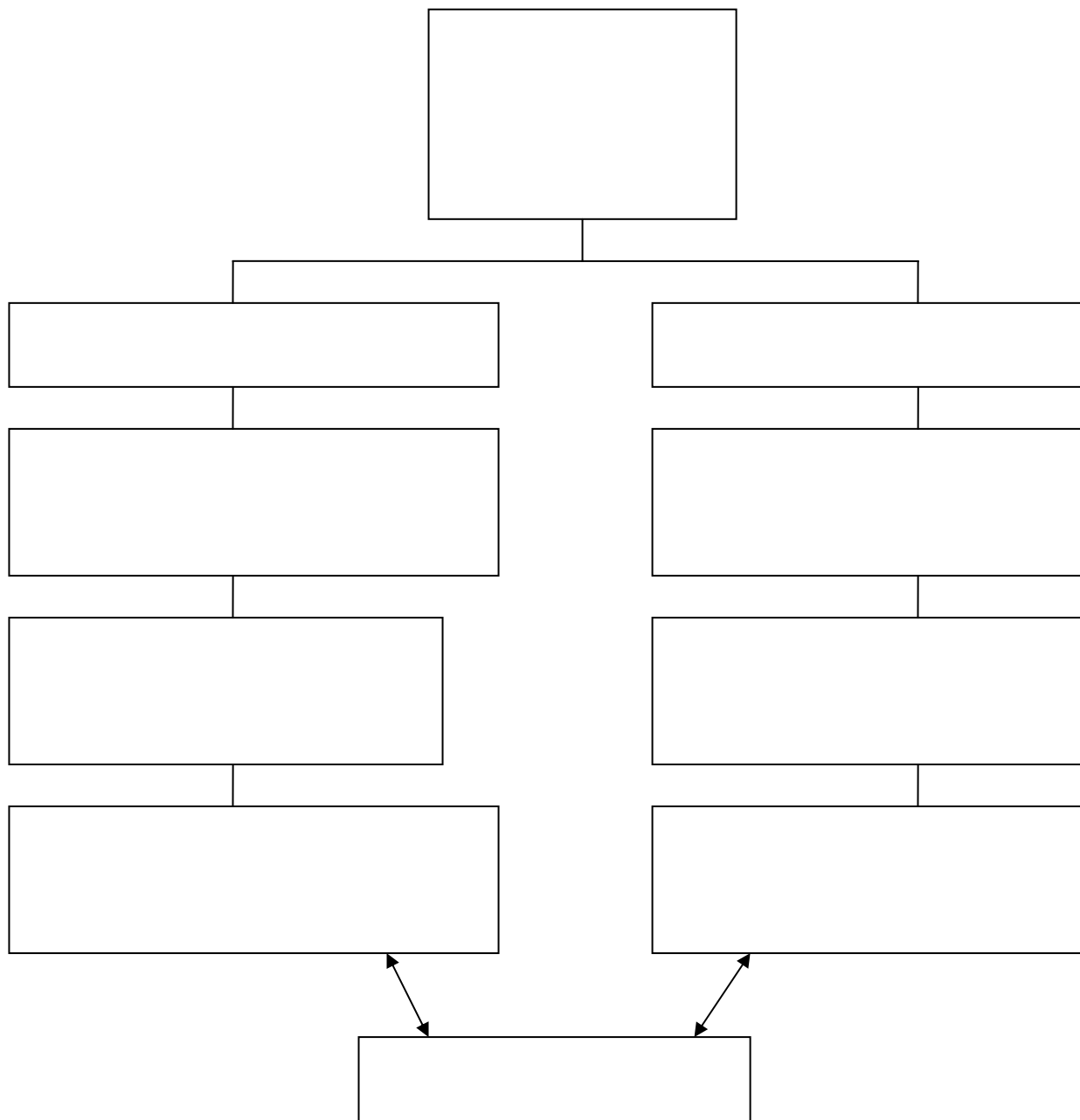

المصدر: IBid, p: 43.

(1) :

-3

:

(a

(...)

:

(b

(Les grandeurs)

:

(c

:

(d

(¹) : Ibid., p : 104

: (e)

: (f)

:

الشكل رقم 49

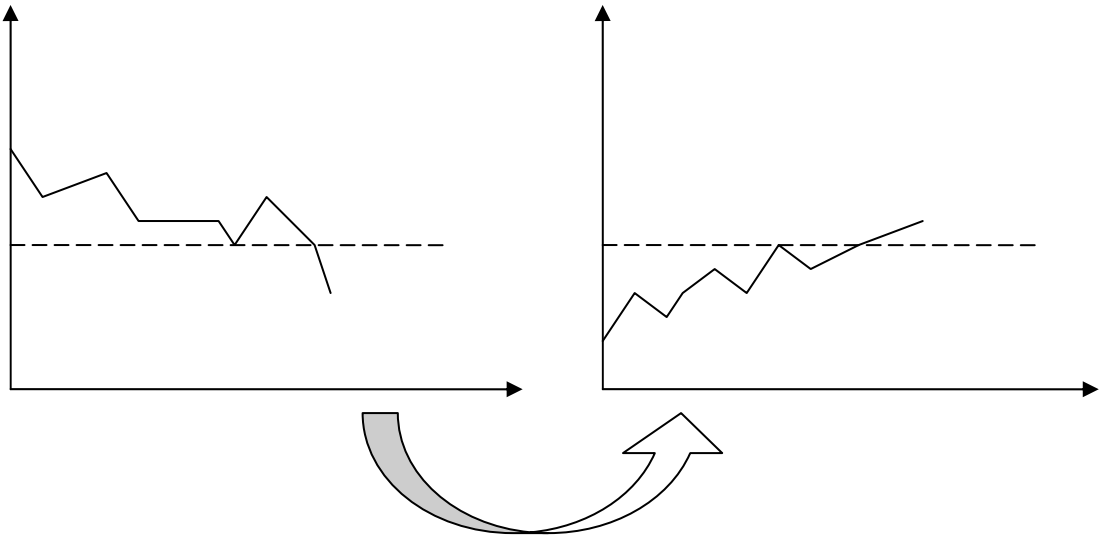

المصدر: IRIBARNE P., op-cit, p: 112.

(g)

-4
(a)

(b)

الشكل رقم 50

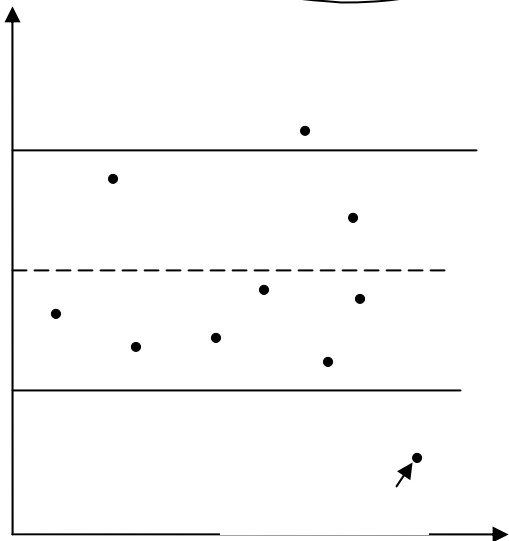
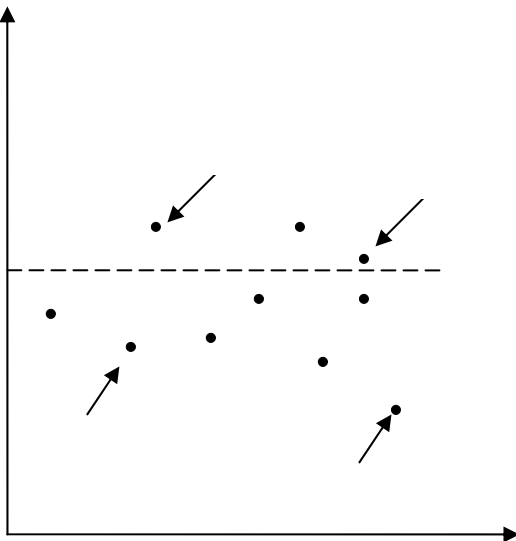

المصدر: Loc-cit.

·
:
:
:
-5
(a

(1) :

-
-
-
-
-
-

·
:
:
(b

...

(¹) : Ibid, p :125

:

4-II

:

-1

(1):

)

(

-

-

-

0:

-2

:

:

(a

:

()

-

(¹) : Ibid, p :148
(²) : Ibid, p :153

-

:

:

(b

:

:(d'approche)

-

:

-

:

:

(c

" "

:

5-II

:

:

-

-

-

-

(1) :

-
-
-
-
-
-
-

:

-1

(Global Reporting Initiative) GRI :

(a

:

(¹) : Ibid, p :180

الشكل رقم 51

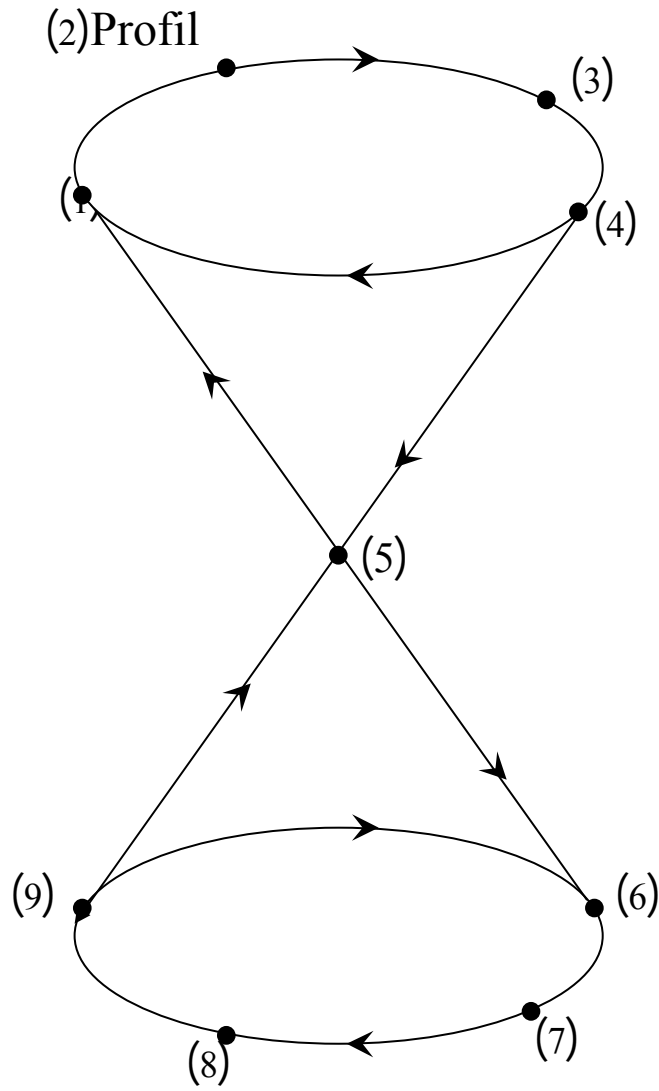

المصدر: Ibid, p: 221

GRI

ISO 9001

:

الشكل رقم 52

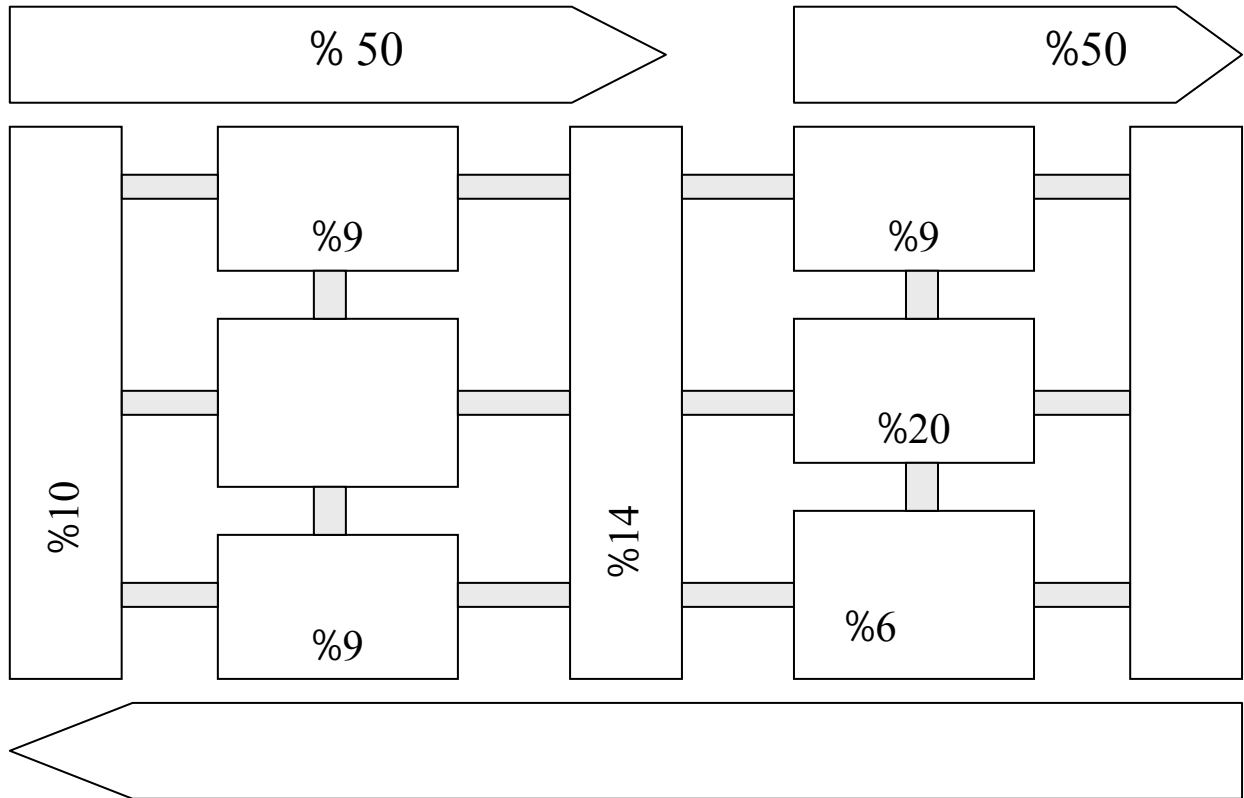

المصدر: IBid, p: 215.

Les)

.(%50)

(Facteurs) (50%)

:

.

.

:

.

.

”

” (1) ”

(2) ”

”

⁽¹⁾ : KAPLAN R., NORTON D., op-cit, p :248

⁽²⁾ : BENARD A., FONTAN A-L., « la gestion des risques dans l’entreprise », éditions EYROLLES, paris, 1994, p : 137

(1) "

1-III

-1

(a

:Q

(-)

Les Recettes :R

:D

() :K

(b

-2

.(Valeur absolue) -

(une moyenne) •

(un pourcentage) •

(¹) : (BRILMAN J., 2001), op-cit, p : 41

(un indice) •

.(base 100) 100

.(ratio)

(1) : -3

: (a

:

-
-
-

: (b

: -4

(2) :

: -

-

: -

•

/ •

: -

•

(1): BENARD A., FONTAN A-L., op-cit, p:137

(2): LEROY M., op-cit, p: 84

•
-
:
•
•
•
•
•
•
-5
:
-
(spécifique)
-
)"
[...]
(1)"(
-
:
•
(Approximation)
•
-

(¹) : BONNEBOUCHE J., DIZIERE M-A., op-cit, p: 133

:

2-III

:

-1

:

-

-

-

(indications)

:

الشكل رقم 53

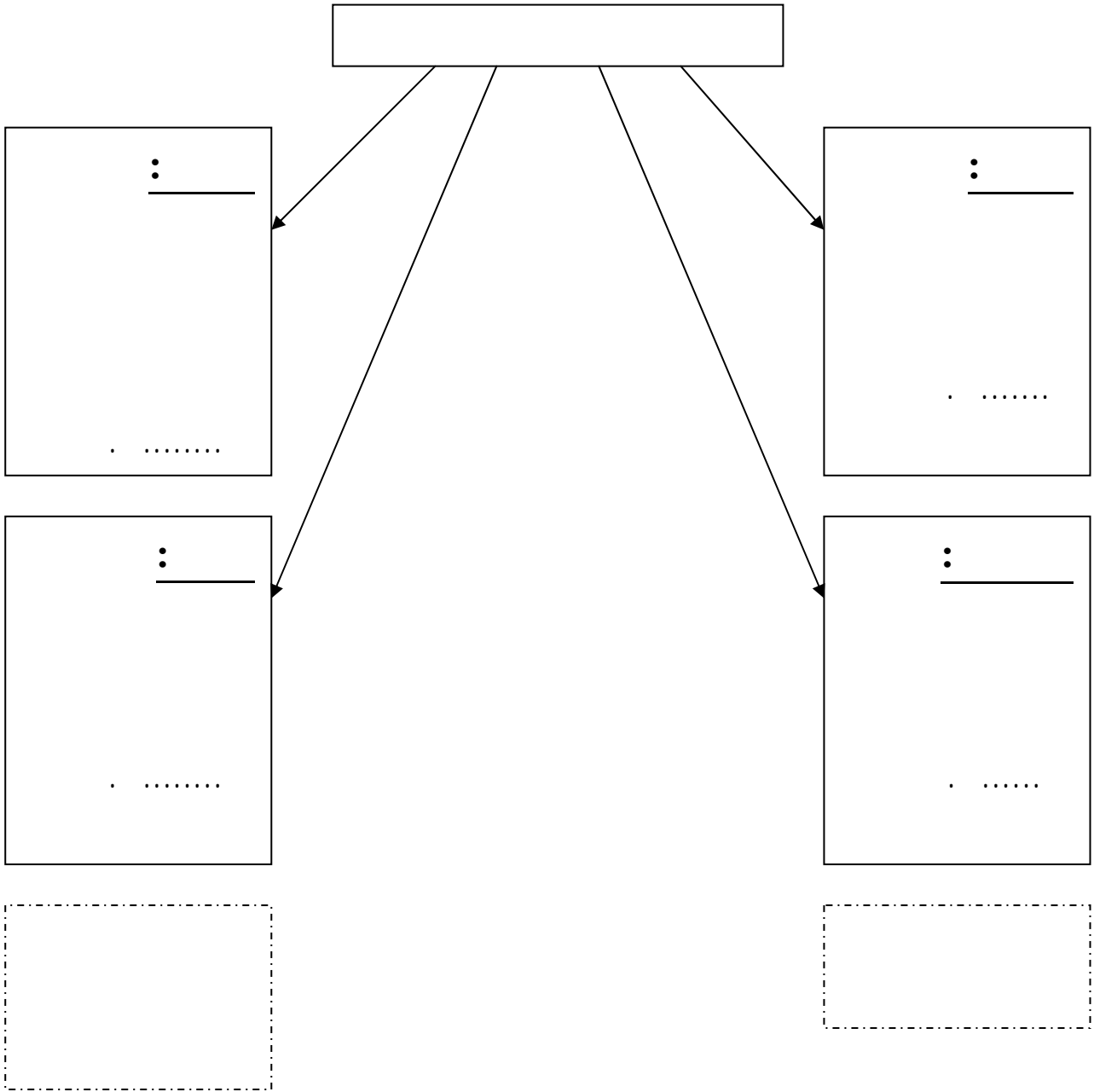

المصدر: LEROY. M, « le tableau de bord au service de l'entreprise », éditions organisation, paris, 1998, p : 131

:(Les ratios) -2

"

()

.(1) "(ratios techniques)

(2) :

(a

:

-

:

«

•

•

:

«

:

•

(patrimoine)

(1) : Ibid, p : 11

(2) : Ibid, p : 13 à p: 15

)

(/

: •
 ,
 ,
 .
 : •
 ,
 ,
 .
 : -
 : «
 •
 •
 •
 •
 : «
 •
 •
 •
 : -
 : «
 : «

: «

: -
: «

: «

:(efficiency) «

: «

: -

: M.Porter

:(transversales) «

: •

.

.

.

.

: «

•

الشكل رقم 54

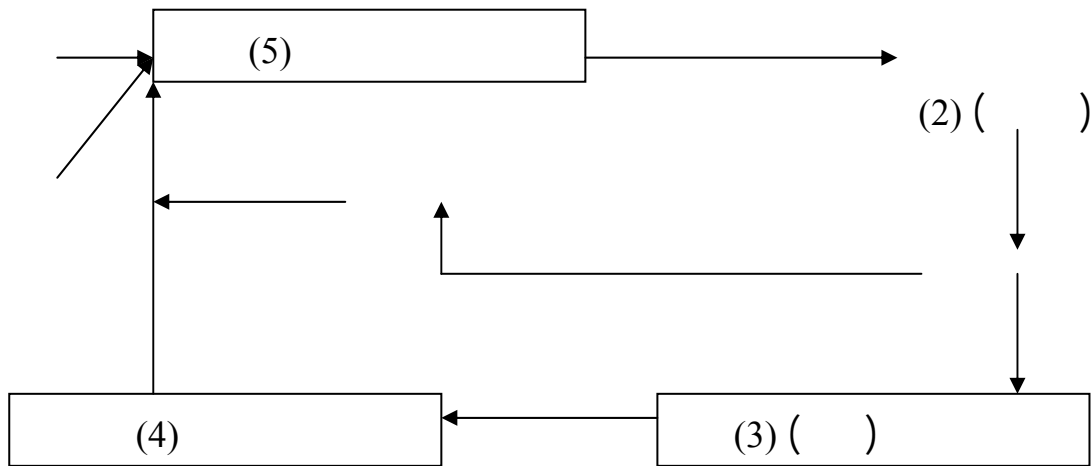

المصدر: BONNEBOUCHE J., DIZIERE M-A., « élaborer et utiliser son tableau de bord », éditions foucher, paris, 1993, p: 31

(1)

(2)

(4-3)

-

.(vecteur de commande)

-

:

(b)

(1) :

(3)

(¹) : Ibid, p: 33

: «

(vecteurs de

: «

commandes)

: «

:(les graphiques)

-3

: (a

:

(cotes d'alerte)

.

.

.

.

:

*

: «

12

(Quadrillage)

.

" "

()

: «

:

(les ratios) ●

:(les mouvements) ●

:(stades d'attentes) ●

...

:(les ratios) ●

: *

(pistes)

:

*

.

:

:

<<

:

<<

:

<<

:

<<

.

:

-4

.

.

:

3-III

: -1

.

.

()

:

()

-

.

-

:

-

-

-

-

.

:

()

-

()

transversal

-

-

:

-

(¹) (07) :

Objectif stratégique: Indicateur		Fréquence de mise à jour: Unité de mesure		
Définition / Formule de l'indicateur				
Notes / Hypothèses		Décrit le plan pour à toute faiblesse dans la réalisation de la donnée souhaitée.		
Informations sur l'indicateur		Eléments et source des données		
Source et démarche pour la fixation des objectifs:				
Responsabilité pour la fixation des objectifs	Responsabilité pour la réalisation des objectifs	Responsabilité pour le suivi et le compte rendu	Disponibilité de l'indicateur but	
But	1998 (réel)	1999 (prévisions)	2000	2001
	1 T 2 T 3 T 4 T Année complète			

(08) :

(¹): KAPLAN R., NORTON D., op-cit, P: 248.

X X	X X	- :() - . . - : - - - . . - - - -

: -2

: (a
*

.() *

: (b

. - - - -

*

*

: (e

(...

(turn-over)

: (f

*

*

*

*

: () SCORING -2

(1) "

(scoring) "

(score)

() (ratios)

(²)(09):

(¹): LEROY M., op-cit, p :14

(²): KAPLAN R., NORTON D., op-cit, P: 248.

:			()
	N_0	$N-1$	
			-:() -
			-
			.
			.
			- :
			-
			.
			-
			-
			-
			<hr/> = -
			.
			-

Score

•

•

•

•

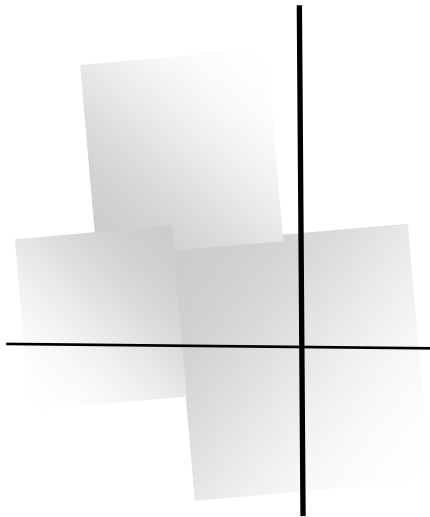

الفصل الرابع:
محاولة إعداد لوحة
القيادة الإستراتيجية
في مؤسسة بريد
الجزائر



: -I

2000

2000

05

2000/03

: (3)

2001

*

*

*

EPIC

.2002

(CCP)

22000

*

10

*

7

*

(Audit)

9

MEDA

:

-II

: 3

:

1-II

6

7

:

(a

*

*

*

*

*

*

*

*

:

(b

*

*

*

*

*

(DTP) :

(8) 2-II

(48) 3-II

*

*

*

*

:

-1

:

*

*

*

*

*

:

4

-

-

-

-

:(Mgt Q^{lt})

-2

.

:

*

*

*

*

*

*

*

:

()

-

-

-

.

:

-3

.

:

*

*

*

*

*

(De Synthèse)

		*
	.	*
	:(DTP)	-4
:		
		*
		*
		*
		*
		*
	patrimoine (Validation)	*
	.	*
	:	
	.	*
	:	4 *
		-
		-
(produits)		-
	.	-
	:(UPW)	-5
		:
		*
		*
		*
	Patrimoine	*

			*
	:		*
		:	*
		-	
		-	
		-	
.(2001) :		
	:		-6
	‘ :	5 *	
	:	3 *	
		493 000 *	
		146 000 000 *	
		5410 000 *	
		:	
	:		-7
		38000 000 *	
	1500 :		*
		1800 000 *	
		43 *	
		3 410 000 *	
		89 000 *	
		2600 000 *	
.2001	31		163 *

•

-III

•

1-III

.

•

*

*

*

.

•

*

*

(,ratio)

*

*

.

•

*

*

*

*

.

الشكل رقم 55

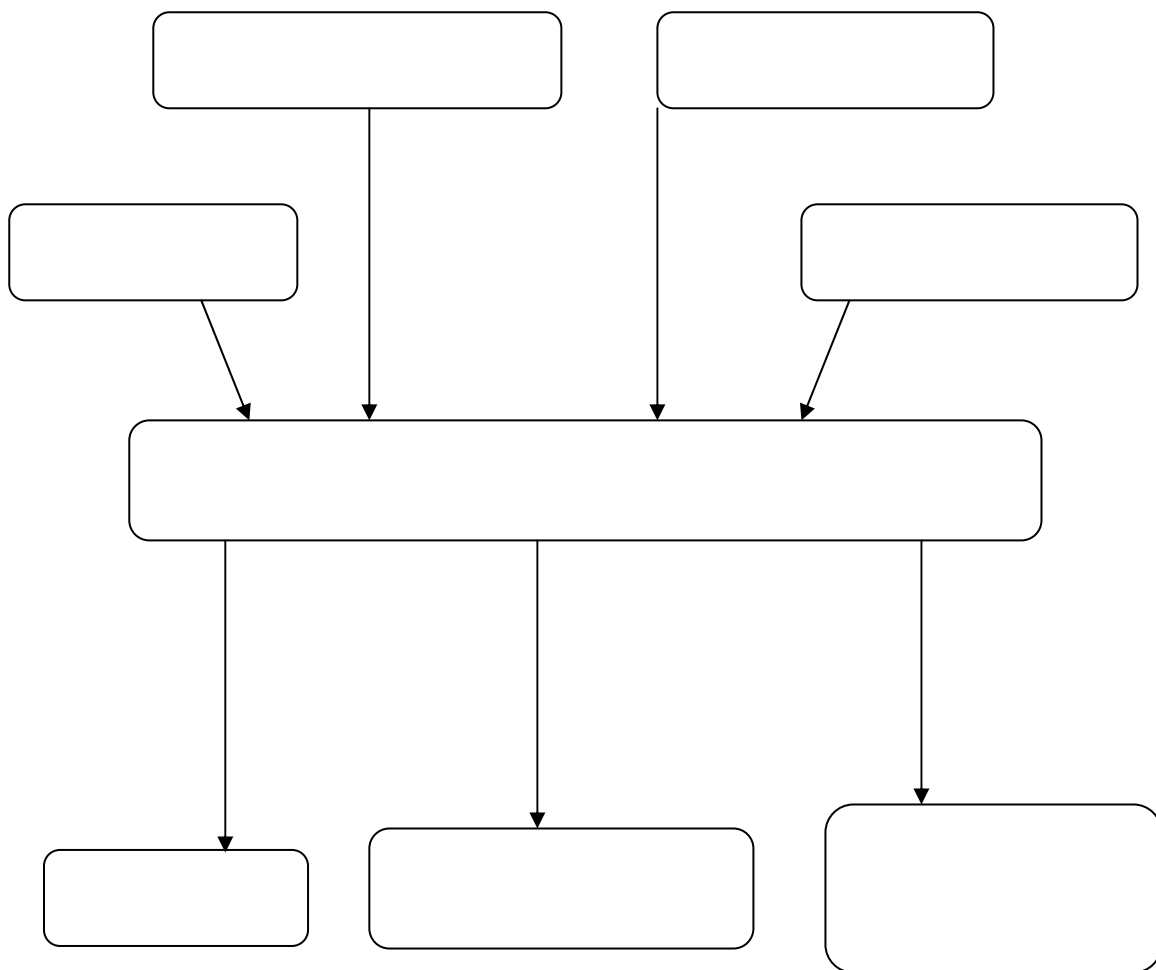
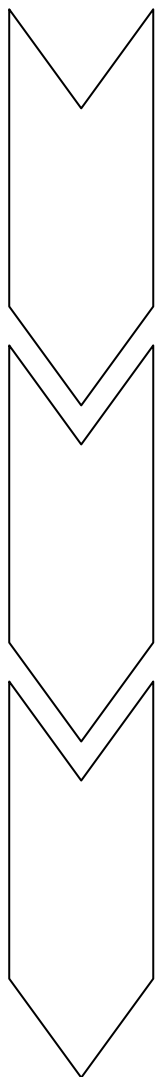

: 2-III
(transversales) : -1
؛ -
-

(Manutention) -

-

-

-

: -2 -

-

-

(caisse) -

Ligue guichet -

Cabine financière -

Convoyeur -

-

-

Tri -

Cabine de chargement -

:

3-III

:

-

-

-

-

(10): -1

		1
		2
		3

:

$$\frac{3}{-}$$

$$\frac{2}{-}$$

$$\frac{1}{-}$$

$$\begin{array}{l} - \\ - \\ - \\ - \\ - \\ - \\ - \\ - \end{array}$$

$$\begin{array}{l} 15 < \\ 15 > 5 < \\ 5 > 2 < \\ 2 < \end{array}$$

$$\begin{array}{l} -1 \\ -2 \\ -3 \end{array}$$

: -IV

⁽¹⁾() : 1-IV

(4 0) : 1-أ- توضيح

10

(Hiérarchie

1-ب-

(-) :intermédiaire)

1-

4 3 N

(9 6) : -2

() : --3

() : 3-ب-

⁽¹⁾: WEGMANN G., op-cit, p: 3

() :	-4
(12) :	-5
) :	-6
(12	
()	
(14 -13) :	-6
) :	(Actualiser) -7
	(17 -15

(Méthode des budgets glissants).

(18) : (3)	-8
() :	-9
	10
(26 25) :	-10

	...						
						:	2-IV
					:		
						:	-1
"(5M)"					(05)		
	:						"(M)"
						:	(Matière) : M
						:	(Main d'œuvre) : M
						:	(Matériel) : M
						:	(Méthode) : M
						(Milieu) : M
						:	-2
						:	(Agir) -3
QQOQCP						:	
							: Q
							: Q
							: Q
							: Q
							: C
							: P

: -4

:

3-IV

:

الشجرة الاستراتيجية للعلاقات السببية للأهداف في مؤسسة بريد الجزائر

الشكل رقم 56

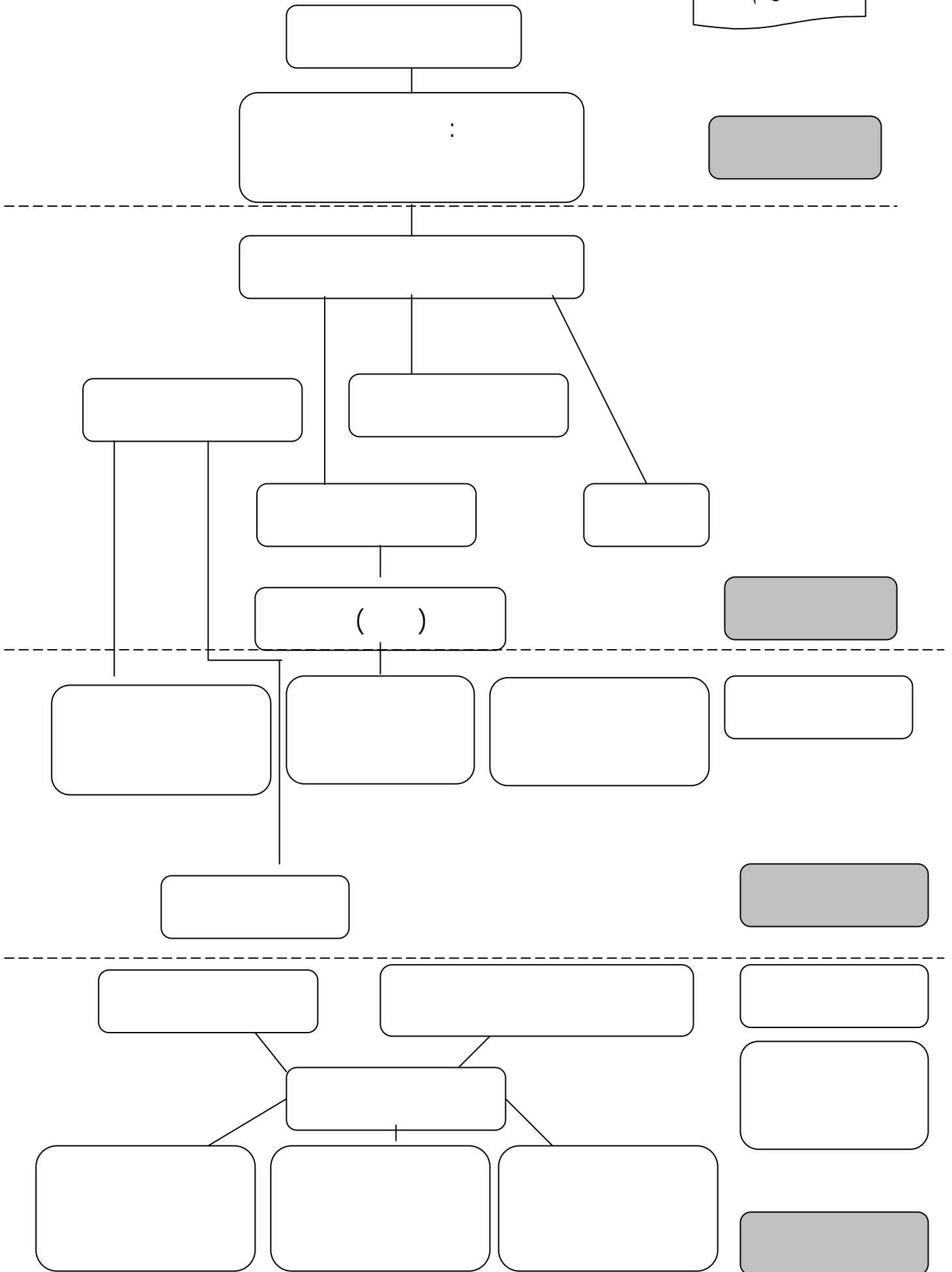

(11 :)

-V

				*
				-
				.
				-
				.
				-
				*
			.	/
				-
				-
				-
				-
				*
				-
				-
				-
				*
				-
				-
				-
			()	

.

il n y a pas de tableau bord tout

fait.

.

.

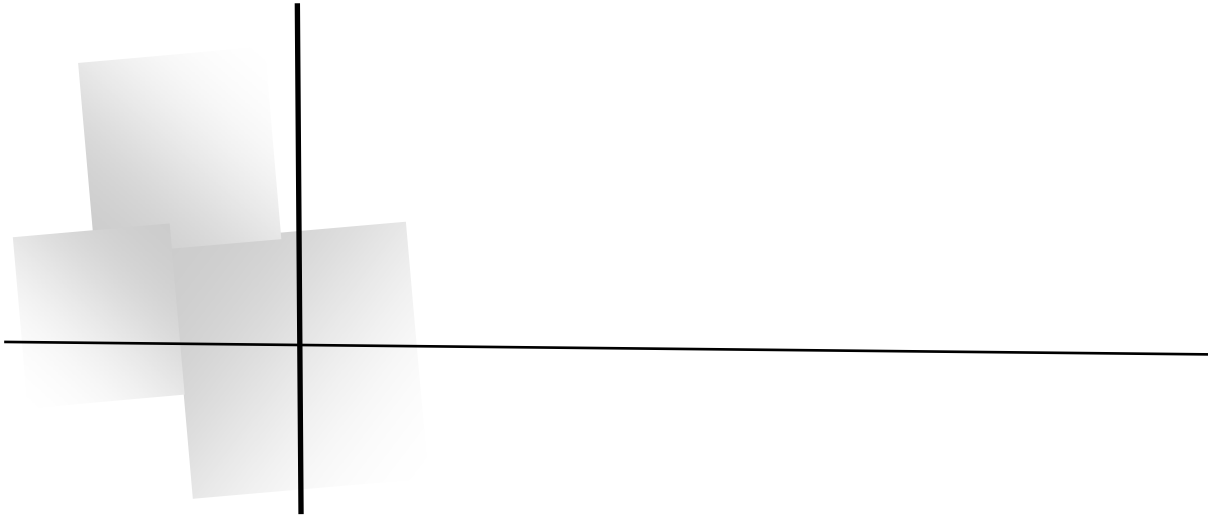

الخاتمة العامّة

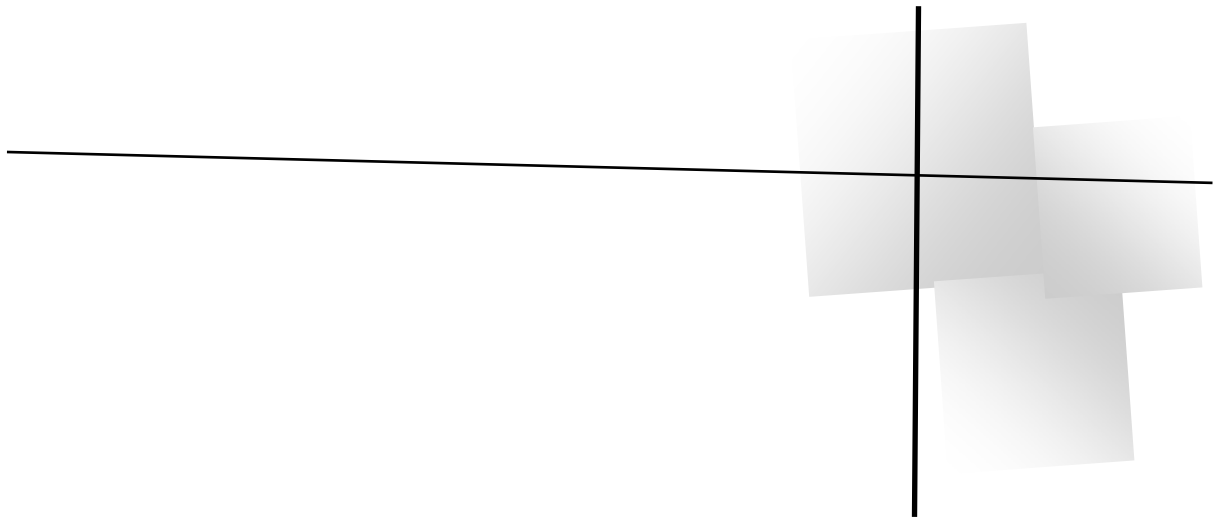

•

.

(Représentation)

.

(le Concepteur)

(L'utilisateur)

.

.

•

-

-

-

-

.

."

":

.

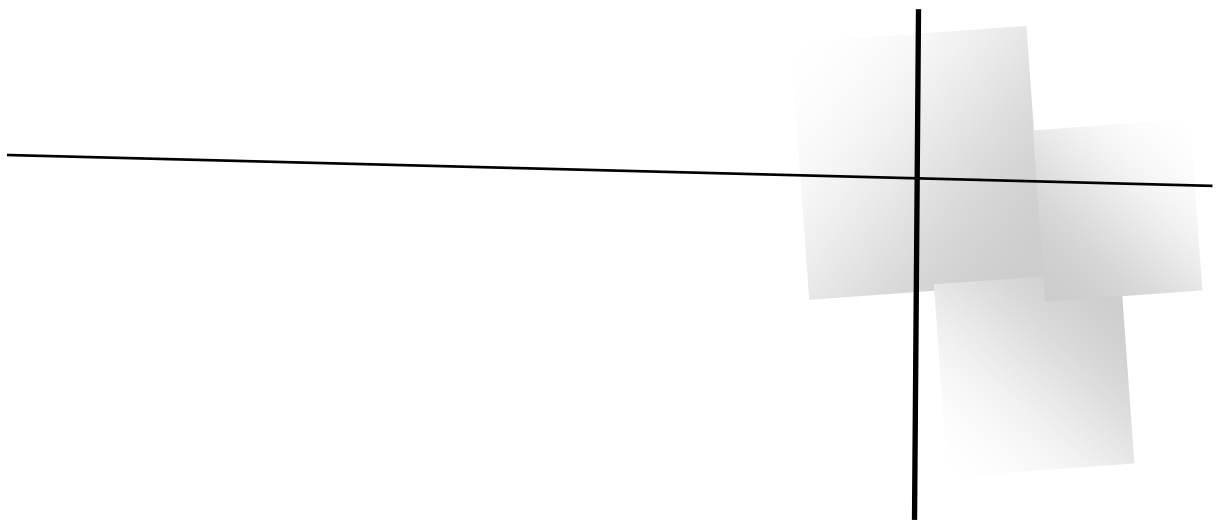
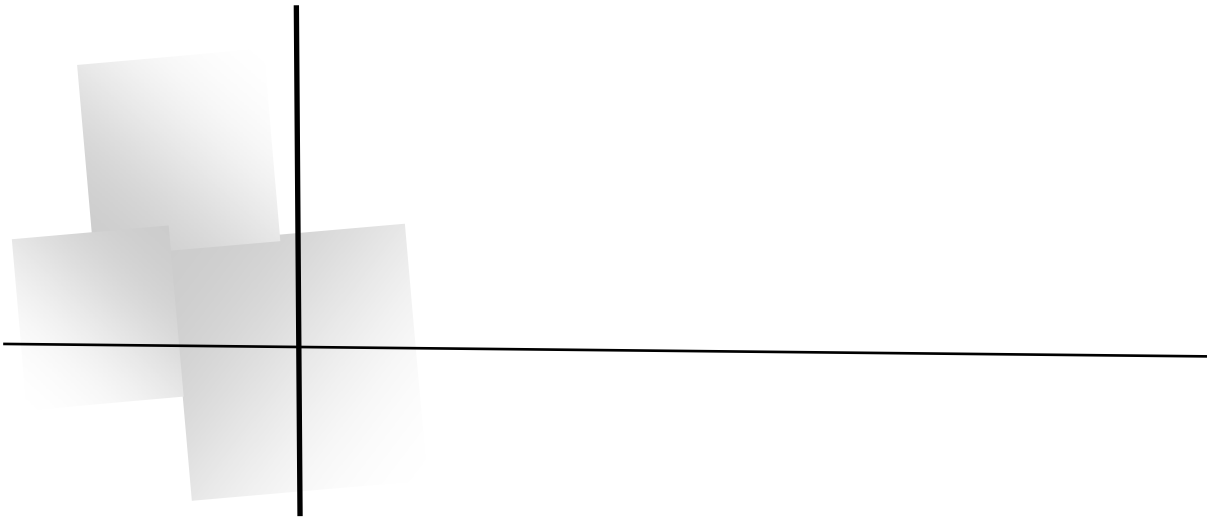

6	Ansoff	01
11	D-F Abelle	02
13		03
14	BCG	04
16		05
19	SRI	06
21		07
23		08
37		09
38		10
39		11
40		12
41		13
42		14
45		15
50		16
55		17
62		18
66		19
72		20
77	/ / /	21

78		22
80		23
82	-	24
84	-	25
85	-	26
86	-	27
87		28
93		29
97		30
99	/	31
103		32
111		33
112		34
115		35
127		36
129		37
130		38
133		39
136		40
140		41
141		42
145		43
149		44
150		45
150		46

157		47
158		48
160		49
161		50
166		51
167		52
173		53
177		54
195		55
202		56

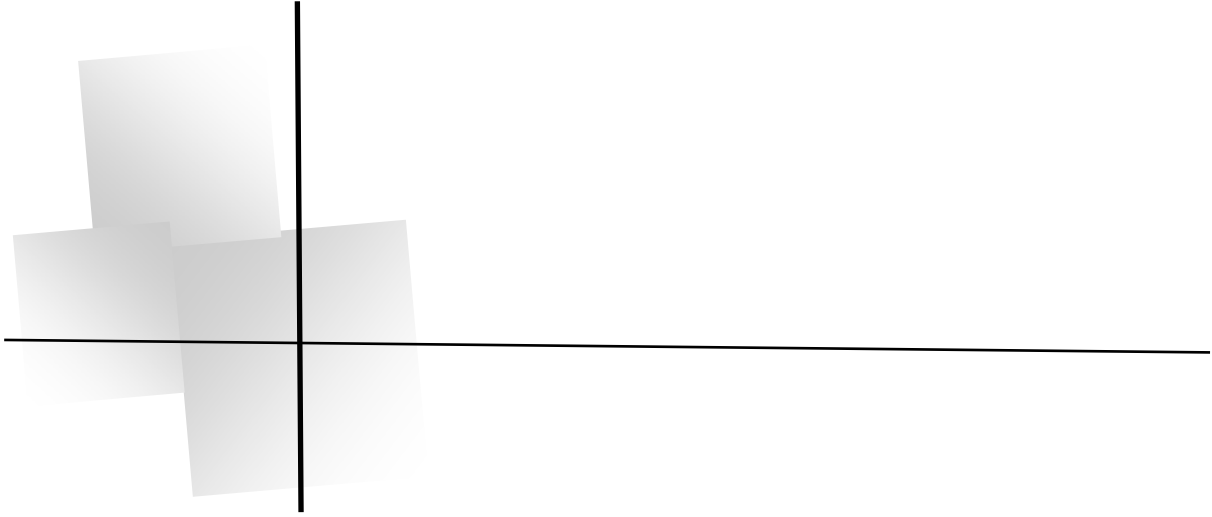

المراجع

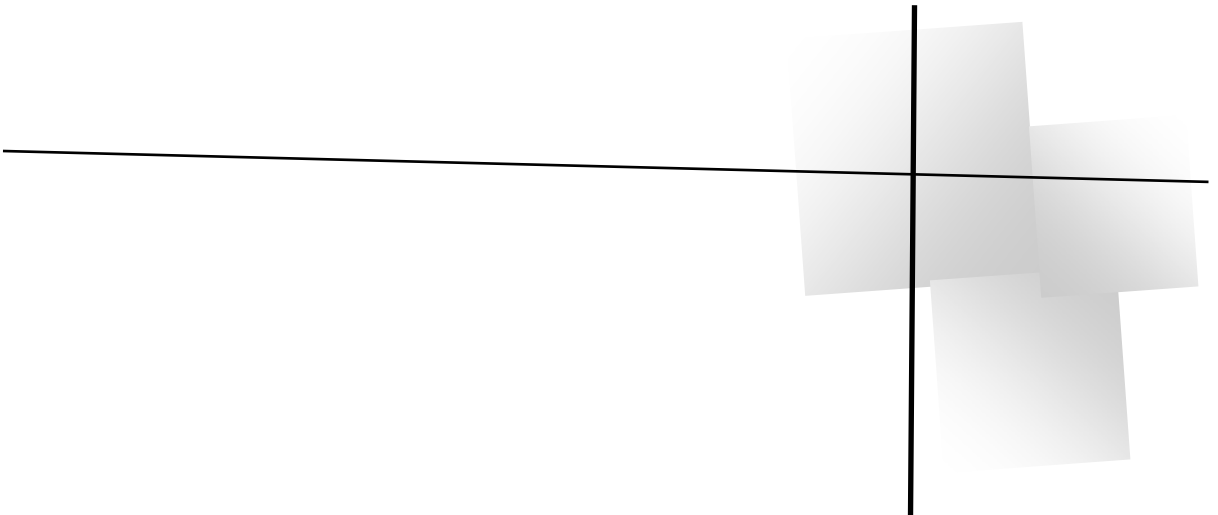

		:			
	"		"		.1
		:	"		.2
		2004		"	
2003	"		"		.3
	"		"		.4
				.1999	

:

1. **ALLOUCHE J., SHMIDT G.**, « Les outils de la décision stratégique », Editions TECHNIPLUS, PARIS;
2. **ATAMER T., CALORI R.**, « Diagnostique et décision stratégique », Editions DUNOD, PARIS, 1993 ;
3. **AUCIAUX J-P.**, « L'entreprise apprenante », Editions ORGANISATION, PARIS, 1994 ;
4. **BATSCH L.**, « La croissance des groupes industriels », Editions ECONOMICA, PARIS, 1993 ;
5. **BEDARD M-G.**, MILLER R., « La gestion des organisations », Editions LA CHENELIERE / Mc GRAWHILL, MONTREAL, 1995 ;
6. **BENARD A., FONTAN A-L.**, « La gestion des risques dans l'entreprise », Editions EYROLLES, PARIS, 1994 ;
7. **BERGADAA M.**, « Gestion et pédagogie », Editions EDISCIENCES INTERNATIONNALES, PARIS, 1994 ;
8. **BESCOS P-L.**, MENDOZA C., «Le management de la performance », Editions COMPTABLES MALSHERBES, PARIS, 1996 ;
9. **BESSON P.**, « Dedans, dehors, les nouvelles frontières de l'organisation », Editions VUIBERT, PARIS, 1997 ;
10. **BONNEBOUCHE J., DIZIERE M-A.**, « Les ratios, élaborer et utiliser son tableau de bord », Editions FOUCHER, PARIS, 1993 ;
11. **BOSENBERG D., METZEN H.**, « Le lean management », Editions ORGANISATION, PARIS, 1994 ;
12. **BRILMAN J.**, « L'entreprise réinventée », Editions ORGANISATION, PARIS, 1995 ;
13. **BRILMAN J.**, « Les meilleurs pratiques du management », Editions ORGANISATION, PARIS, 2001 ;
14. **BULTEL J., PEREZ F.**, « La performance industrielle pour la gestion simultanée », Editions ORGANISATION, PARIS, 1995 ;
15. **CASPAR P., MILLET J-G.**, « apprécier et valoriser les hommes », Editions LIAISON, PARIS, 1993 ;
16. **CASTELNAU J., LOIC D., METTLING B.**, « LE pilotage stratégique », Editions ORGANISATION, PARIS, 2001 ;
17. **CHAUFFRAY J-M.**, « Systèmes intelligents de management », Editions NATHAN, PARIS, 1992 ;
18. **CHANG R-Y., KELLY P-K.**, « Progresser avec le benchmarking », Editions LES PRESSES DU MANAGEMENT, PARIS, 1995 ;
19. **CURIEN M.**, « Economie et management des entreprises de réseaux », Editions ECONOMICA, PARIS, 1992 ;
20. **DELAIR G.**, « Commander ou motiver ? », Editions ORGANISATION, PARIS, 1992 ;
21. **GANON et Les autres**, « L'entreprise et son environnement », Editions GAETAN MORIN, MONTREAL, 1990 ;
22. **GARIBALDI G.**, « Stratégie concurrentielle », Editions ORGANISATION, 2eme ed, PARIS, 1996 ;
23. **HAMEL G., PRAHALAD C-K.**, « La conquête du future », Edition ERP, PARIS, 1995 ;
24. **IRIBARNE P.**, « Les tableaux de bord de la performance », Editions DUNOD, PARIS, 2003 ;
25. **JEDLICZKA D., DELAHAYE G.**, é « Compétences et alternance », Editions LIAISON, PARIS, 1994 ;

26. **KAPLAN R., NORTON D.**, « Comment utiliser le tableau de bord prospectif », Editions ORGANISATION, PARIS, 2001 ;
27. **KOENIG G.**, « Management stratégique, vision, manœuvres et tactiques », Editions NATHAN, PARIS, 1983 ;
28. **KONDO Y.**, « La maîtrise de la qualité dans l'entreprise », Editions ECONOMICA, PARIS, 1997 ;
29. **LE MAIRE B.**, « entrepreneurs et entreprises du 4eme type », Editions ORGANISATION, PARIS, 1997 ;
30. **LEROY M.**, « Le tableau de bord au service de l'entreprise », Editions ORGANISATION, PARIS, 1998 ;
31. **LORINO P.**, « Comptes et récits de la performance », Editions ORGANISATION, PARIS, 1995 ;
32. **MAIR C.**, « Construire et utiliser un plan de développement », Editions ORGANISATION, PARIS, 1994 ;
33. **MARCHAT H.**, « Kit de conduite de projet », Editions ORGANISATION, PARIS, 2001 ;
34. **MARCHESNEY M.**, « Le management stratégique », Editions CHIHAB, Editions ORGANISATION, ALGER, 1997 ;
35. **MARTINET A-C.**, « Stratégie », Editions VUIBERT, PARIS, 1983 ;
36. **MIGANI P.**, « Les systèmes de management », Editions ORGANISATION, PARIS, 1993 ;
37. **ROPERT G., HASPLER R.**, « Conduire des organisations qualifiantes », Editions ORGANISATION, PARIS, 1996 ;
38. **SIMON Y., JOFFRE P.**, « Encyclopédie de gestion », Editions ECONOMICA, 2eme ed, PARIS, 1997 ;
39. **TANNER P-R.**, « Les risques de l'excellence », Editions ORGANISATION, PARIS, 1992 ;
40. **THIETART R-A.**, « Le management », Editions DAHLEB, 7eme ed, ALGER, 1995.

1. **CHAMBIN Y., NARO G., TRAVAILLE D.**, « Le tableau de bord stratégique entre conception et action », <http://afc-cca/docs-congres>, 2003 ;
2. **LA LETTRE DU CEDIP**, « Un tableau de bord : pourquoi, pour qui et comment ? », <http://3ct.com/ridf/cedip/production>, 2003 ;
3. **WEGMANN G.**, « Le tableau de bord stratégique, analyse de deux modèles », <http://panoramix.univ-paris1.fr>, 2000.