

وزارة التعليم العالي والبحث العلمي
جامعة الجزائر
كلية العلوم الإقتصادية وعلوم التسيير
قسم العلوم التجارية
فرع التسويق
منوان المذكرة

أثر السعر على قرار الشراء
دراسة حالة قطاع خدمة الماتمخ النقال

مذكرة مقدمة ضمن متطلبات الحصول على شهادة الماجستير
تخصص تسويق

تمت إخراج الأمتاخ:
بوتين محمد

من إخراج الطالبة:
عمار لمياء

أعضاء لجنة المناقشة

أ. زبيرى رابع، أمتاخ التعليم العالى - جامعة الجزائر - رئيسا
أ. بوتين محمد، أمتاخ التعليم العالى - جامعة الجزائر - مقرا
أ. حويصي عهد الوهاب، أمتاخ مخابر - جامعة الجزائر - ممتحنا
أ. بومدين بوعصف، أمتاخ مكلفه بالدروس - جامعة الجزائر - ممتحنا

السنة الجامعية: 2006/2005

التَّشْكُرَات

كلمة شكر و عرفان

”

”

-19-

:

-

-

-

-

.

.

:

.

.

.

-

-

-

-

-

الإمام جواد

الاهداء

Blank area for writing the dedication.

فهرس المنكرة

فهرس المذكرة

02.....	:
09.....	:
09	:
10.....	:
10	:
12.....	:
15	:
19.....	:
19.....	:
21.....	:
26	:
29.....	:
29.....	:
31.....	:
33	:
37.....	:
39.....	:
39	:
40.....	:
40.....	:
42.....	:
43.....	:

49.....	:
49.....	:
52.....	:
55.....	:
57	:
57.....	:
60.....	:
67	:
69	:
69	:
70.....	:
70.....	:
73..... /	:
76.....	:
79	:
79.....	:
83.....	:
85.....	:
88	:
88.....	:
91.....	:
93.....	:
97	:
99	:
99	:
100	:
100..... ARPT	:
107..... 2005 2000	:

113	:
113	:
128	:
130	:
140 ()	:
140	:
142	:
148	:
154	:
156	:

فهرس الأشكال والجداول

فهرس الأشكال

11		1-I
14		2-I
16		3-I
22	Nicosia	4-I
32		5-I
53		1-II
58		2-II
59		3-II
70		1-III
74		2-III
79		3-III
80		4-III
81		5-III
82		6-III
82		7-III
83		8-III
105		1-IV
105		2-IV
106		3-IV
107	2004 2001	4-IV
108	2004 2000	5-IV
109	2005 2004	6-IV
110	2002	7-IV
110	2003	8-IV
111	2004	9-IV
111	2005	10-IV
112	()	11-IV
113	()	12-IV
114	GSM	13-IV
130		14-IV

131		15-IV
132	(2002)	16-IV
133		17-IV
134		18-IV
135		19-IV
136		20-IV
138		21-IV
147		22-IV

30		1-I
78		1-III
104		1-IV
106	.2004 7	2-IV
109	.2005 2001 ()	3-IV
112	.	4-IV
117		5-IV
120	BTS	6-IV
121		7-IV
122		8-IV
127		9-IV
137		10-IV
141	.	11-IV
141		12-IV
143		13-IV
143		14-IV
144	.	15-IV
145	.	16-IV
146	.	17-IV
146	.	18-IV
148	.	19-IV
149	(on net)	20-IV
150	.	21-IV
150	.	22-IV
151	.	23-IV
152	SMS	24-IV
152	MMS	25-IV
153	.	26-IV

فهرس الجداول

153	.	27-IV
-----	---	-------

قائمة الملاحق

قائمة الملاحق

[(19)]	01
(PC MDS)	02
2002 09 156-02	03
CMILT	04
	05

المقدمة العامة



: -1

:

:

-1

-2

-3

-4

()

: -2

:

-1

-2

-3

: -3

: -

. -

. -

. -

. -

. -

: -4

. -5

:

":

.2004,2003

"

-6

-

-

-

GSM

-

-

-7

-

-

-

-

-8

:

.			-
		.	-
13			-
		.	-
.			-
			-9

18 GSM

2004 19

)

(

: **-10**

()

2005

:

:

()

:

:

-

:

()

.2005

الفصل الأول: مدخل إلى سلوك المستهلك

.

:

-

-

-

.

ماهية سلوك المستهلك :

:

":

1"

" :

":

2"

3"

()

:

4

	.55 (1979)	1
.6 (1997) ()	2
.4 (1995))	3
.127 (2001)		4

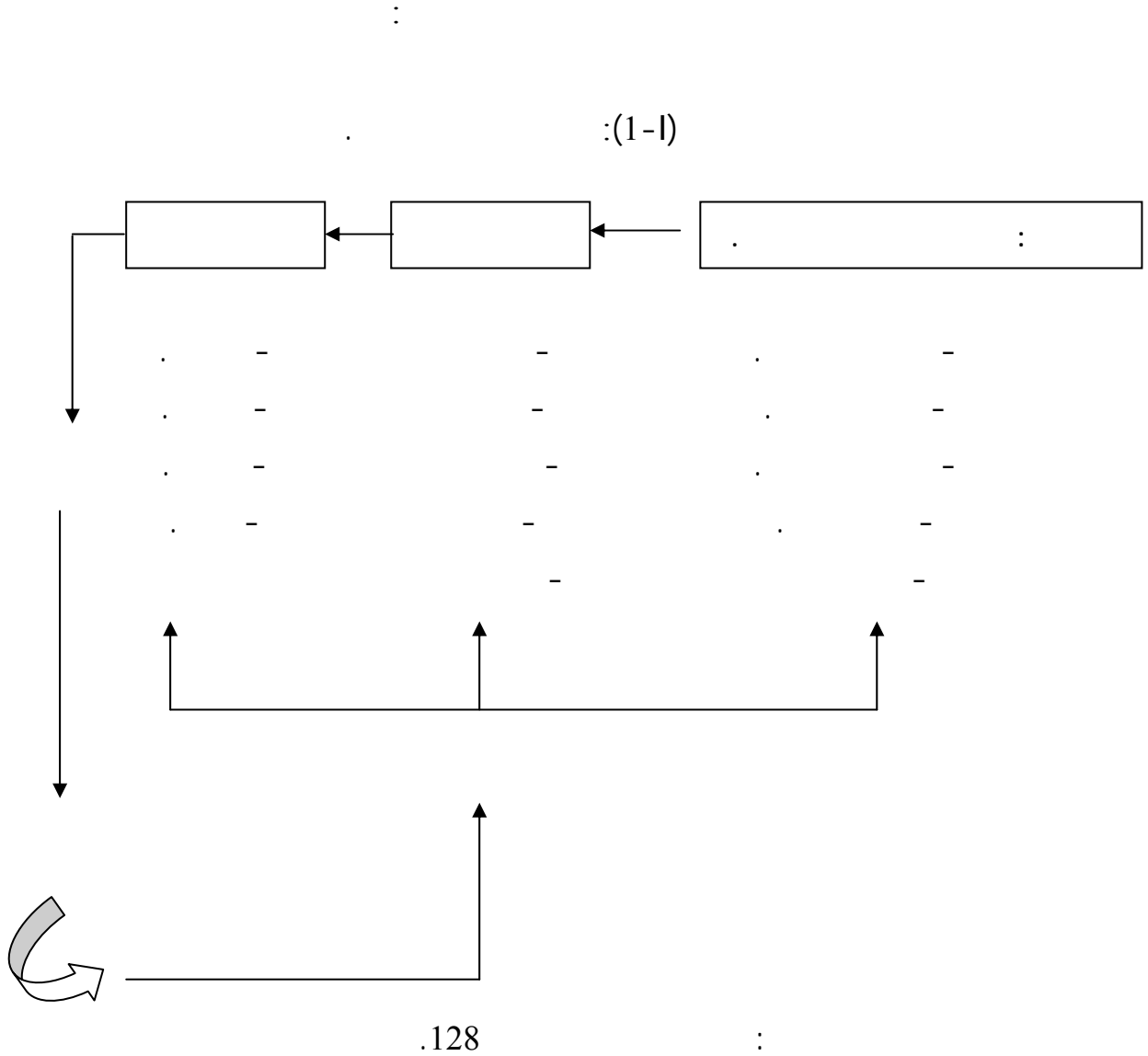

.128

:

:
 -
 ()
 -
 -
 -
 -

:1

¹محمد صالح المؤذن، مبادئ التسويق، (دار الثقافة للنشر، عمان، الأردن، 2002)، ص ص 235، 236.

:

-1

:

:

-

:

-

:

-

:

-2

:

:

-

:

-

:

-3

:

:

-

:

-

:

:

-4

:

:

-

:

-

. . . .

:

:1

:

-

-

:

()

:

-

-

-

-

:

:

-1

:

-2

:

-3

-

:

-4

()

:

:1

*

*

*

*

*

*

:(2-1)

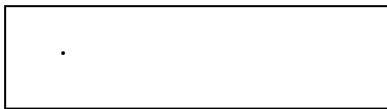

:

:

-

-

-

-

-

-

-

-

-

:

¹محمود جاسم الصميد عي وردينة عثمان، مرجع سبق ذكره، ص24.

:

:

:

:

-1

()

:

-2

-3

:

.(.....)

:

()

.

:

.

:

:

:

:

-1

:

-2

:

:

-3

)

.(

:

-

:

:

-1

:

-2

.(

)

:

:(3-1)

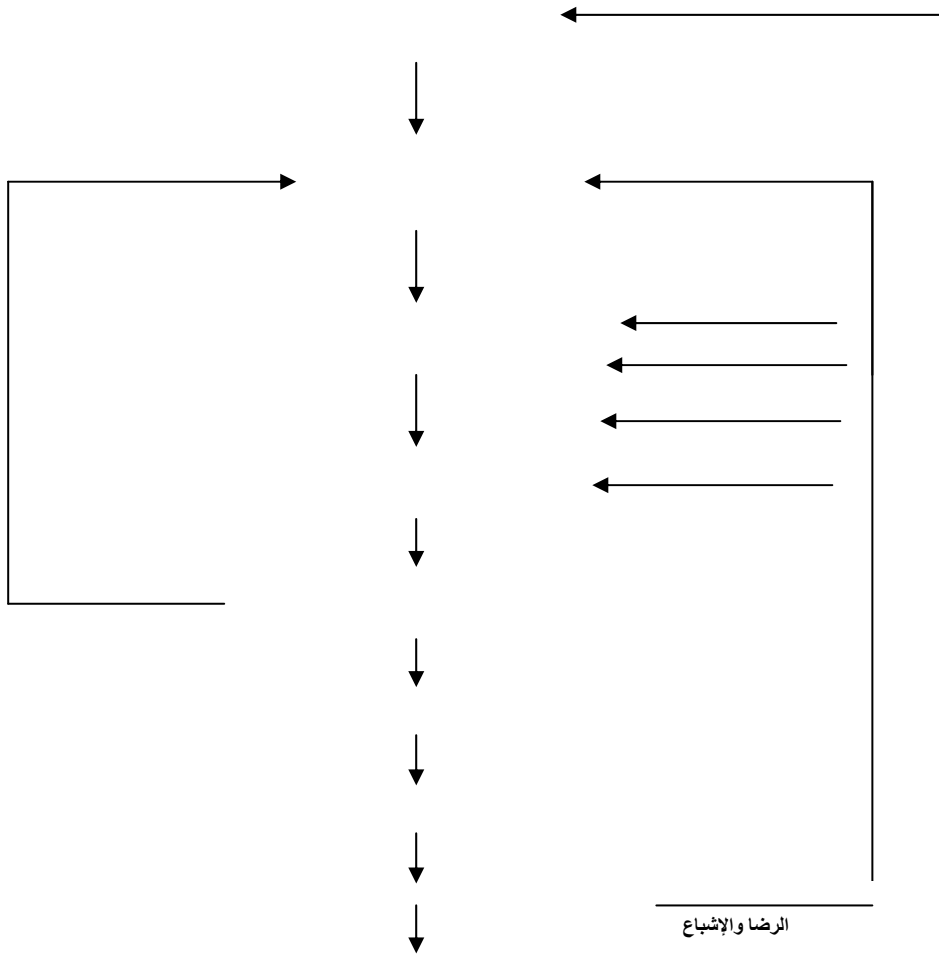

:

:1

.():-1

.(....) : -2

: : -

: -

(une recherche cognitive intrne)

: : -

. : -

. : -

. : -

. : -3

:

¹ عائشة مصطفى الميناوي، سلوك المستهلك، (الطبعة الثانية، مكتبة عين الشمس، مصر، 1998)، ص 30، 36.

:

:

:

:

:

-4

:

-5

:

:

:

-
-
-

:

(Lancaster) (Adam Smith)

:

-
-

(Bentham 1780) (Adam Smith 1771)

(Marshall 1890)

Lancaster

:¹ Lancaster

:

-
-

:

$$u = u(x)$$

:u

$$(x_1, \dots, x_n)$$

-

:

$$u = u(z)$$

: u

$$(z_1, \dots, z_n)$$

:

Lancaster

:

$$Z_i = a_{ij}x_j$$

:

$$\left(\begin{array}{c} \\ \end{array} \right)$$

:Z_i

:a_{ij}

:x_j

:

$$Z_i = \sum_{j=1}^n a_{ij}x_j$$

:

:

$$Z = A.X$$

$$A = a_{ij}$$

: a_{ij}

m n

$$(j_1, j_2, \dots, j_m) \quad (i_1, i_2, \dots, i_n)$$

:

Lancaster -

:

:

:

:¹

-1

-2

-3

-4

-5

:

:

-

-

¹محمد صالح المؤذن، مرجع سبق ذكره، ص ص 240، 241.

(1966) Nicosia

:

Nicosia : (4-1)

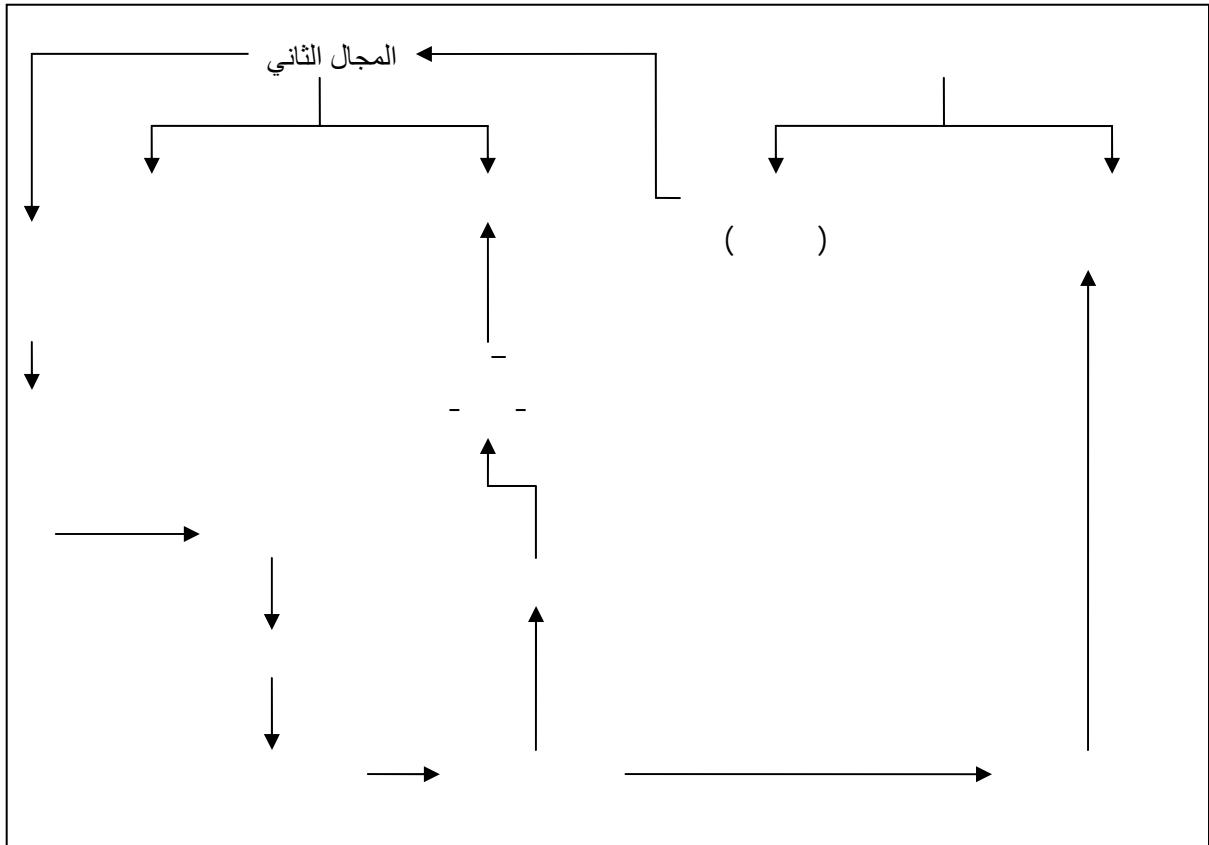

Source : Thierry cone,et Gilles Rouet, Micro économie,(édition Eyrolles université, 1994), p172.

:

:

:

:

-

()

:

-

:

-

:

-

:

-

.

-

.

-

.

-

.

-

:

" :

:

1"

:

:

:

:

:

:

:

:

:1

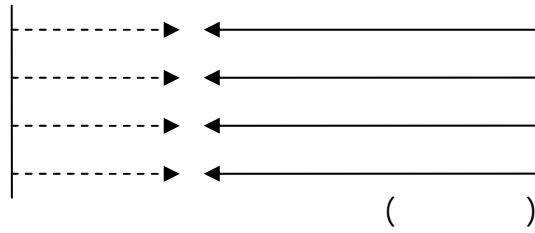

:

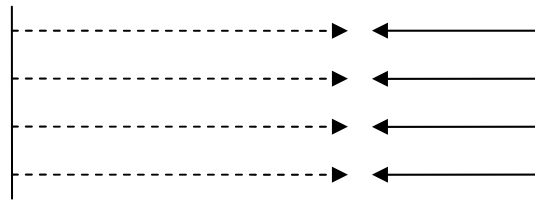

:

»

2»

:

:

-

-

-

¹ محمود جاسم الصميدعي، مرجع سبق ذكره، ص 67.
2

Pavlov

1.

2"

"

3 "

:

"

"

4"

5 "

²كمال علي متولي عمران، السلوك الإنساني، (دار الثقافة العربية، مصر، 1997)، ص198.

³محمد إبراهيم عبيدات، مرجع سبق ذكره، ص219.

⁴كمال علي متولي عمران، مرجع سبق ذكره، ص214.

⁵محمد إبراهيم عبيدات، مرجع سبق ذكره، ص194.

:

:

.

.

:

Thornstein veblen

.

1

.

:

.

.

.2

.

:

-1

:()

-

.

)

1

2

:()

-

:

:

-2

:

-

:

-

:

-3

:

-

:

-

:

1 ...

.1

:

-1

:

-

-

-

:

-2

:

-3

:

-4

:

:

-

:

-

-

-

:

:"

-

" 1

:

"

2"

:

-

-

-

: 3

-

-1

-2

-3

:

*

:

*

¹ محمد عصام المصري، التسويق (الاسس العلمية والتطبيق)، (مكتبة عين الشمس، مصر، 1997)، ص179.

² محمود جاسم الصميدي، مرجع سبق ذكره، ص151.

³ عائشة مصطفى الميناوي، مرجع سبق ذكره، ص150.

:

:

*

-

:

:(1-l)

-1	-1
-2	-2
-3	-3
-4	-4
-5	-5
-6	-6
-7	-7
-8	-8

.151

:

: -1

: -2

) : -3

(: -4

: -5

: -6

: -7

:

:

-8

:

":

1"

2"

"

:

:

-

:

-

:

-

:

:

*

:

*

:

-

:

-1

¹محمد عصام المصري، مرجع سبق ذكره، ص261.
²محمد عبيد عنان وآخرون، التسويق، (جامعة عين شمس، مصر، 1998)، ص389.

-2

-3

:¹

2"

" :

:³

-
-
-
-
*
*
*
*
*
-
-

:(5-1)

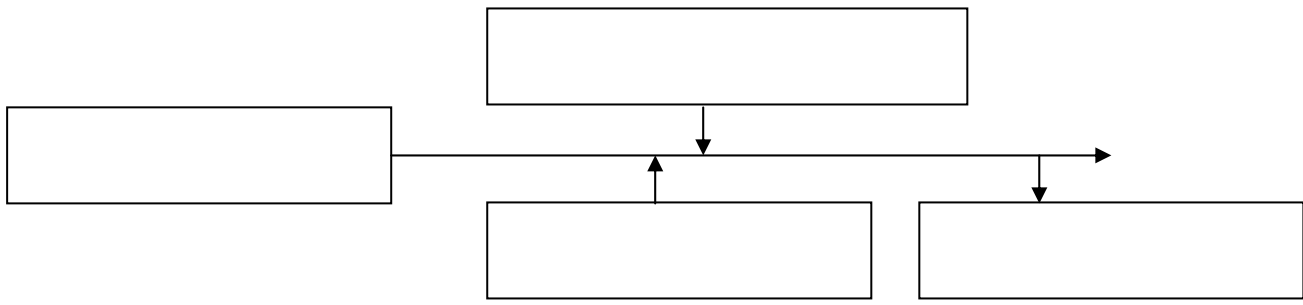

Source : pierre Desmet, op-cit , p 185.

¹ Pierre Desmet, **Promotion des ventes**, (edition Dunod, Paris 2002), p183.
² عيسى عنابي، **سلوك المستهلك**، (ديوان المطبوعات الجامعية، الجزائر، 2003)، ص 141.
³ نفس المرجع السابق، ص ص: 144، 145.

(5-1)

-

:1

. (les insensibles à la promotion) -

.(les sensibles fidèles) -

.(les sensibles infidèles) -

):(les exclusifs promotion) -

.(

:

"

2"

:

:

:

.3

-

-

¹ Ibid,p183.

:

:

:

:

-

-

-

-

.....

-

:

*

*

*

-

:1

)

..)

)

.(

)

.(

... ..

¹صلاح الشنواني، الإدارة التسويقية الحديثة، (المفهوم والإستراتيجية)، (مؤسسة شباب الجامعة، مصر، 2002)، ص ص 293، 298.

:

:

-

-

-

-

-

1

Huff

$$P_{ij} = \frac{S_j^{\lambda_1} L_{ij}^{\lambda_2} a_{ij}^{\lambda_3}}{\sum_{j=1}^n S_j^{\lambda_1} L_{ij}^{\lambda_2} a_{ij}^{\lambda_3}} \cdot \frac{d_{ij}^{\lambda_4} P_{ij}^{\lambda_5}}{d_{ij}^{\lambda_4} P_{ij}^{\lambda_5}}$$

:

. j i

: pij

j

: sj

2

j

:Lij

¹ Philip Kotler, **Marketing (Le fondement de la décision)**,(les éditions d'organisation,paris,1974),p346.

 aij) i

j

: Aij

.(.. ,

j

:pij

. j i

:dij

:λ

.

:

:

:

:

-

:

-

:

-

(

)

الفصل الثاني:

البعد التسويقي للسعر

:

-
-
-

:

:

•

•

•

:

1"

":

2"

"

":

3"

:

¹ - بيان هاتي حرب، مبادئ التسويق، (الطبعة الأولى، دار الوراثة للنشر، الأردن 1999) ص 162.

² - على الجياشي، التسعير (مدخل تسويقي)، (مكتبة الراتب العلمية، عمان الأردن 2002) ص 6.

³ - () () (2002) 606.

: 1

:

-

-

-

:

:

:

-1

:

-2

:

-3

:

2

:

-1

:

:

-2

:

-3

:

¹ - بشير العلق و قحطان العبدلي، إستراتيجيات التسويق، (دار زهران للنشر، الأردن 1999) ص ص 141-147.

² - على الجياشي، مرجع سبق ذكره، ص ص 107-109.

:

-4

: -5

*

:

-
-
-
-

:

(La synergie)

:

-

-

-

-

* يمنع التشريع الجزائري على غرار كل التشريعات في العالم البيع بسعر أقل من سعر التكلفة إلا في حالات استثنائية (أنظر الملحق رقم 1).

.1

-

-

-

:

-

2 .

:

●

●

:

¹- محمد ابراهيم عبيدات، مرجع سبق ذكره ص ص 156-157.
²- محي الدين الأزهرى ، التسويق الفعال (مبادئ و تخطيط) ، (الطبعة الأولى دار الفكر العربي، مصر 1995) ، ص 417.

-1

.1

-

-

-

-

-2

-3

.2

-

-

-4

-5

■

-

-

-

■

■

■

-6

: 1

¹ - أمين عبد العزيز حسن، إستراتيجيات التسويق، (دار قباء للطباعة و النشر و التوزيع، القاهرة، مصر، 2001) ، ص 213.

-7

:

:

:

-1

:

: 1

: ()

-

:



:

:



■

■

■

¹ حنين أحمد توفيق، إدارة المبيعات وفن البيع، (مركز جامعة القاهرة للتعليم المفتوح، مصر، 2001)، ص، 135.



: 1

()

¹ - علي الجياشي، مرجع سبق ذكره، صص 48-50.

:

: -4

: -5

:

: -

: -

: -

: -

()

: -6

(..)

(...)

-

-

-

-

-

¹ عبد الحي عبد الحى مرعي وعبد الله عبد العظيم هلال، مقدمة في أساسيات محاسبة التكاليف، (دار الجامعة الجديدة، مصر، 2002)، ص19.

	: ¹	-
()	:	-
	.	-
	.	-
	.	-
	.	-
	.	-

²

(Cost plus pricing)

: -2

-

³

: -1

: -2

()	=
-----	---

: -3

.	×	=
---	---	---

¹ عفيفة دراج، دور نظام المعلومات المحاسبي في اتخاذ قرار التسعير، (مذكرة ماجستير كلية العلوم الاقتصادية وعلوم التسيير، جامعة الجزائر، 2000، 2001)، ص 51.

² علي الجياشي، مرجع سبق ذكره، ص 129.

³Burland Alin et autres, **comptabilité analytique et contrôle de gestion**, (Vulbert, Paris France, 2005), P81

-4

1 <

1 >

:1

:_____

:_____

-3

:

-1

-2

:2()

¹ ساحل فاتح، دراسة التكاليف المعيارية ضمن نظام المعلومات المحاسبية، (مذكرة ماجستير، كلية العلوم الإقتصادية وعلوم التسيير، جامعة الجزائر سنة 2003، 2004، ص69.

² م سعيد أوكيل، مرجع سبق ذكره، ص50.

:

$$\text{-----} =$$

$$- =$$

:

-

-

-

:

-

-

:

$$\text{-----}$$

$$E = \frac{\Delta Q_d / Q_d}{\Delta P / P} = \frac{\Delta Q_d}{\Delta P} \times \frac{P}{Q_d} \quad :^1$$

: E
: Qd
: ΔQd
: P
: Δ P

:1-II

$E > 1$

:

-1

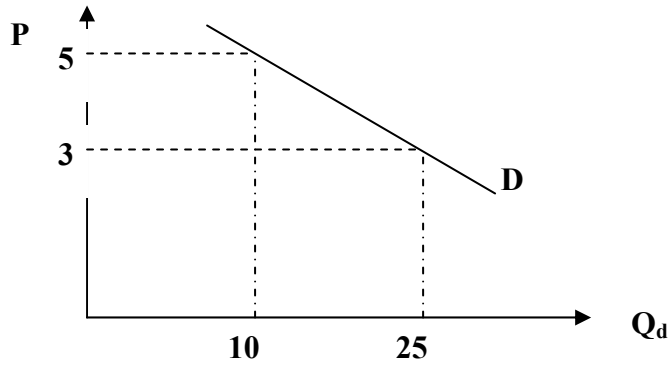

$E < 1$

:

-2

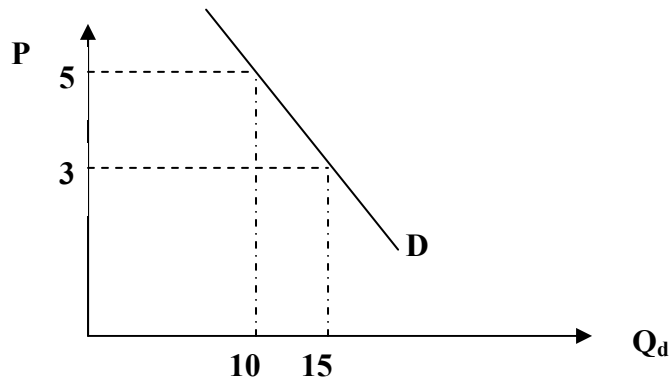

$E = 1$:

-3

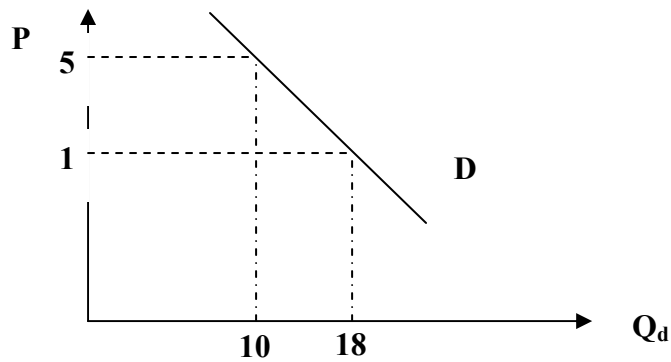

$E=0$: -4

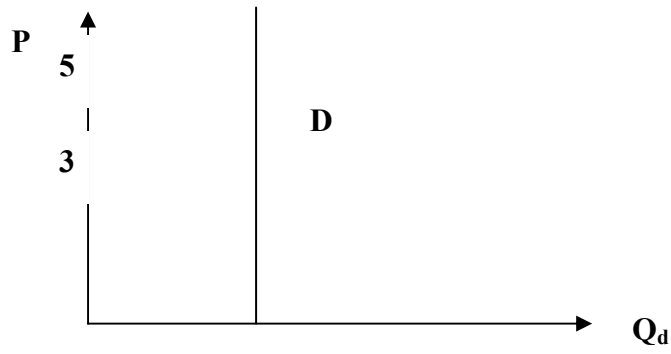

$E=\infty$: -5

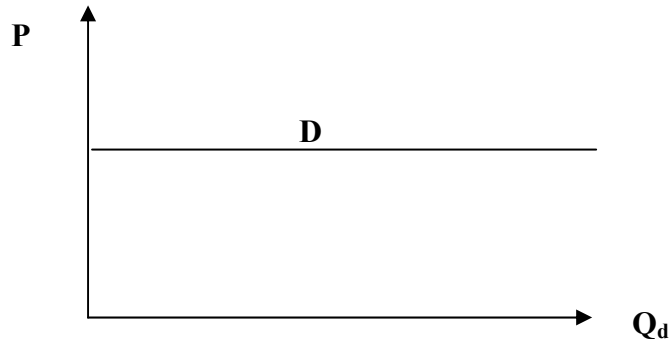

.24.23 () :

1 :

: -

: -

() : -

: -

¹ علي الجياشي، مرجع سبق ذكره، صص 109، 110.

:1

:-1

:-2

:-3

:2

:-

:-

:

■

¹ نفس المرجع السابق، ص 172-173.
² محي الدسن الأزهرى، مرجع سبق ذكره، ص 411-414.

■

1. -

2. -

* -

¹ MGilletta, **Prix (De la maitrise des prix à la maitrise des couts)**, (Libraire Vubert, Paris, 1992), P126.

² Lendrevie Lindon, **Mercator**, (6 edition, edition Daloz, France, 2000), pp294, 295.

* مرونة الطلب التقاطعية هي مدى استجابة الكمية المطلوبة من السلعة X للتغير في سعر سلعة أخرى y

$$E_{XY} = \frac{\% \Delta Q_x}{\% \Delta P_x}$$

":

1"

-1

.2

.3

.4

¹ محمد فريد الصحن، قرارات في إدارة التسويق، (الدار الجامعية، الإسكندرية، مصر، 2002)، صص 64، 65.

: (2-II)

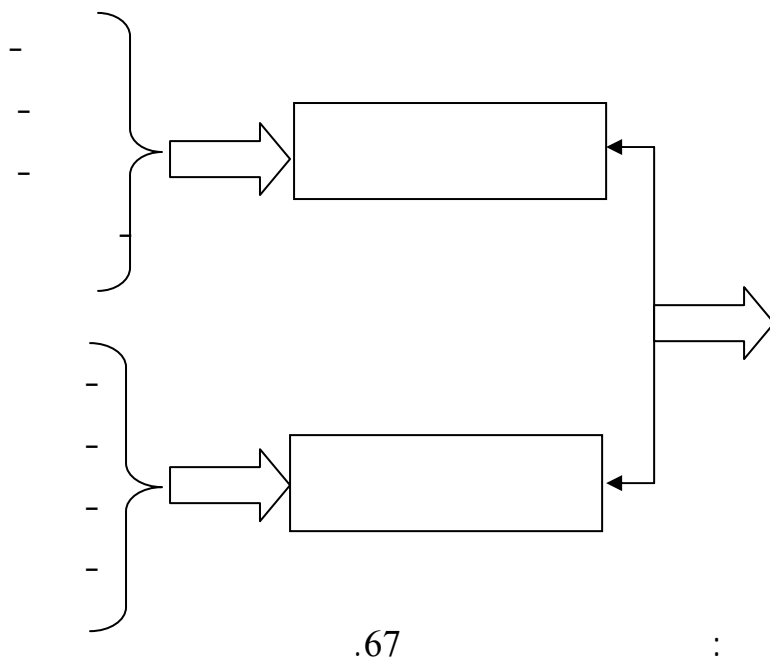

:1

-1

-2

-3

-4

-5

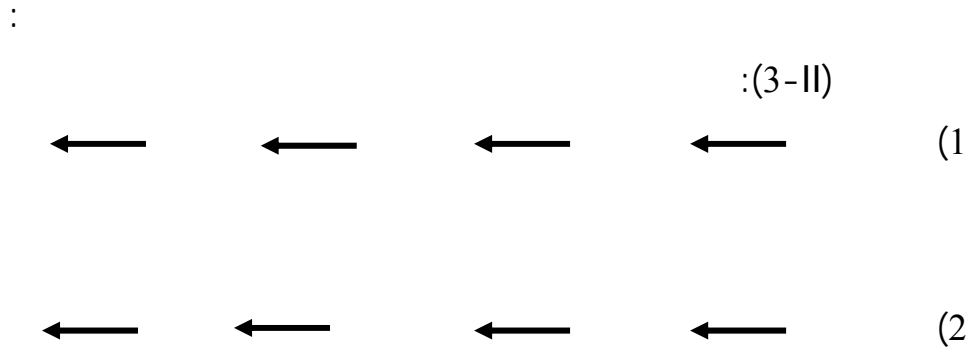

.23 (2003) :

(Michel Porter)

:

:(4-II)

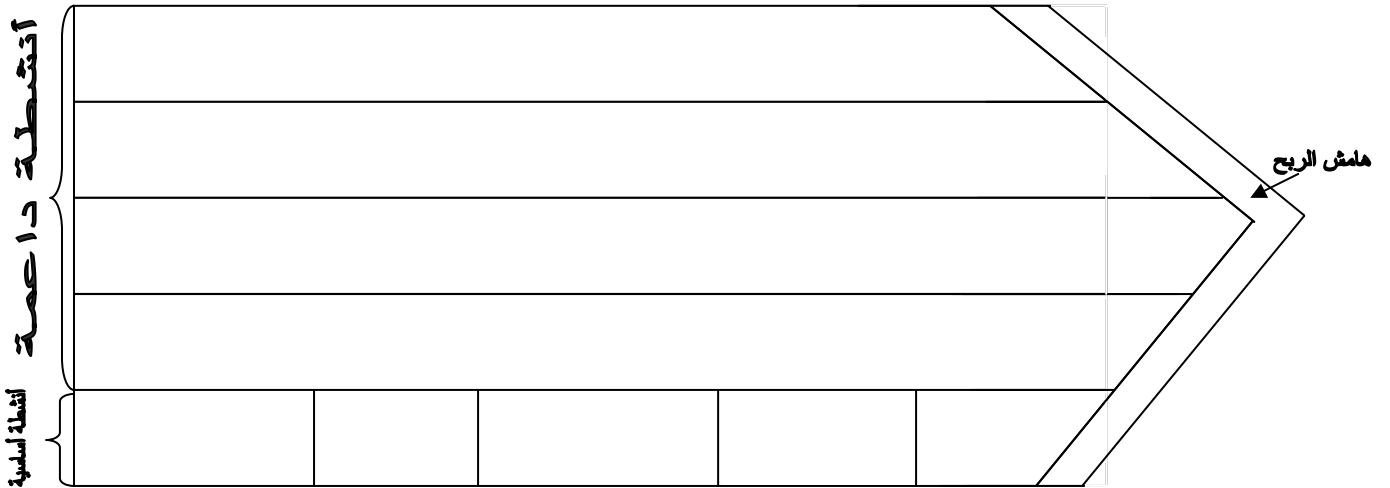

Source :Ahmed Hamadouche,**Méthodes et outils d'analyse stratégique**, (édition Chihab,Alger,1997),p84

(Cameras oculaires) : -1
(La tachistoscope) :

: (la méthode de filmation) -

: -2

:

-

:¹ -3

:

Menu

.b : A_b

: Bo

: Bi

.i b : Pib

: n

:

.b -

b -

)

.(

:² -4

Alpert .

:

-1

: -2

5 1 x -

¹ Jhon petrof, Comportement de consommateur et marketing,(5 édition,la presse de l'université aval,paris,1999),pp408,409
.79 77 2

						.	(1)
						.	(5)
	:	(5)	(1)			Y	-
						.	(1)
							(5)
1		Y	X				-
			.				25
							-3
	.						-4
							-
						:	
						.	•
						.	•
						:	<u>-1</u>
	.						
						:	
						:	<u>-</u>
	.						
						:	
						.	Fishbein *
						.	Bass et Talarzyk *

¹(Fishbein)

Fishbein -

$$A_0 = \sum_{i=1}^n a_i b_{ij}$$

:

:A₀

:a_i

.() :i j :b_{ij}

:n

²(Bass et Talarzyk)

Fishben

:

$$A_b = \sum_{i=1}^n W_i B_i b$$

:

.(b) :A_b

i :W_i

b i :B_ib

:n

: -

()

:

²⁻¹: نفس المرجع السابق، صص 70، 71.

()¹:
 : Gold berg (1971) Einhorn

-
-
-

: Einhorn .

$$u = \prod_{i=1}^n X_i$$

.() :u
 (i) :X_i
 :n

(a_i)

:

$$u = \prod_{i=1}^n X_i^{a_i}$$

: a_i

$$\text{Log } u = \sum_{i=1}^n a_i \log x_i$$

0

:Coonbs

1

: ¹

-2

:

.(modèle disjonctif)

-

.(modèle conjonctif)

-

.(modèle lexicographique)

-

(Modèle disjonctif) :

-

(Modèle conjonctif):

-

(Modèle lexicographique) :

-

:

:

:

¹ B.Pras, "Comment les consommateurs opèrent t-ils leur choix, Les modèles multiattributs", Encyclopédie du Marketing(42A) , (Le comportement du consommateur), (C finson (ed).editions techniques, Paris, 1977) ,pp1-24,



-

-

:

-

.

:

-

-

.

.

الفصل الثالث: قياس أهمية السعر المدرك على قرار الشراء

:

:

:

-1

-2

-3

:

:

()

:

. / .

-
-
-

:

-III

·1

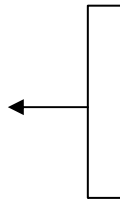
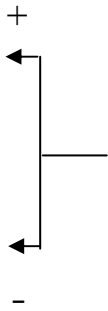

()

()

:

:¹

. -
. -

¹ - Agnès Walser- Luchese, **les phénomènes perceptuels du prix**, (Revue Française du Marketing, N°170,1998) P7

:

-

.1

: -1

-2

: -3

: -4

: -5

: -6

: -7

-8

: -9

: -

()

.2

: -1

¹-Gilles Marion et autres, **Antimanuel de Marketing**, (3^{ème} édition, édition d'organisation, Paris, France, 2003) P553.
²- علي الجياشي، مرجع سبق ذكره، ص10.

:

-2

:

-3

:¹

Le risque fonctionnel : -1

Le risque psychologique : -2

Le risque financier : -3

Le risque physique : -4

...

:²

-
-
-
-

¹ Lendrevie Lindon, **Mercator**, (7^{ed}, édition Person, Paris 2003), P198.

² Ibid, P198.

:

:

:

":

1"

" :

2"

:

:

-

:

-

:

-

/

:

:2-III

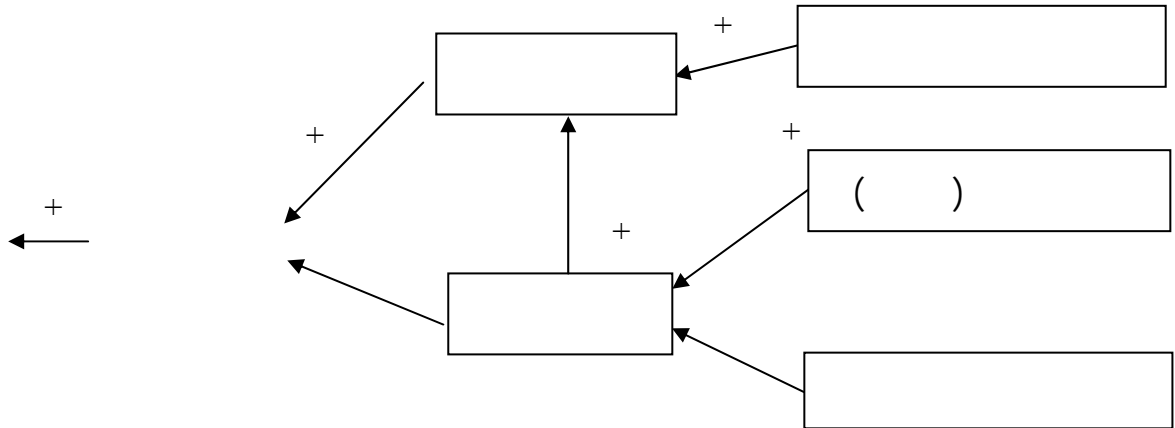

Source : Gilles Marion et autres, OP cit, P556.

:

() -

.

-

(+)

.

-(-)

()

:¹

Techniques de simulation : .1

■

■

¹ Agnés Walser- Luchese ,op-cit,P11.

()

.()

: .2

:

:

:

: /

:

:

✓

:¹

✓

:

✓

:

■

■

■

.2

:

¹ Ibid, P12.

² Gilles Marion et autre, op-cit, P555.

.

:

()

:

" " ■

" Le prix de référence est le prix que les acheteurs utilisent comme un élément de comparaison pour évaluer le prix d'un produit ou d'un service "¹

"

":

" Le prix de référence représente le montant que le consommateur s'attend à payer pour acquérir un bien donné"²

()³

Prix de référence interne :

:

■

¹ - Agnés Walsler- Luches op-cit, P13

² - Abdel Majid Amine – **Le comportement du consommateur face aux variables d'action Marketing**, (édition Management, France, 1999), P136.

^{3,2} Idem ,P136.

³ Jordan Hamelin, "**Le prix de référence (un concept polymorphe)**", Recherche et application en Marketing, Volume 15, N°3, 2000) P77.

Prix de référence externe :

:

.()

-
-
-
-
-

:

:

(La théorie de l'assimilation,contraste) ³ /

Sheift

20

30 20

-III

:1

.	:
()	

Source: Abdel Madjid Amine op-cit, P133.

:

: ()

▪

▪

▪

:

1

Michel Hugues

x

$$R = \frac{\Delta P/P}{\Delta p/p}$$

:

: R

: $\Delta P/P$: $\Delta p/p$

:

:

-(1

-

2

3

:

¹ Michel Hugues , **le marketing – prix**, (Les éditions Demos, France, 1998) , pp 32,38.

² Pierre Desmet,op-cit,p183.

³ بشير عباس العلق، تطبيقات الإنترنت في التسويق، (دار المناهج للنشر والتوزيع، عمان، الأردن، 2003)، ص90.

:3-III

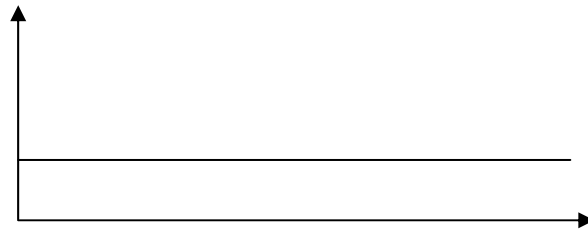

Source : Michel Hugues, op-cit , p33

3-III

()

:(2

(Le prix de référence interne)

)

.(...

:

:4-III

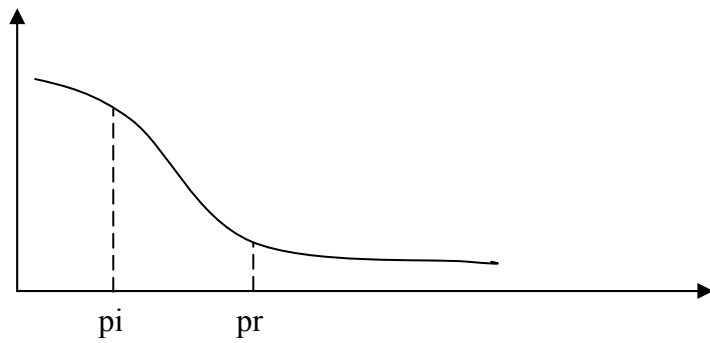

Source :Mickel Hgues,op-cit,p35.

:

(p_i)

.(prix de rupture) p_r

-

-3 _____:

-

1

.

:

_____:

:5-III

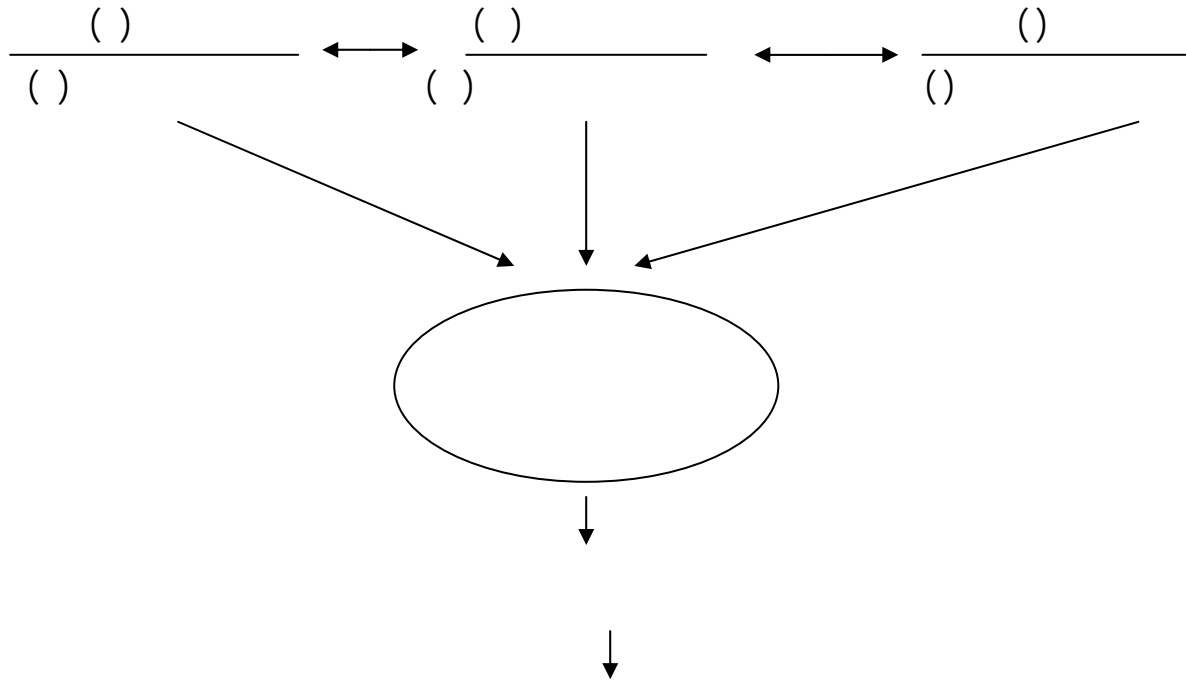

.169 (2004

) _____ :

/

:

:6-III

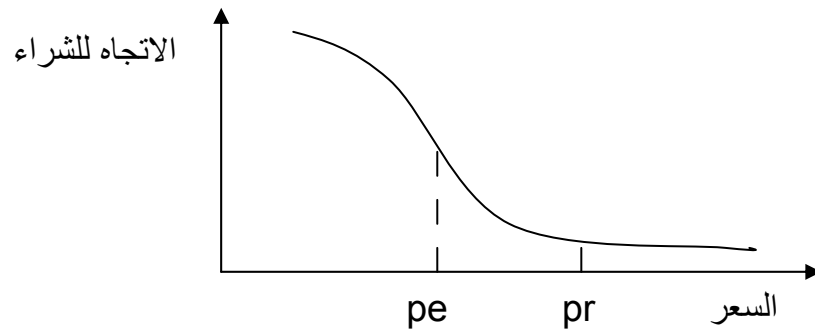

Source : Michel Hugues,op-cit, p37

() p_e
/ /

p_e

: _____

:7-III

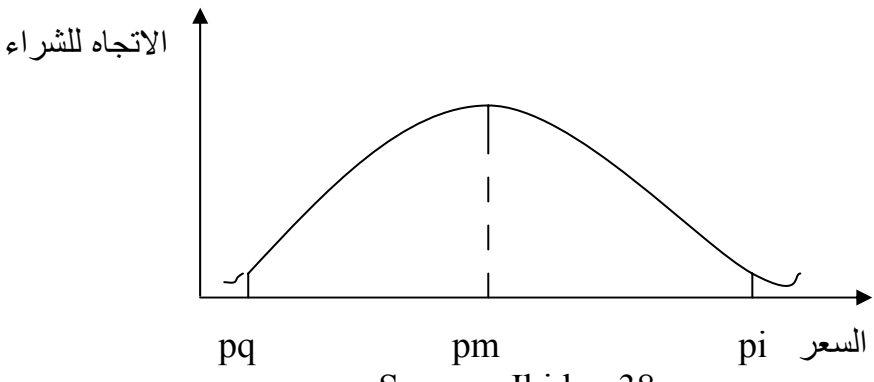

Source : Ibid, p 38

(prix qualité) p_q

p_m

p_m

(prix de repture) pr

: _____ - 4

:8-III

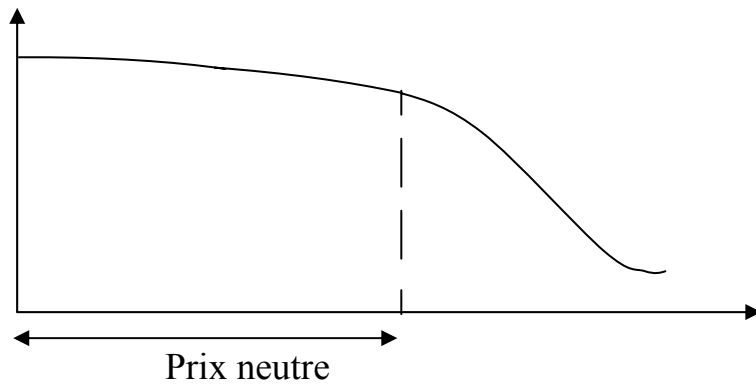

Source : Idem, p 38

:

-

:1

-1

:2

-

....

:

-

.()

:

:

-

:

•

:

•

:

•

:

•

:

•

¹ Ibid, pp40,42.

()

-2

:1

()

-

:

:

"

2"

:

3"

:

¹ J.R Bettman et autres, **Construite le processus de choix des consommateurs, Comportement du consommateur**, (Édition économique, Paris, 2000), pp463-464.

² عصام الدين أمين أبو علفة، **التسويق**، (مؤسسة حورس للنشر، مصر، 2002، ص179) .
³ محمد فريد الصحن، **التسويق (المفاهيم والإستراتيجيات)**، (الدار الجامعية، مصر، 1997)، ص147.

-

-

":

1"

:

2"

3.

:

.1

:

.2

:

-

-

.4

-

-

-

-

-

)¹
 .1160 (1993 ص
 2 نفس المرجع أعلاه، ص1163.
 3
 .1165-1163

⁴ Agrés walser luchesi· op-cit pp21· 22.

:

:

.1

:

.2

:

.3

:

.4

:

:¹



:



:



:

:



:



:



:



¹Martine Gauthy sinechol et paul van vracen, **études de marchés et sondages d'opinion,(outil fondamental du marketing)**, (Quatrième édition ,Deboeck université,France, 1996), p307.

:

:



:

:

:

:

.1

:

.2

(les panels)

*

:

()

:

.1

:

:()

-

(les panels)

-

-

-

()

:()

.2

.()

.3 :

1: موجود } *

0: غائب }

1: ضعيف }

2: متوسط }

3: قوي }

: -

: -1

-

1:

: -1

: -2

¹ محمد قويدري، أسس الجدوى ومعايير تقييم المشروعات الاستثمارية، (رسالة ماجستير، كلية العلوم الاقتصادية، الجزائر، 1997)، ص ص 27، 28.

:-3

:

:-4

..

-

*

:-

-

:

-

)

:*

(

:*

-

)

(

1.:

* هناك عدة طرق لتسوية السلاسل الزمنية منها: المتوسطات السلمية، المتوسطات المتحركة، الطريقة التحليلية.

¹ Denis Peligrew، **le consommateur acteur clé en marketing** ،(les éditions SMG، France، 2002)، p43.

() -

(...)

.()

-

.

.

-

.

-

.()

-

-

.

:

■

■

■

.

■

.

■

.

.

(1954) Stoetgel

¹

(1958) (Adam)

;²

:

.

:

x

-

x

-

:

.

:

-

-

:

.

:

-1

-2

-3

:

.

¹ Patrice coutelle Brillet et Veronique des gares ,**Marketing de L'analyse à L'action**,(édition Pearson),France,2005),p79.
² Jean claude Andréani ,**Méthodologie des testes de prix,un état de l'art**,(Revue française du Marketing,N°161,1997),p132.

:¹

(10 5)

:

.X

X

X

:

(

)

:

¹ Jerone Bon et Pierre gregrony, **Techniques marketing**,(2^{eme} édition vulbert,Paris,1995),pp140,144.

:¹

2

:³

)

12 10

500 100

¹ Herman simon et autres· **la stratigie prix**,(édition dunod,paris, 2000),p330

² Christian Michon, **Marketeur (Les nouveaux fondement du Marketing)**,(Edition Pearson,Paris 2003),P22.

³ Jean Claude Andréani,op-cit, pp36,38.

(Algorithme¹)

: -

:

:²

•

² 200

-

:³

:

•

:

-1

:

-2

¹ يعتمد في هذا البرنامج على خوارزمية (Algorithme Monanova ou Linmap)

² Christian Michon,op-cit,pp26,27.

³Gilles Marion,et et autres,op-cit,p564.

: . -3

. -4

. -5

1.:

500 5 -1

. 100 -2

: -

2.:

-

-

-

-

-

-

-

-

3.

¹ Jean Claude Andréani,op-cit,P40.
² Yves evrad et autres,op-cit,pp251,253.
³ Gilles Marion et autres,op-cit,P564.

50,40,30,20,10

60

18 14

.18 14

-

.*(PCMDS)

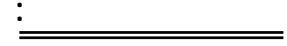

:

.

)

(

)

(

:

.(/)

الفصل الرابع :

دراسة أثر السعر على قرار الشراء في سوق خدمة الهاتف النقال في الجزائر

:

:

()

:

-

-

-

()

()
 ()
 2000

.2005

03-2000

)

.⁽¹⁾

(* ARPT)

: 03-2000

13

-

-

-

-

¹ في حالة عدم إمكانية فض النزاع بين المتعامل الأجنبي والدولة الجزائرية، يمكن اللجوء إلى المركز الدولي لتسوية الخلافات المتعلقة بالاستثمارات الذي أنشئ بناء على اتفاقية دولية تم التوقيع عليها بواشنطن في 18 مارس 1965.

* ARPT : autorité de régulation de la poste et des télécommunications.

(Djezzy contrôle)

()

:(Mobilis) *

100

03-2000

.2003

:1

-

2003

-

()

240

()

2004 3 -

*GPRS

Mobi⁺

16 -

(Mobilight)

:2005 28-

.(300

600)

(Mobiposte)

:2005 12-

(ccp)

:

. 1200

. 2000

. 3000

¹ www.Mobilis.dz .Date de consultation le 07/12/2005.

* GPRS :Global personal roaming system

1999

:(Nedjma)¹ *

10

%50

%78

.()

.2003

2

421

2004

25

:

-

:

:

:

-

. / 15

: 1000

-

/ 12,5:)

300

: 1500

-

.(%17

/ 10)

1000

: 2000

-

.(%33

/ 7,5)

3000

: 3000

-

.(%50

1000

500

-

. 250

:

-

. 1200

-

. 1800

-

. 2500

-

(Le forfait partagé)

.(une seule puce avec deux lignes)

¹ www.Nedjma.dz (Date de consultation 09-12-2005)

:(1-IV)

MCS***	BCS**	BTS*	
9	20	1300	()
10	146	2960	()
4	35	932	()
23	201	5192	

WWW.ARPT.DZ:

2005 31

:

(MSC10 BCS 146 BTS 2960)

MCS 9 BCS 20 BTS 1300

16 2004 8 12

() ()

412

:

-1

-2

-3

* BTS :Base transceiver station.

** BCS :Base station controller.

*** MCS :Mobile switching center.



:(1-IV)

Menu

ARPT 2004 13

:



:(2-IV)

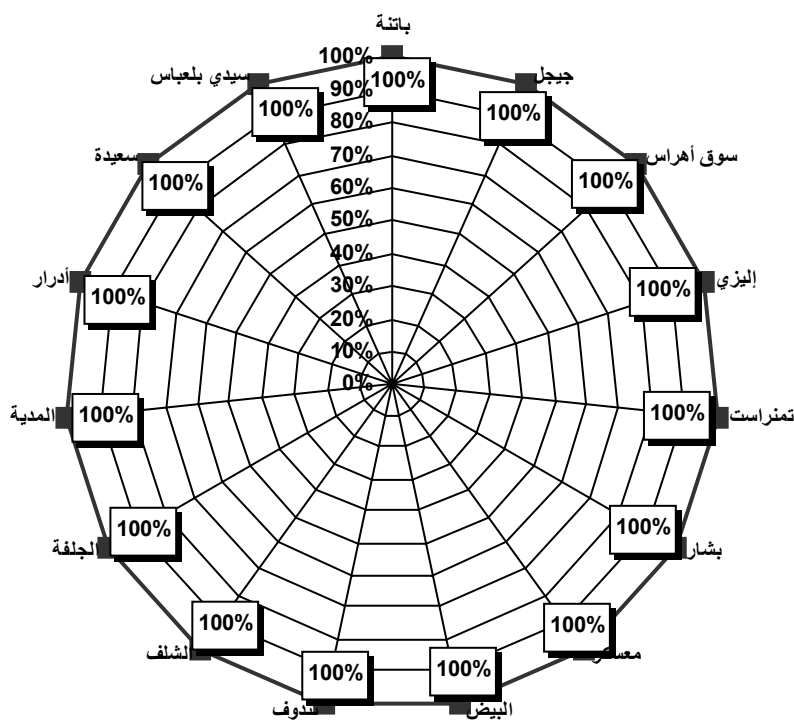

:

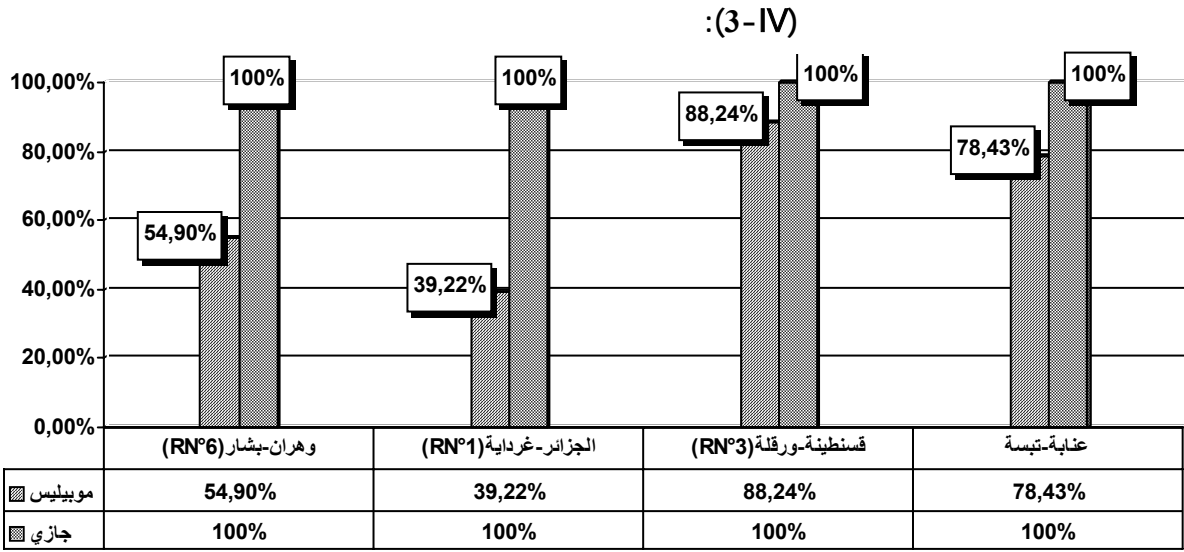

:

(%55,56) (%92,59) (%55,56) :

()

%100

()

48

2005

: 2004 7

.2004 7

:(2-IV)

MCS	MCS	BTS	BTS
6	4	1482	434

:

.2005 2000

:

.2004 2001

*

.2005 2000

*

:2004 2001

-1

(/)2004 2001 : (4-IV)

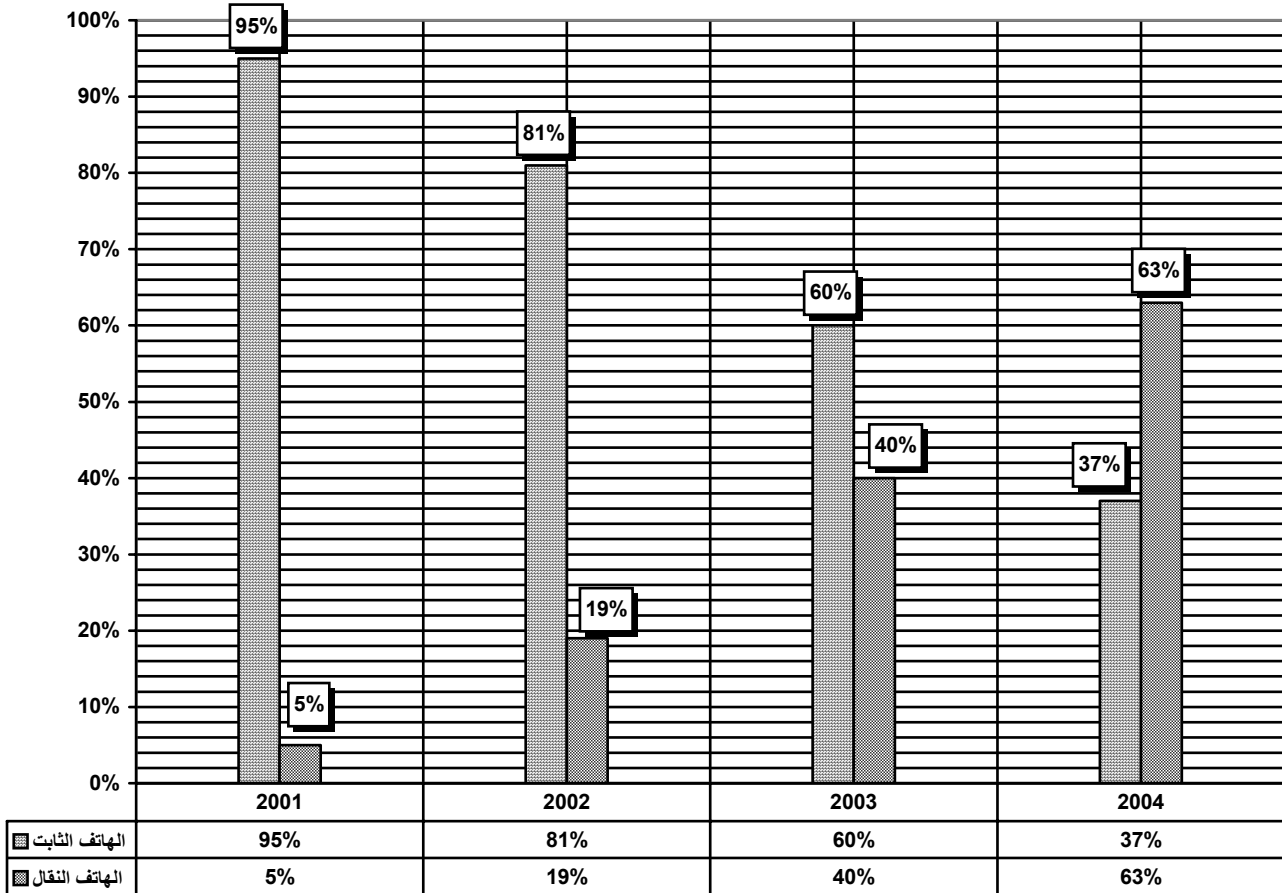

:

%95 %5

2001

(200)
22000

(3500)

1300

.(Service post payé)

%19 2002
2002

%40 2003

.2003

2004

.%37

%63

إجما

.2004 2000

:(5-IV)

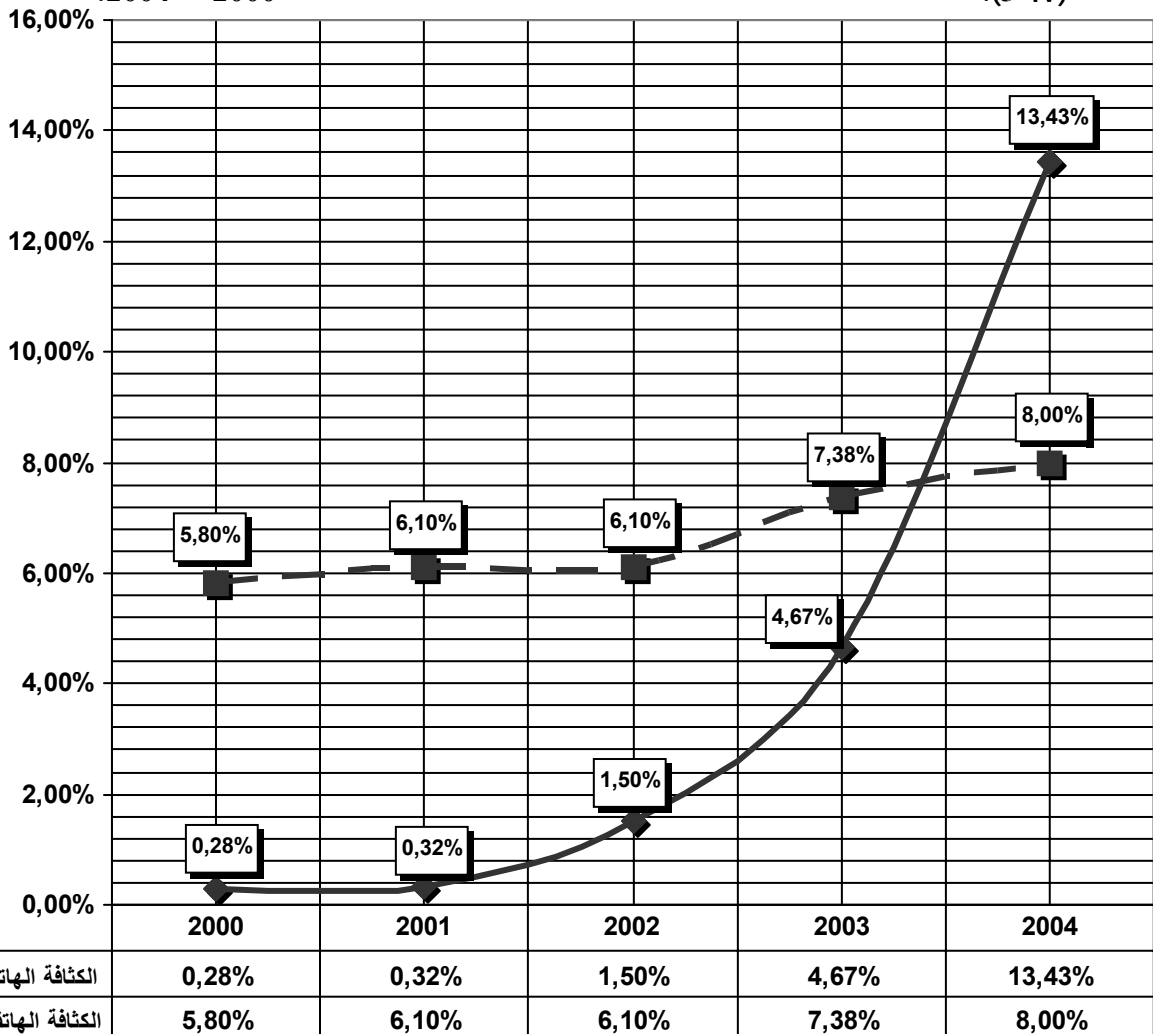

Source : Guellali Agoudjil Chafika(représentante de la direction économie et concurrence,ARPT)

" Impact de l'ouverture du secteur sur les tarifs des télécommunications pour le grand public,Journée d'études sur la tarification des télécommunications le18-19 décembre 2004.étude publiée sur www.ARPT.dz

2004 2000 (5-IV)
 20) %13,43 %0,28 %2,2

(2004

:

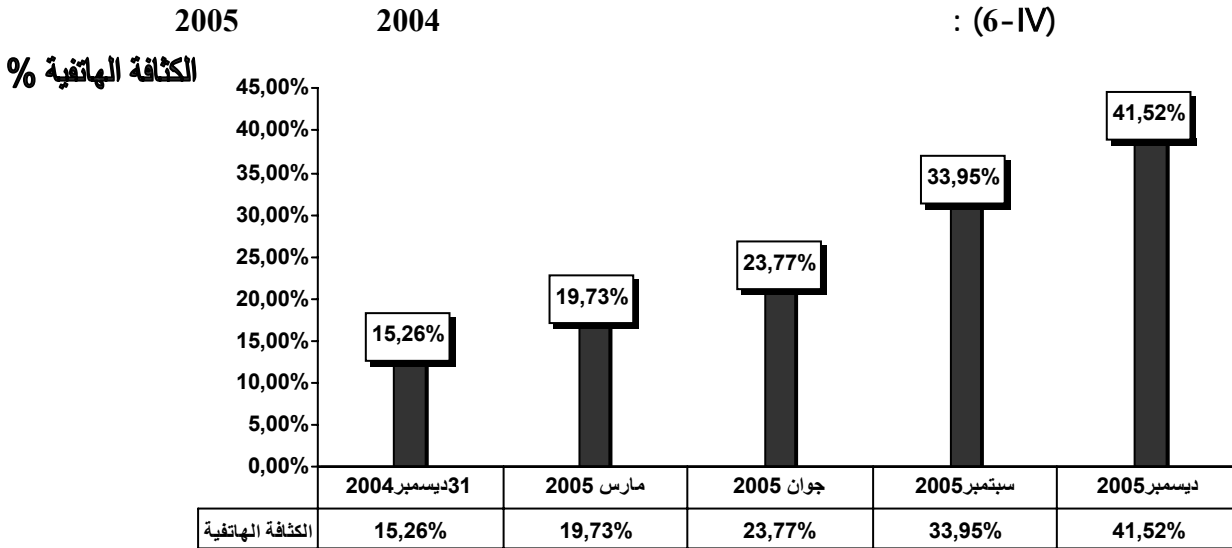

www.ARPT.DZ

2005

:

.2005 2001

-2

:

2005-2001 () : (3-IV)

	()	()	()	
100000	-	-	100000	2001
450244	-	315040	135204	2002
1447310	-	1289310	158000	2003
4882414	287562	3418367	1176485	2004
7842639	694601	5071138	2076900	2005 30
9879847	999449	5687046	3193352	2005 31
11068000	1170000	6164000	3734000	2005 30
13662000	1477000	7277000	4980800	2005 31

WWW.ARPT.DZ

:

مبيعات المؤسسة = ()
إجمالي مبيعات القطاع

() .

:2001

2002

:2002

%30

%70

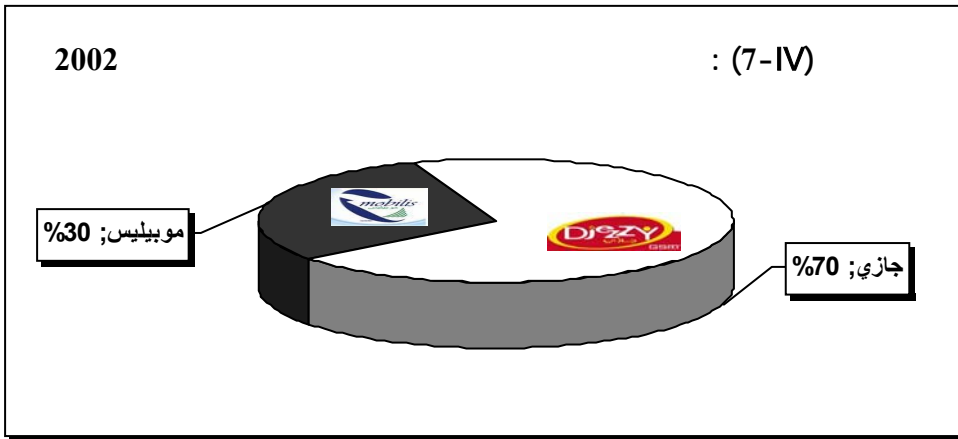

:

%89

:2003

(2003)

%11

.2003

: (8-IV)

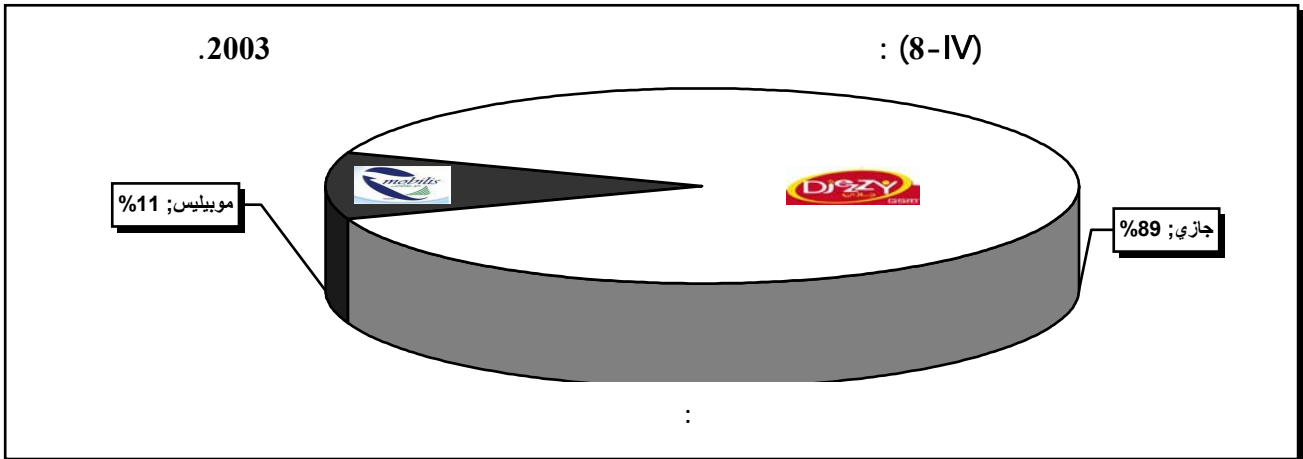

:

:2004

.%20

%70

%10

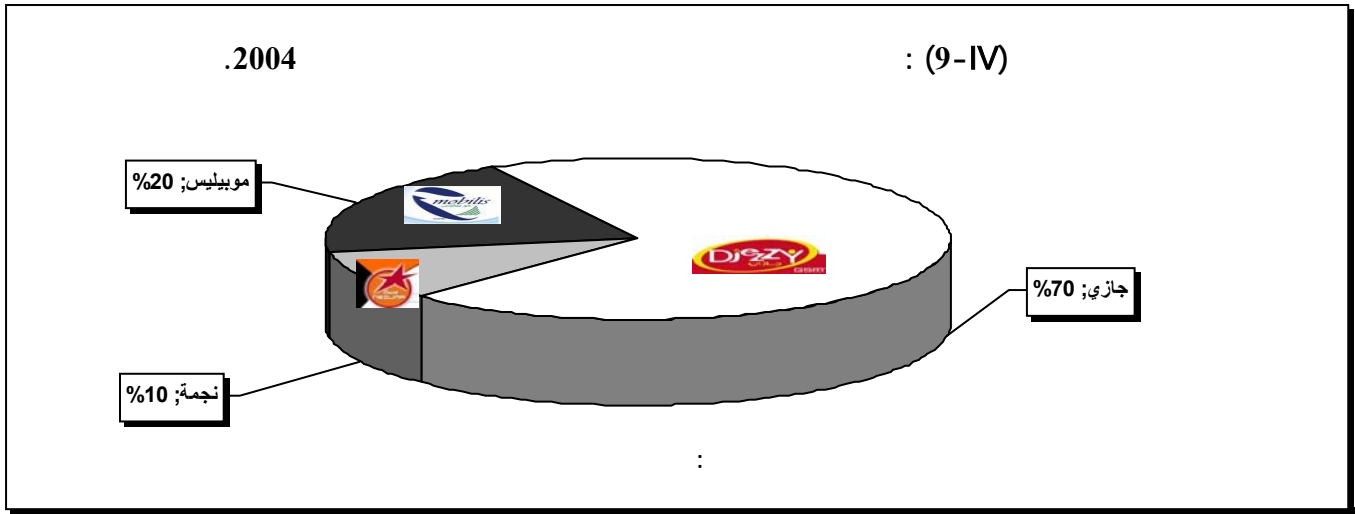

2005

%10,57

%33,74

%55,69

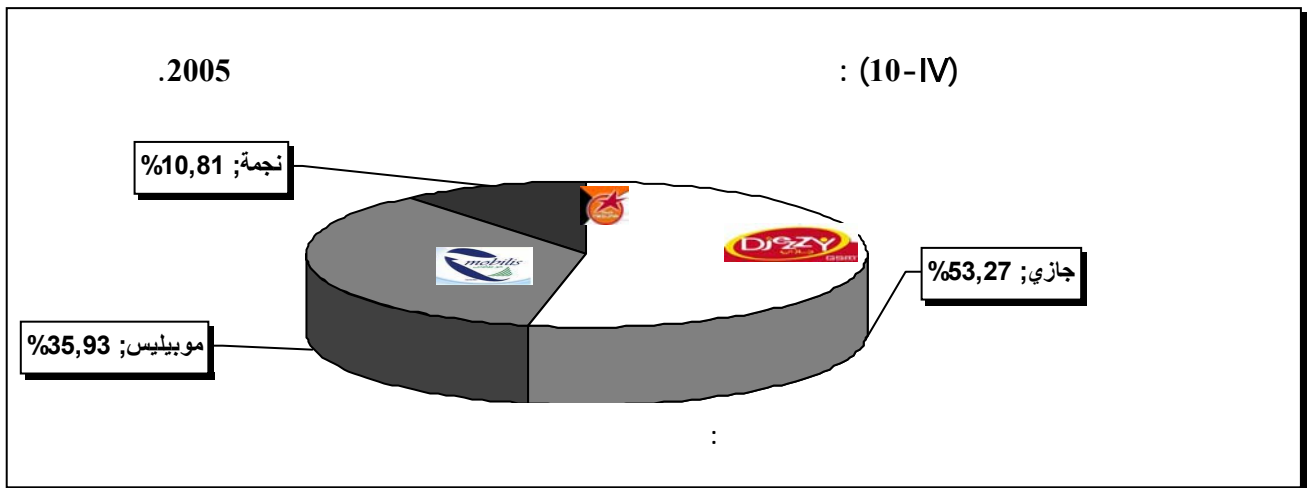

:(4-IV)

322000	3522000	2004
368000	4515000	2004
376000	6056000	2005
406000	7437000	2005
422000	10645000	2005
437000	13224000	2005

2006-12-06:

.ARPT.DZ

:

3

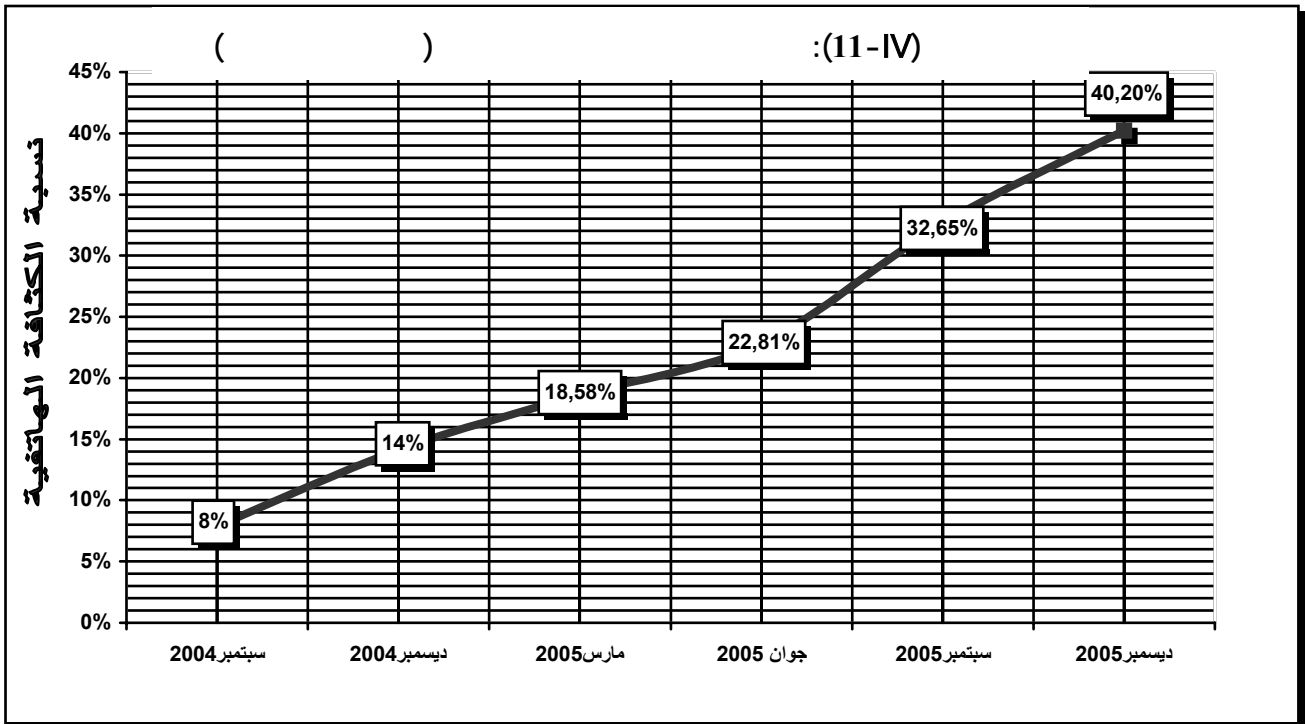

:

%40,20

%8

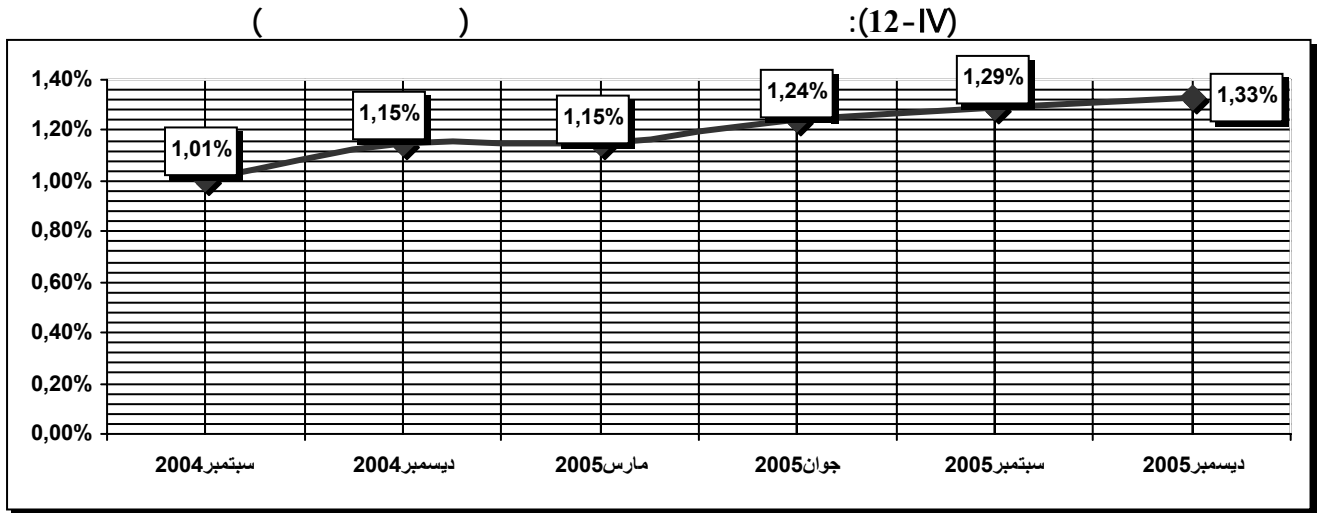

:

:

()

:

(L'orientation vers les coûts)

:

-

-

GSM*

:

* GSM : Global system for mobile communication.

GSM : الشكل رقم (13-IV) :

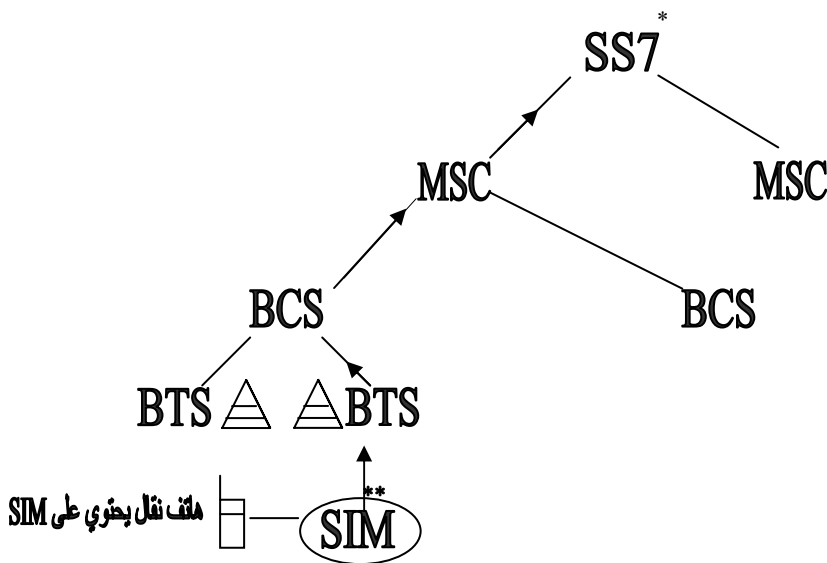

Source :Stéphan Dubreuil et Vircent Roger ;Marketing du multimédia Mobile,(Edition D'organisation,Paris,2003),p339.

GSM -

SIM -

BTS -

()BSC

MSC

MSC SS7

()

:

-

- (les coûts hors interconnexion)

- ()

* SS7:Signalisation sémaphone7.
 ** SIM: Subscriber identifier mobile.

(Les couts d' interconnexion):

1.

.2.

(La méthode des coûts historiques)**-1**

()

³(CMILT):**-**

CMILT

⁴UIT

*

:

-

¹ يمكن الرجوع إلى الإطار التشريعي لاتفاقيات الربط البيئي المتمثلة في المرسوم التنفيذي رقم 156-02 المتضمن في الجريدة الرسمية رقم 43 والصادرة في 9 ماي 2002. (أنظر الملحق رقم 03)

²معلومات وشرح تحصلنا عليها بعد لقائنا مع رئيس دائرة الربط البيئي بسلطة الضبط للبريد والمواصلات يوم 17-12-2005.

³ CMILT :Coûts moyens incrémentaux à Long terme

⁴ UIT :Union international des télécommunications

نسبة التحيين أو التكلفة الحالية للاستثمار = $\frac{\text{تكلفة شراء التجهيزات+الاعباء المالية+اعباء الصيانة}}{\text{متوسط حياة الاستثمارات}}$ لمزيد من التفصيل أنظر الملحق رقم(04).

* تم إلزام كل المتعاملين في الهاتف النقال بالاعتماد على القواعد الأساسية لحساب تكلفة الربط البيئي في العالم وذلك لتسوية النزاعات بين جازي والجزائرية للاتصالات (المتعامل المحتكر لخدمة الربط البيئي) والتي كانت تلزم جازي دفع أسعار لاتستند إلى التكلفة بل إلى قواعد حددها البنك الإسباني المكلف بمراقبتها لفتح رأسمالها

)			-
		.(ETSi*)	-
: ¹	2004		-
	GSM	:	-
:		:	-
		GSM	-1
		.(Coût de transmission)	-2
		.(Coût de commutation)	-3
		.	-4
		:	
		(5-IV)	-
	BTS	(6-IV)	-
	.(Facteurs de routage)	(7-IV)	-
		(8-IV)	-
		(9-IV)	-

* ETSi :Institut européen de Normalisation des télécommunications.

¹ Laurent Gille et Christophe Rudelle "Modèle bottom up de détermination des tarifs d'interconnexion pour les régulateurs africains (Version3),décembre 2004,Etude publiée sur www.ENST.ESG.fr ",

:(5-IV)

Connexion
seau (demande)

trafic

seau de l'opérateur mobile

et vers abonné
obile

le

de service (CRM, Messagerie, soldes yc trafic non

de service

	nombre de minutes	Durée moyenne des appels	nombre d'appels aboutis	Croissance annuelle estimée (%)	
				nombre de minutes	Minutes prévisionnelles
			0		0
			0		0
			0		0
			0		0
			0		0
			0		0
	0	0,0	0	0%	0

ondre en seconde

fficaces

us chargée de l'année (en pourcentage du total)

Appels efficaces	appels inefficaces	appels efficaces vers fixe
15	30	30
75%		Part de l'heure de pointe dans la journée
0,000247		9,0%

Trafic (%)

Tarifs
100 = peak

Gradient

	100	0
		0
		0
		0
		0
	0	

les abonnés et le réseau

Nombre –
Number

noeuds de commutation (%)

ngs

MSC	BSC-BTS
70%	80%

éléments de transmission (%)

MSC-MSC	MSC-BSC	BSC-BTS
70%	65%	50%
0,5	0,6	0,4

uds

s (total)

des MSC

MSC	BSC	BTS	Repeater

satellite

--	--

ations par TRX
canaux full duplex)
cellules)

Total	per BTS
	0,0
	0,0
	0,0

4 < x < 8
6 < x < 16
1 < x < 6
< 1

mission

MSC-MSC	MSC-BSC

chée par lien de transmission (m)
ur totale de tranchée dans chaque géo-type (%)

Ventilation Nombre de routes - Breakdown of total routes

é (%)

conduite

1

MSC-MSC	MSC-BSC	BSC-BTS Trans.	BTS Raccord.	Total
				0
				0

Ventilation Nombre de routes - Breakdown of total routes

Ventilation Longueur totale - Breakdown of total length

				0,00%
				0,00%
				0,00%
				0,00%
				0,00%

é (%)

mission

MSC-MSC	MSC-BSC	BSC-BTS	MSC-MSC	MSC-BSC	BSC-BTS
			0	0	0
			0	0	0
			0	0	0
			0	0	0
			0	0	0
			0	0	0

allée sur pylône de BTS

	0
	0

s par type:

Total	Propriété à usage exclusif (1)	Propriété à usage partagé (2)	Location nue sur pylône tiers (3)	Location équipée sur pylône tiers (4)

s

pylône à usage partagé

30%

2 Mbps)

MSC-MSC	MSC-BSC	BSC-BTS Trans.	BTS Raccord.

total sur les nœuds reliés par satellite
la capacité satellite

MSC	BSC

ion

du réseau)

Number-Nombre

MSC	BSC	BTS
25%	10%	65%

MSC-MSC	MSC-BSC	BSC-BTS
0%	0%	100%

ARPT

:

BTS : (6-IV)

Connexion

S

S	0
eur	0
	0
	0
s	0
	0
rs FH	0

tut

Total	Propriété à usage exclusif (1)	Propriété à usage partagé (2)	Location nue sur pylône tiers (3)	Location équipée sur pylône tiers (4)
0	0	0	0	0
0	0	0	0	0
0	0	0	0	0
0	0	0	0	0
0	0	0	0	0

nt

Total (routes)	2 Mbps	4 Mbps	8 Mbps	16 Mbps	34 Mbps	155 Mbps	Total Eq. 2 Mbps
0	0	0	0	0	0	0	0
0	0	0	0	0	0	0	0
0	0	0	0	0	0	0	0

m)

0	0	0	0	0	0	0
0	0	0	0	0	0	0
0	0	0	0	0	0	0

BTS	Site	Type de site / Type of site	Nbre de racks / Nbr of racks	Nbre de secteurs / Nbr of sectors	Nbre de TRX / Nbr of TRX	Nbre de transmetteurs FH / Nbr of Radio Transmitters	Hauteur de pylône / Mast height	Statut du pylône / Status of mast	Type de raccordement / Type of link	Capacité du lien / Link capacity	Distance à la BSC / Distance to BSC
1											
2											
3											
4											
5											
6											
7											
8											
9											
10											
11											
.											
.											
.											
N											

:

: (7-IV)

4. Facteurs de routage des réseaux mobiles										
	MSC	BSC	BTS					MSC	BSC	BTS
Départ										
Interne au réseau								1,00	2,00	2,00
vers un réseau mobile								1,00	1,00	1,00
vers le réseau fixe								1,00	1,00	1,00
Entrant										
d'un réseau mobile								1,00	1,00	1,00
d'un réseau fixe								1,00	1,00	1,00
Autre (CRM...)										
Autre (CRM...)								1,00	1,00	1,00
			0,000							
	MSC-MSC	MSC-BSC	BSC-BTS					MSC-MSC	MSC-BSC	BSC-BTS
Départ										
Interne au réseau									2,00	2,00
vers un réseau mobile									1,00	1,00
vers le réseau fixe									1,00	1,00
Entrant										
d'un réseau mobile									1,00	1,00
d'un réseau fixe									1,00	1,00
Autre (CRM...)										
Autre (CRM...)									1,00	1,00
			0,000							
	Collecte	Livraison						Collecte	Livraison	
Commutation										
MSC								1,00	1,00	
BSC-BTS								1,00	1,00	
BTS								1,00	1,00	
Transmission										
MSC-MSC										
MSC-BSC								1,00	1,00	
BSC-BTS								1,00	1,00	

:

Menu									
<i>Modèle d'interconnexion</i>									
<i>Hypothèses de coûts des inputs</i>									
1 Hypothèses requises									
	Monnaie du modèle	monnaie locale - locale currency vs Euro	Euro						
Nom	FCFA								
Taux de change vis à vis de l'Euro			1,000						
Droits de douane et de transit									
Surcoût marché		Total							
Transports et assurances		100%							
	Monnaie du modèle	<i>Euro</i>	Monnaie locale - Local currency	Effectif total	Masse salariale				
Coût annuel par employé	0	0	0						
Méthode d'amortissement:	1	1	annuité économique avec prise en compte de l'évolution des prix						
		2	annuité économique sans prise en compte de l'évolution des prix						
				Amount	Interest				
Taux d'endettement	0%		Equity						
Taux sans risque			Debt	0	0,00%				
Taux avec risque sur actions			D1						
Note de risque (coefficient beta)			D2						
Écart entre coût de la dette et taux sans risque	0,0%		D3						
Taux d'imposition des bénéfices			D4						
			D5						
			D6						
			D7						
			D8						
			D9						
			D10						
Coût du capital (%)	0,00%		D11						
Provision pour besoin en fonds de roulement (%)	0,0%		D12						
2. Informations sur les coûts communs									
<i>Réseau fixe</i>									
Coûts communs affectés en %	URAD	CAA	CT	CTI	SC	ST			
aux investissements	0,0%	0,0%	0,0%	0,0%	0,0%	0,0%			
à l'exploitation	0,0%	0,0%	0,0%	0,0%	0,0%	0,0%			
Coûts communs affectés en %	URAD-CAA	CAA-CAA-CT	CT-CT	vers CTI	SC-ST				
aux investissements	0,0%	0,0%	0,0%	0,0%	0,0%				
à l'exploitation	0,0%	0,0%	0,0%	0,0%	0,0%				
<i>Réseau mobile</i>									
Coûts communs affectés en %	MSC	BSC	BTS						
aux investissements	0%	0%	0%						
à l'exploitation	0%	0%	0%						

	MSC-MSC	MSC-BSC	BSC-BTS							
Coûts communs affectés en %										
aux investissements	0%	0%	0%							
à l'exploitation	0%	0%	0%							
3. Coûts du réseau fixe										
	Prix des équipements Monnaie locale	Hypothèse utilisateur Monnaie locale FAB	Valeur par défaut Prix des équipements Euros FAB	Matériel importé (Oui:1, Non:0)	Coûts d'installation (% des coûts en capital)	Durée de vie (années)	Tendance d'évolution des prix (%)	Evolution Capital*prix	Valeur résiduelle en pourcentage du coût des équipements en capital	Coûts d'exploitation en pourcentage du coût en capital
Commutation										
<i>Initié de Raccordement d'Abonnés Distantes</i>										
Coûts fixes de l'équipement	-		25 000	1	24%	11	-8%	1,080	1%	3,5%
Coût de site du commutateur	-		150 000		10%	40	1%	0,990	10%	5,0%
Coût par ligne	-		25	1	24%	12	-8%	1,080	1%	3,5%
Coût par bloc numérique	-		450	1	24%	12	-8%	1,080	1%	3,5%
Coût par abonné (carte d'abonné)	-		22	1	20%	12	-8%	1,080	1%	3,5%
<i>Commutateur à Autonomie d'Acheminement</i>										
Coûts fixes du commutateur	-		450 000	1	24%	11	-8%	1,080	1%	3,5%
Coût de site du commutateur	-		450 000		10%	40	1%	0,990	10%	5,0%
Coût par ligne	-		33	1	24%	12	-8%	1,080	1%	3,5%
Coût par bloc numérique	-		450	1	24%	12	-8%	1,080	1%	3,5%
<i>Commutateur de transit</i>										
Coûts fixes du commutateur	-		400 000	1	20%	11	-8%	1,080	1%	3,5%
Coût de site du commutateur	-		700 000		10%	40	1%	0,990	10%	5,0%
Coût par bloc numérique	-		450	1	20%	12	-8%	1,080	1%	3,5%
<i>Commutateur de Transit international</i>										
Coûts fixes du commutateur	-		700 000	1	24%	11	-6%	1,060	1%	3,0%
Coût de site du commutateur	-		450 000		10%	40	1%	0,990	10%	5,0%
Coût par bloc numérique	-		450	1	24%	12	-6%	1,060	1%	3,0%
Concentrateur Radio Intégré										
<i>Station centrale (256 abonnés)</i>										
Coûts fixes de l'équipement	-		45 000	1	40%	12	-5%	1,050	1%	3,5%
<i>Station terminale (40 abonnés)</i>										
Coûts fixes de l'équipement	-		29 000	1	60%	12	-5%	1,050	1%	3,5%
Coût de site de l'équipement	-		1 000		15%	20	1%	0,990	1%	5,0%
Transmission										
<i>Electronique</i>										
STM 1	-		20 000	1	21%	10	-10%	1,100	1%	3,5%
STM 4	-		26 500	1	21%	10	-10%	1,100	1%	3,5%
STM 16	-		66 000	1	21%	10	-10%	1,100	1%	3,5%
STM 64	-		60 000	1	21%	10	-10%	1,100	1%	3,5%
Régénérateurs STM	-		112 000	1	21%	10	-10%	1,100	1%	3,5%
Brasseurs numériques	-		100 000	1	21%	10	-10%	1,100	1%	3,5%
Système de terminaison de ligne STM 1	-		25 000	1	21%	10	-10%	1,100	1%	3,5%
Système de terminaison de ligne STM 4	-		35 000	1	21%	10	-10%	1,100	1%	3,5%
Système de terminaison de ligne STM 16	-		55 000	1	21%	10	-10%	1,100	1%	3,5%
Système de terminaison de ligne STM 64	-		75 000	1	21%	10	-10%	1,100	1%	3,5%
Stations répétrices des systèmes TDMA	-		20 000	1	60%	12	-5%	1,050	1%	3,5%
Station centrale Domsat	-			1	10%	15	-5%	1,050	1%	3,5%

L2T	-		190,0	1	20%	30	0%	1,000	1%	10,0%
L3T	-		250,0	1	20%	30	0%	1,000	1%	10,0%
L4T	-		270,0	1	20%	30	0%	1,000	1%	10,0%
L5T	-		675,0	1	20%	30	0%	1,000	1%	10,0%
<i>Tuyaux (ml)</i>										
PVC diam 45	-		4,6	1	20%	30	0%	1,000	1%	10,0%
PVC diam 60	-		8,0	1	20%	30	0%	1,000	1%	10,0%
PVC diam 80	-		9,3	1	20%	30	0%	1,000	1%	10,0%
PVC diam 100	-		12,5	1	20%	30	0%	1,000	1%	10,0%
Câbles										
Branchement enterré	-			1	20%	30	0%	1,000	1%	10,0%
Branchement aérien	-			1	20%	30	0%	1,000	1%	10,0%
Distribution conduite	-			1	20%	30	0%	1,000	1%	10,0%
Distribution pleine terre	-			1	20%	30	0%	1,000	1%	10,0%
Distribution aérien	-			1	20%	30	0%	1,000	1%	10,0%
Transport conduite	-			1	20%	30	0%	1,000	1%	10,0%
Transport pleine terre	-			1	20%	30	0%	1,000	1%	10,0%
Transport aérien	-			1	20%	30	0%	1,000	1%	10,0%
Câbles branchement enterrés PTT 92										
2 paires	-			1	20%	30	0%	1,000	1%	10,0%
Câbles branchement aériens				1	20%	30	0%	1,000	1%	10,0%
1 paire	-			1	20%	30	0%	1,000	1%	10,0%
2 paires	-			1	20%	30	0%	1,000	1%	10,0%
3 paires	-			1	20%	30	0%	1,000	1%	10,0%
4 paires	-			1	20%	30	0%	1,000	1%	10,0%
Série 98				1	20%	30	0%	1,000	1%	10,0%
4 paires	-			1	20%	30	0%	1,000	1%	10,0%
8 paires	-			1	20%	30	0%	1,000	1%	10,0%
14 paires	-			1	20%	30	0%	1,000	1%	10,0%
28 paires	-			1	20%	30	0%	1,000	1%	10,0%
Série 88				1	20%	30	0%	1,000	1%	10,0%
8 paires	-			1	20%	30	0%	1,000	1%	10,0%
14 paires	-			1	20%	30	0%	1,000	1%	10,0%
28 paires	-			1	20%	30	0%	1,000	1%	10,0%
56 paires	-			1	20%	30	0%	1,000	1%	10,0%
112 paires	-			1	20%	30	0%	1,000	1%	10,0%
224 paires	-			1	20%	30	0%	1,000	1%	10,0%
Poteaux	-		170,0	1	20%	30	0%	1,000	1%	10,0%
Equipements Accès fixe										
DTI	-		23,2	1	20%	30	0%	1,000	1%	10,0%
<i>Points de concentration</i>										
PC1	-		17,2	1	20%	11	0%	1,000	1%	10,0%
PC2	-		32,3	1	20%	11	0%	1,000	1%	10,0%
PC8	-		149,1	1	20%	11	0%	1,000	1%	10,0%
PC14	-		219,1	1	20%	11	0%	1,000	1%	10,0%
PC28	-		407,1	1	20%	11	0%	1,000	1%	10,0%
PC56	-		821,9	1	20%	11	0%	1,000	1%	10,0%
<i>Sous-répartiteurs</i>										
SR112	-		42,3	1	20%	11	0%	1,000	1%	10,0%
SR224	-		84,6	1	20%	11	0%	1,000	1%	10,0%
<i>Répartiteurs</i>										
Echelle	-		226,4	1	20%	11	0%	1,000	1%	10,0%
Tête de câble 112	-		166,0	1	20%	11	0%	1,000	1%	10,0%
Protection foudre	-		507,0	1	20%	11	0%	1,000	1%	10,0%

Equipements Accès Radio										
<i>BLR</i>										
Terminal d'abonné				1	20%	11	-8%	1,080	1%	3,0%
				1	20%	11	-8%	1,080	1%	3,0%
Autres coûts										
ronisation, des Points de Transfert des signaux et de gestion du réseau										
% des coûts de commutation	5%				10%	9	0%	1,000	1%	3,0%
% des coûts de transmission	6,4%				10%	9	0%	1,000	1%	3,0%
% des coûts d'infrastructure	5%				10%	9	0%	1,000	1%	3,0%
% des coûts du réseau mobile	5%				10%	9	0%	1,000	1%	3,0%

4. Coûts du réseau mobile										
<i>Commutateur mobile (MSC)</i>										
Coûts fixes de l'équipement	-		850 000	1	17%	11	-8%	1,080	1%	10,0%
Coût de site de l'équipement	-		700 000		10%	40	1%	0,990	10%	4,5%
Coût par abonné	-		11	1	17%	12	-8%	1,080	1%	10,0%
Coût par bloc numérique	-		2 000	1	10%	12	-8%	1,080	1%	10,0%
<i>Controleur de stations de base (BSC)</i>										
Coûts fixes de l'équipement	-		40 000	1	18%	11	-8%	1,080	1%	10,0%
Coût de site de l'équipement	-		50 000		10%	40	1%	0,990	10%	5,0%
Coût par TRX	-		1 560	1	18%	12	8%	0,920	1%	10,0%
<i>Station de base (BTS)</i>										
Coûts fixes de l'équipement	-		8 000	1	10%	11	-8%	1,080	1%	10,0%
Coût de site de l'équipement	-		40 000		10%	40	1%	0,990	10%	5,0%
Coût par TRX	-		5 350	1	10%	12	-8%	1,080	1%	10,0%
Coût location de site BTS sur toit	-		1 500							
Repeater GSM	-		5 000	1	15%	10	-3%	1,030	1%	3,0%
<i>Liaisons louées (2 Mbps)</i>										
Urbaine : coût fixe	-		20 000							
Urbaine : coût variable (km)	-									
Interurbaine: coût fixe	-		20 000							
Interurbaine: coût variable (km)	-		50							
<i>Redevances spectre</i>										
Coût fixe par Mhz par an	-									
% du coût fixe affectable	-									
Coût variable par BTS	-									

:

(9-IV)

Modèle d'interconnexion				
Résultats - Réseau mobile				
1. Coûts d'interconnexion				
Commutation				
	Coût par minute			
MSC	0,00			
BSC	0,00			
BTS	0,00			
Transmission				
MSC-MSC	0,00			
MSC-BSC	0,00			
BSC-BTS	0,00			
	FCFA	Collecte	Livraison	
Charges d'interconnexion		0,00	0,00	
	Euros centimes			
Charges d'interconnexion		0,0	0,0	
Période de tarification (monnaie du modèle)		Collecte	Livraison	
Pointe		0,00	0,00	
Creuse		0,00	0,00	
Weekend		0,00	0,00	
autre 1		0,00	0,00	
autre 2		0,00	0,00	
2. Coût de production par minute				
Réseau mobile				
Type de communication sur réseau mobile (FCFA par minute)	Switching	Transmission	Total	Costs consolidation
Départ				
Interne au réseau	0,00	0,00	0,00	0
vers un réseau mobile	0,00	0,00	0,00	0
vers le réseau fixe	0,00	0,00	0,00	0
Entrant				
d'un réseau mobile	0,00	0,00	0,00	0
d'un réseau fixe	0,00	0,00	0,00	0
Autre (CRM...)				
Autre (CRM...)	0,00	0,00	0,00	0
Total des coûts				0
Réseau mobile	Investments	Operation	Annuity	Total
Total des coûts	0	#NOM?	#NOM?	#NOM?

:

:1

-1 (Regime de tarification libre):

:2

.

*

¹ Léonard Vielle, "Les fondement juridiques de la tarification des communication en Algerie", Journée d'études sur la tarification des telecommunications pour le grand public, (18-19 decembre 2004), Publié sur www.ARPT.DZ.Date de consultation: 10-11-2005.

² الجمهورية الجزائرية الديمقراطية الشعبية، المرسوم التنفيذي رقم 02-141 المؤرخ في 3 صفر عام 1423 الموافق لـ 16 أفريل سنة 2002 والمتعلق بتحديد القواعد التي يطبقها متعاملو الشبكات العمومية للمواصلات السلكية واللاسلكية من أجل تحديد تعريفه الخدمات المقدمة للجمهور، الجريدة الرسمية رقم 28.

*، * معلومات (شروح) تحصلنا عليها بعد لقائنا مع رئيس المصلحة القانونية لـ ARPT، يوم 20-11-2005.

(Régime de Tarification encadré)**-2**

:1

.

*

:

02-141

7

-

-

-

-

-

-

: 02-141

8

-

-

-

-

:

-1

()

2003

30

2003/ARPT/02

:

4,58

المادة رقم 06 من المرسوم التنفيذي 02-141.

* سلة الخدمات: هي مجموعة خدمات تعرض على نفس المجموعات من الزبائن والمجموعة بحكم تكاملها.

()

5,78-

-2

()

)

(

:

-

:

()

-

-

-

:

-

(OTA)

الشكل رقم (14-IV): تطور

الوحدة (دج)

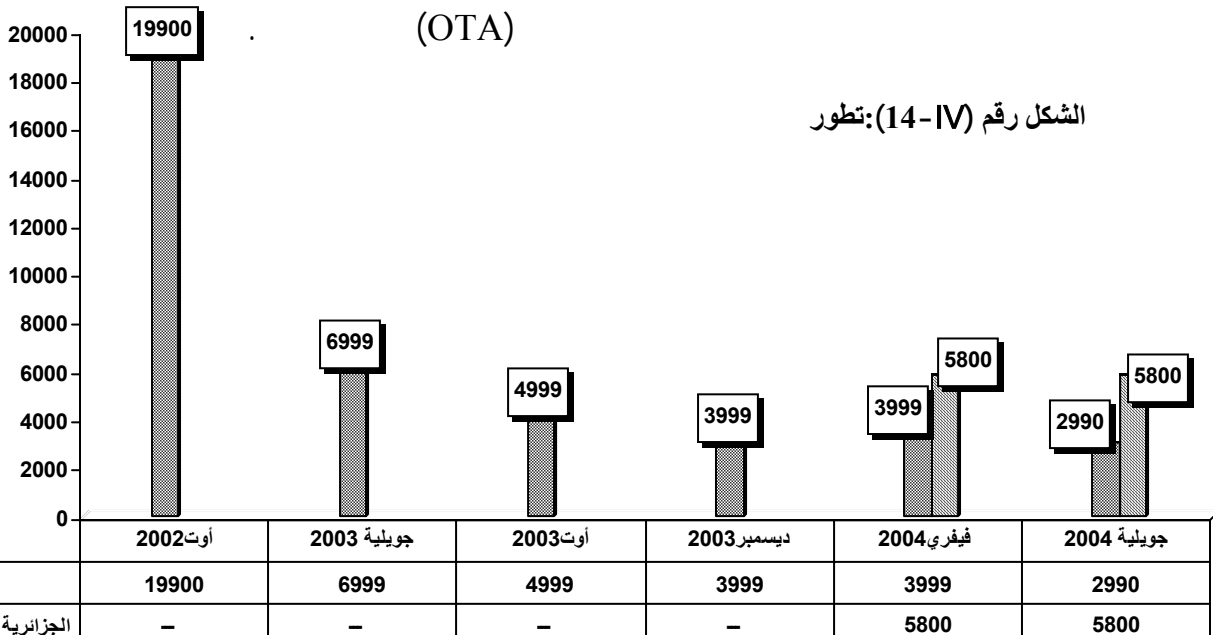

رقم (14-IV)

1990

(2002)

%75

2990

(2004)

5800

:(15-IV)

()

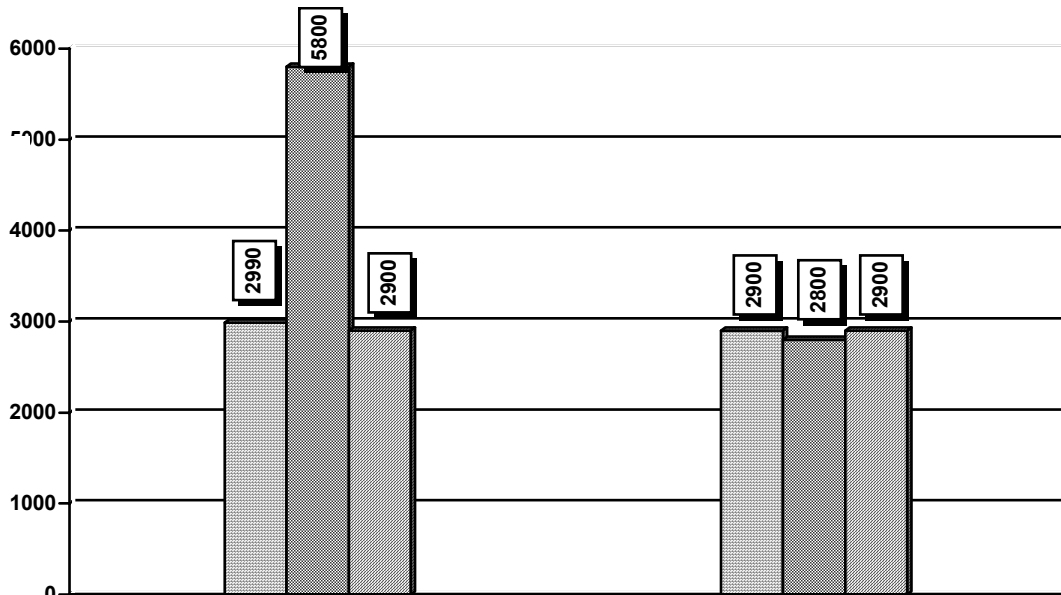

	بداية النشاط التجاري لمؤسسة نجمة (2004)	سبتمبر 2004
أوراسكوم للإتصالات الجزائر (جازي)	2990	2900
الجزائرية للإتصالات (موبيليس)	5800	2800
الوطنية للإتصالات (نجمة)	2900	2900

:

2900 (2004)

.2004

2800

:

(2002)

2004

.()



سعر الوحدة لخدمة برون رسوم

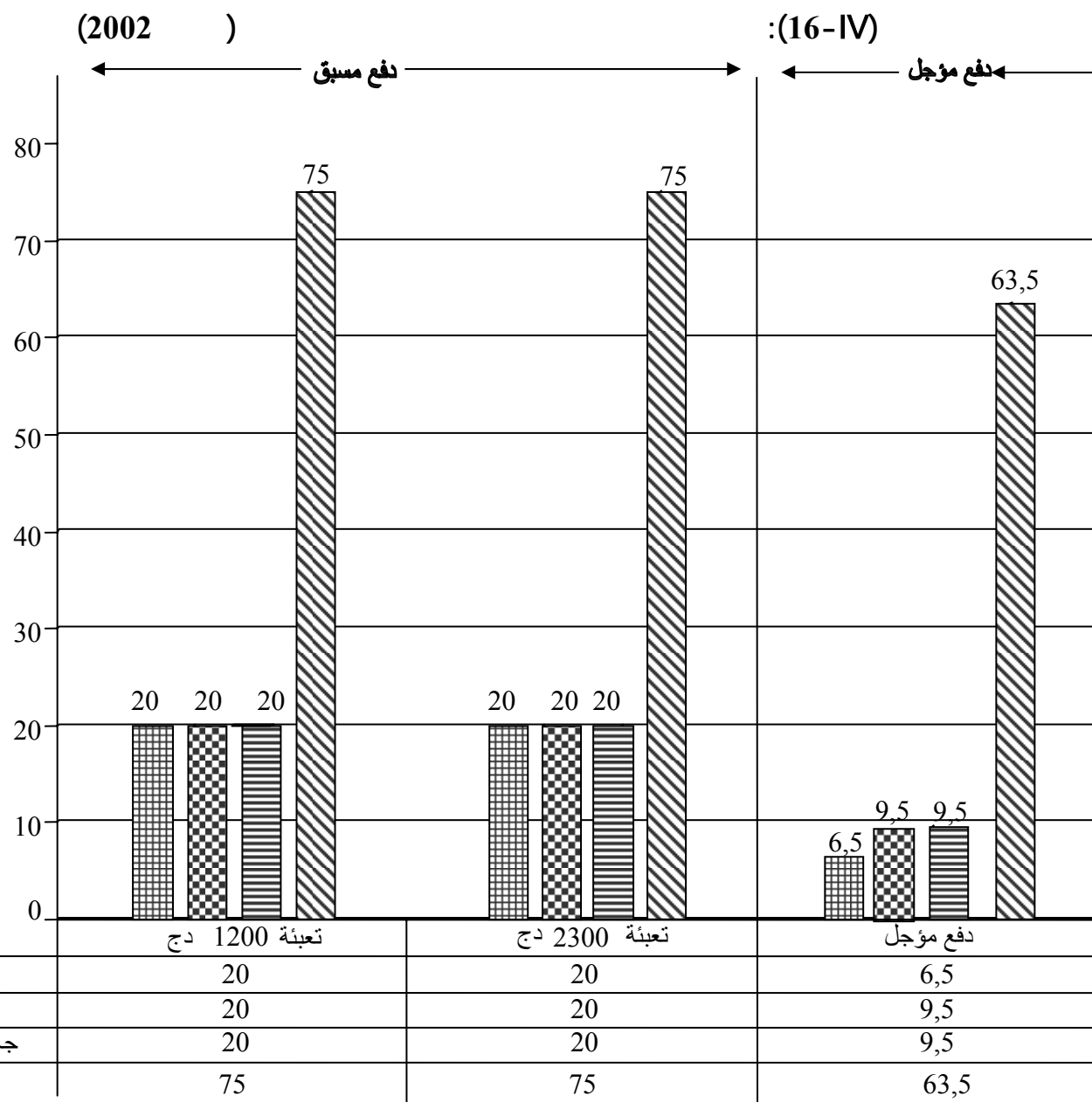

:(17-IV)

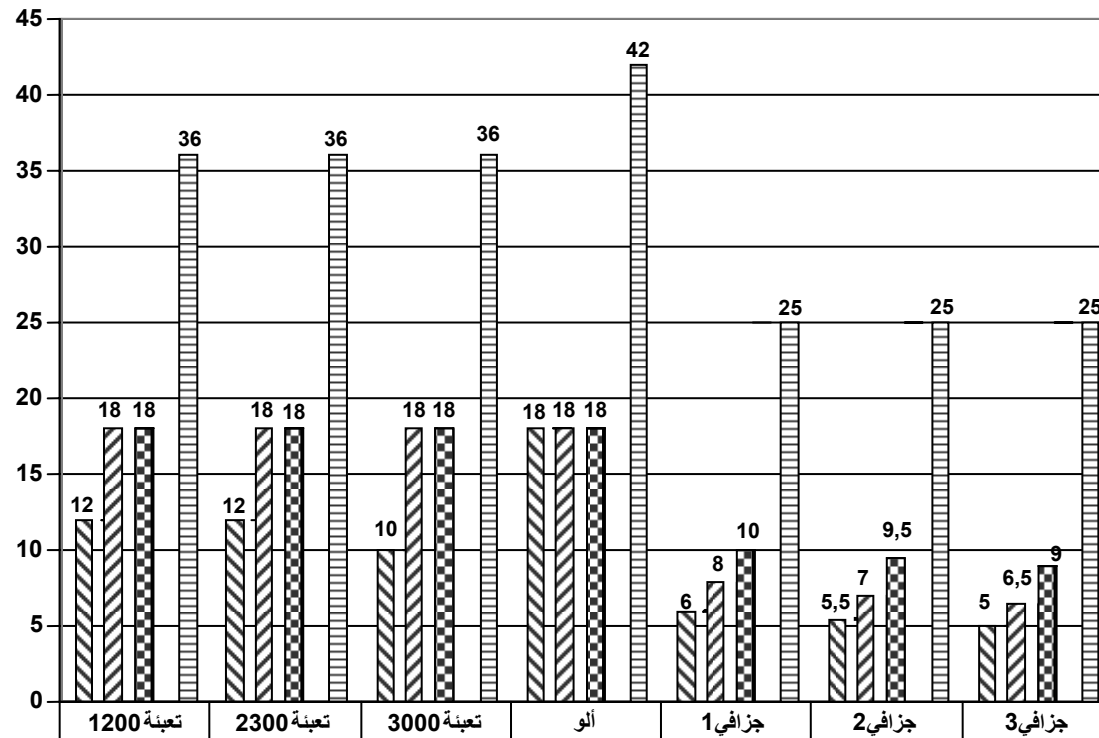

		2990 دج			2990 دج		
سعر شراء الخط		التسعيرة كل 30 ثانية لخدمة الدفع المسبق			التسعيرة بالدقيقة للخدمة الدفع الموجل		
سعر الاشتراك					1300 دج	2100 دج	3000 دج

:

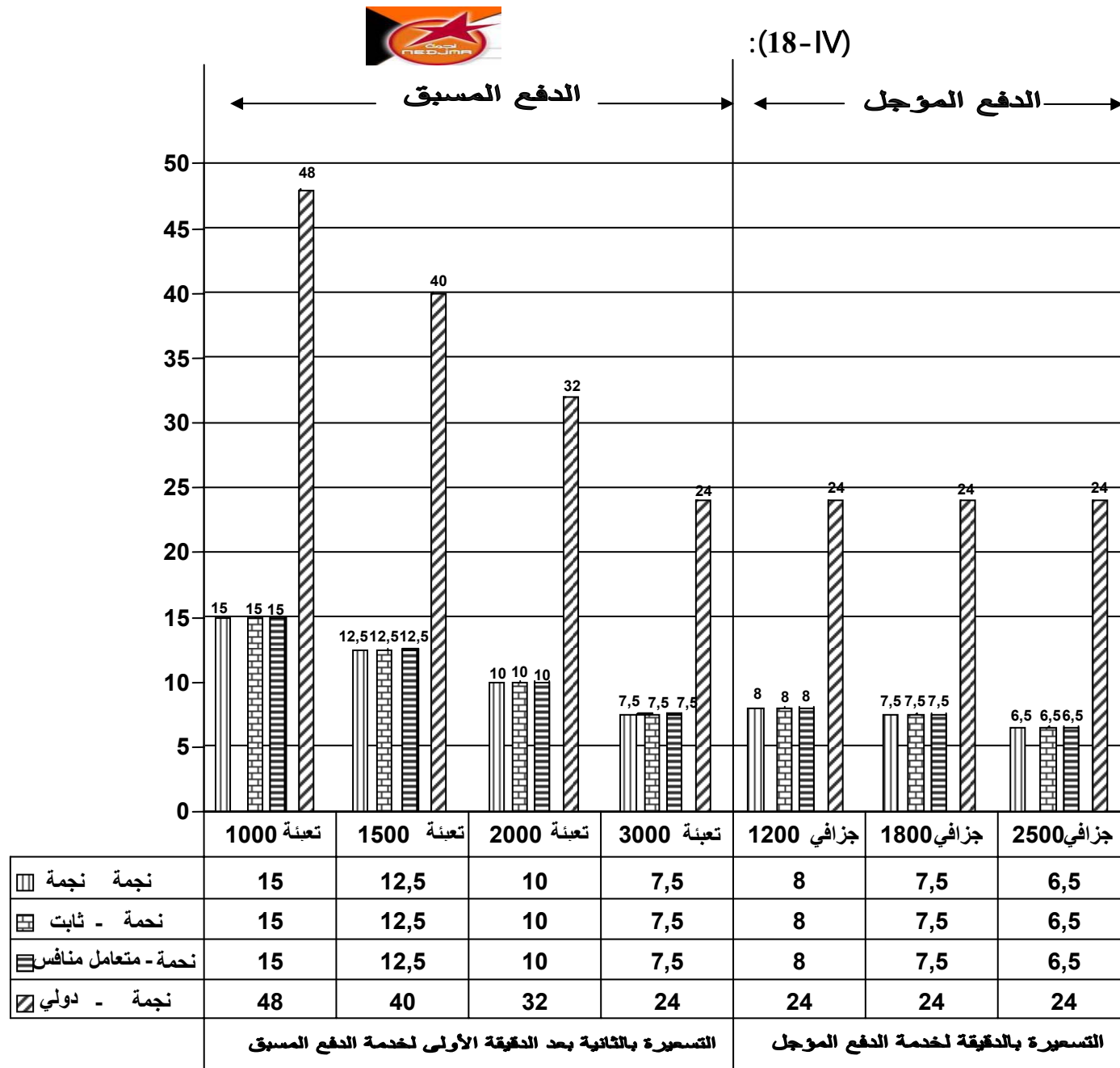

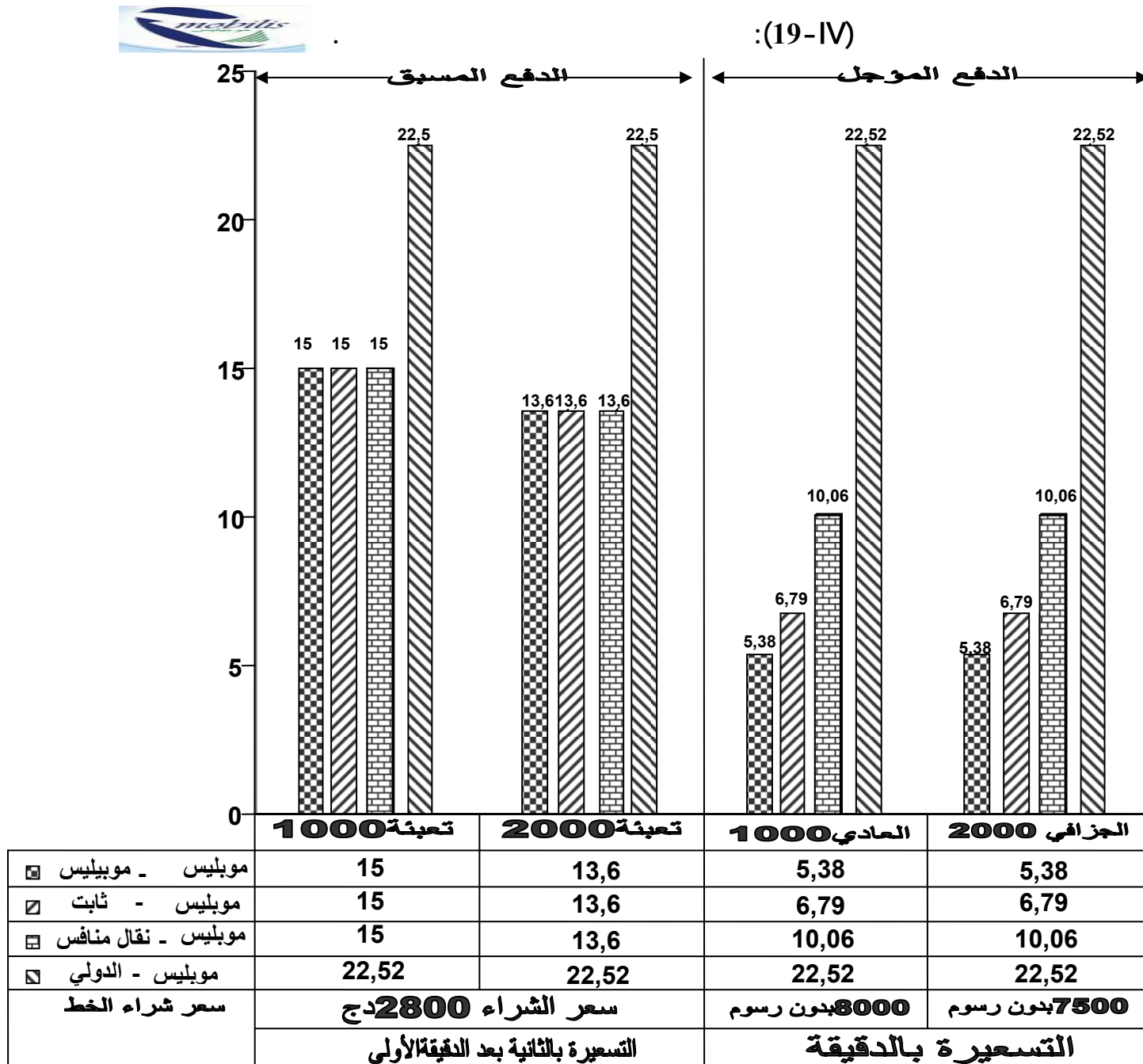

(20-IV):

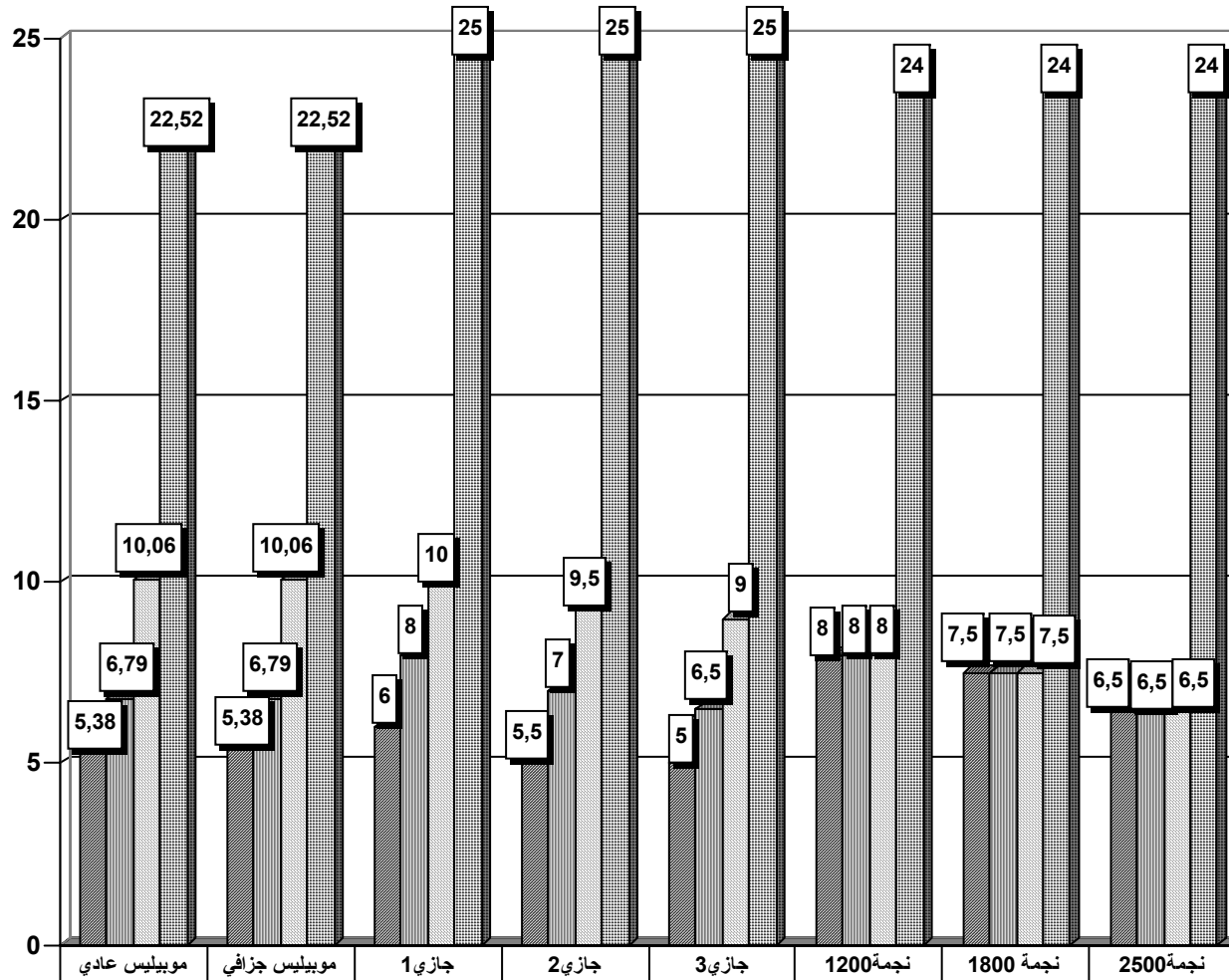

	موبيليس عادي	موبيليس جزافي	جازي 1	جازي 2	جازي 3	نجمة 1200	نجمة 1800	نجمة 2500
نفس المتعامل	5,38	5,38	6	5,5	5	8	7,5	6,5
نقال-ثابت	6,79	6,79	8	7	6,5	8	7,5	6,5
نقال-متعامل منافس	10,06	10,06	10	9,5	9	8	7,5	6,5
نقال-دولي	22,52	22,52	25	25	25	24	24	24



:

:

:(10-IV)

1000 :	1300	1200
1000:()	2100	1800
	3000	2500

:

/ 24

25 / 63,5

/ 22,52

:(IV-21)

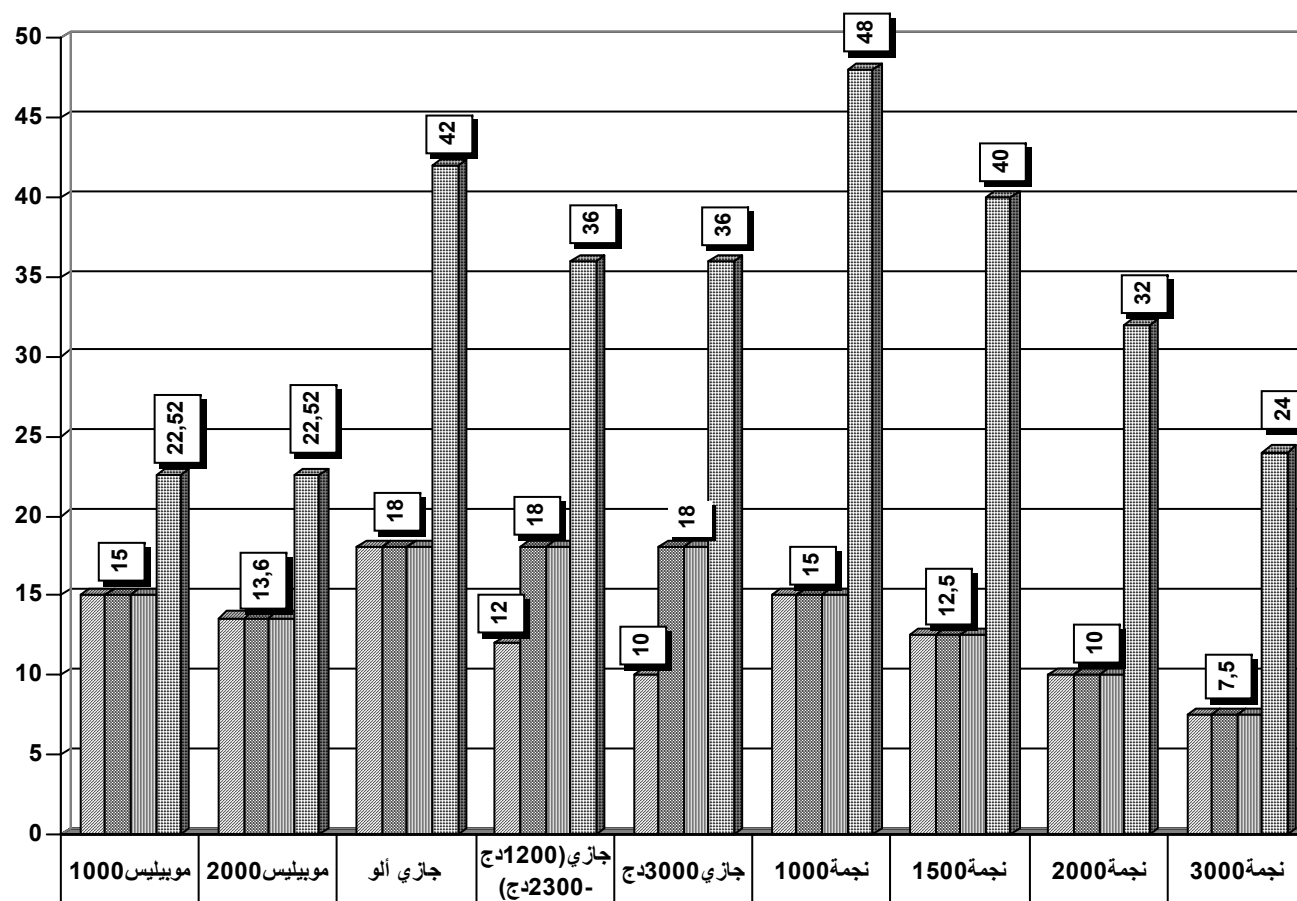

نفس المتعامل	15	13,6	18	12	10	15	12,5	10	7,5
نقل-ثابت	15	13,6	18	18	18	15	12,5	10	7,5
نقل-متعامل متنافس	15	13,6	18	18	18	15	12,5	10	7,5
نقل-دولي	22,52	22,52	42	36	36	48	40	32	24



				-
	:			-
		30		-
)	5		-
		.(-
.()		-
				-
3681				
		. ¹	15912 ()	

¹ Mouhamed Kadour, Représentant de la direction Marketing au niveau de Nedjma, L'impact du nouvel entrant sur les tarifs GSM et les facteurs déterminant les tarifs minimum » Journée d'études sur les tarification, le 18, 19 decembre 20004.

-1

.()

-2

()

:

-1

)

(

(L'échantillon par grappe)*

:

10

* العينة العنقودية: يقوم الباحث في هذا النوع من العينات بتقسيم مجتمع الدراسة إلى عدد من المجموعات، ثم اختيار عدد من هذه المجموعات بطريقة عشوائية بعدها يقوم باختيار عدد من المفردات من المجموعات المختارة بطريقة عشوائية أيضا.

:(11-IV)

4992	8833	3371	9182	14160	17888	
95024:						
		6928	7025	16136	6509	

.2002

:

:

-

%95

227

:

(%6,5±)

$$n = \frac{t_{\alpha}^2 \times N \times \delta^2}{t_{\alpha}^2 \times \delta^2 + L^2 \times (N-1)}$$

(95%

1,96=t_α)

t_α:

(N=95024

10

)

:N

:L

: δ²

:

:(12-IV)

227	17	17	38	16	12	21	08	22	34	42	
-----	----	----	----	----	----	----	----	----	----	----	--

:

:

:

-1

:(13-IV)					
16	29	36	43	56	
205=					
		05	07	13	

SPSS

:

56

()

:(14-IV)			
30000	30000- 10000	10000	مستوى الدخل لتغير البرية الأثر حسب الأثر
06	11	12	
10	17	27	
02	02	07	
01	13	21	
-	02	03	
-	02	04	
05	10	27	
01	07	05	

:

-

10000

()

..

30000 10000

. 30000

:(15-IV)			
04	14	38	
02	09	34	
03	06	27	
15	06	08	
02	10	04	
04	04	05	
-	03	04	
02	02	01	
32	54	121	

:

.Mobilight

-

-

:

-

:

-

-

:(16-IV)

-

-

	22	100	
3	10	37	
3	7	18	
6	39	155	

:

39

:(17-IV)

04	28	27	
19	78	17	
11	12	05	
34	112	49	
:			

:(18-IV)

03	09	18	
15	30	05	
51	49	13	
69	88	30	

:

30

88

69

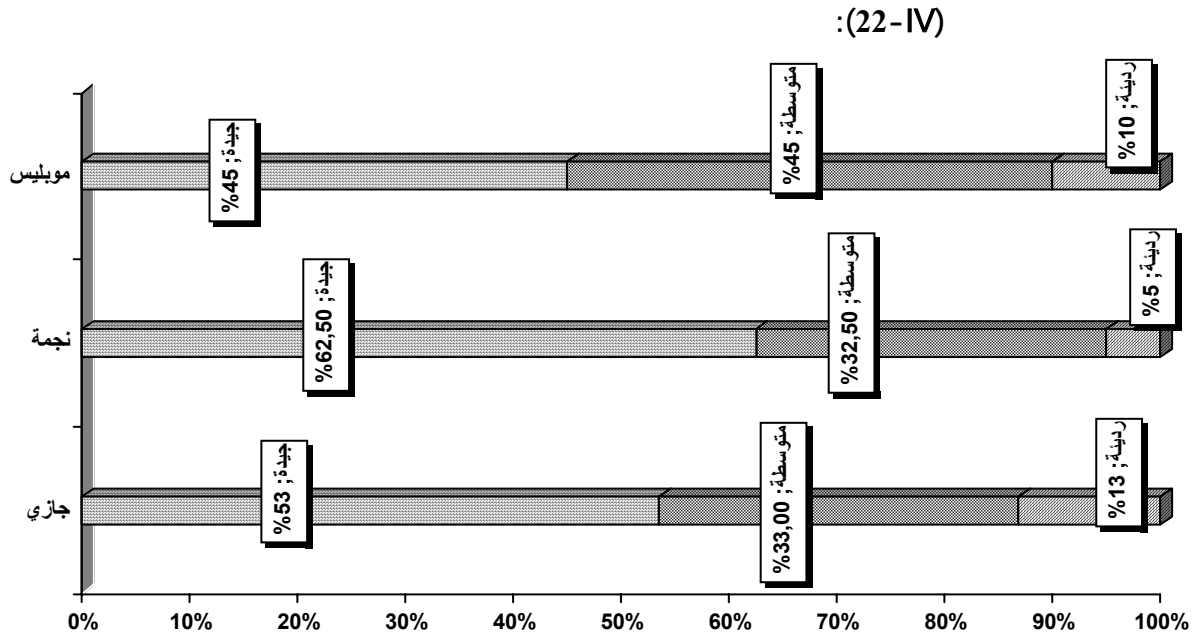

%62,5

%45

%53

:

:

()

(Les prix d'accès aux puces)

-1

(Les prix d'accès aux puces)

:(19-IV)

				مشاركو التعامل أفضل متعامل
42	6	10	26	
41	6	15	20	
80	15	17	48	
42	3	11	28	

:

600

Mobilight

250

200

300

(OTA) (Star)

400

300

Mobillight

-

5

1

5

5

()

-

Mobilight

*

* إن المعلومات المتعلقة بخدمة الدفع المسبق Mobilight كانت بناء على دراسة على هامش الاستبيان من خلال المقابلات الشخصية مع المستجوبين، حاولنا من طرف آخر الحصول من مؤسسة موبيليس على معلومات في هذا الصدد، لكنها أكدت على المعلومات الرسمية المقدمة عن حصتها السوقية.

" "

(on net)

-2

(on net)

:(20-IV)

				مشتركو التعامل مشتركو التعامل
134	17	29	88	
21	2	10	9	
9	3	3	3	
44	8	11	22	

:

5 30

5

-3

:(21-IV)

				مشتركو المتعامل أفضل متعامل
42	3	11	28	
31	-	19	12	
58	14	8	36	
74	13	15	46	

:

%36

42 -

.(on net)

%15

-4

-

:

:(22-IV)

				مشتركو المتعامل أفضل متعامل
39	6	12	21	
83	5	27	51	
27	10	2	15	
56	9	12	35	

:

(de bouche à l'oreille)

:

-1

-2

()

-3

-4

:

-5

:(23-IV)

				مشترك المتعامل المتعامل الأفضل
103	9	21	73	
25	14	13	11	
34	14	7	13	
43	6	12	25	

:

()

(43)

30 18

()

(SMS)

:

30

SMS				:(24-IV)	
				أفضل متعامل العميل	
%17	%16	%7,8	%58	30	18
%30	%18	%18	%32	60	30

:

(SMS)

(2005)

.(OTA)

30

.(MMS)

-6

.(MMS)

:(25-IV)

				مشاركو المتعامل أفضل متعامل	
37	5	9	23		
83	9	22	52		
5	1	2	2		
80	15	20	45		

:

MMS

Multimedia

(80)

Multimédia

16

Mobi⁺

2005

:

:(26-IV)

					مشترك المتعامل
5	67	21	16	13	
13	25	2	8	5	
2	13	5	4	6	
20	105	28	28	24	

:

(105)

:

-
-
-
-

:

:(27-IV)

				تغير المتعامل
62	8	20	34	
143	22	33	88	

:

(143)

()

13

:

-

:

:

:

الذاتية الثلاثة



"

"

:

:

:

-

-

-

-

-

-

•

•

•

-

•

-

. ()

-

-

-

-

: •

: •

-

-

)

-

(

-

-

()

)

() (

-

-

:

•

•

•

-

.(/)

)

-

(

:

-

(Le service prépayé)

-

-

:

: -

.()

: -

. -

()

. -

-

.

-

-

" "

.

(MMS)

:

-

-

-

-

=====

-

:

-

-

-

-

قائمة المراجع

قائمة المراجع

		-
		-1
	.2000	-2
	.2001	-3
	.1999	-4
	.2003	-5
	.1999	-6
	.1993	-7
	.1997	-8
	.2001	-9
	.2002	-10
	.1997	-11
	.2003	-12
	.2002	-13
	.1998	-14
(2002	.2002	-15
	.2002	-16
	.2003	-17
	.2002	-18
	.1979	-19
	.2001	-20
	.2003	-21
	.1997	-22
	.2003	-23
		-24
		.1997
	.2001	-25
	.1995	-26
	.2003	-27
	.	-28
	.1992	-29
	.1989	-30
	.2002	-31

.2003	-32
.1998	-33
.1997	-34
.2002	-35
.(2001	-36
.1995	-37
.2004	-38
.2000	-39

المراجع باللغة الفرنسية

- 1- Abdel Madjid Amine, Le comportement de consommateur face aux variables d'action Marketing (édition Management, France, 1999).
- 2- Ahmed Hamadouche, Méthodes et outils d'analyse stratégique (édition Chihab, 1997).
- 3- Burland Alin et autres, comptabilité analytique et contrôle de gestion, (Paris, France, 2005).
- 4- Christian Michon, Marketeur (les nouveaux fondement du Marketing), (édition Pearson, Paris, 2003).
- 5- Denis Peligrew, le consommateur acteur clé en marketing, (les éditions SMG, France, 2002).
- 6- Gilles Marion et autres, Antimanuel de marketing, (3ed, édition d'organisation, Paris, France, 2003).
- 7- Herman Simon et autres, La stratégie Prix, (édition Dunod, Paris, 2000).
- 8- J.R. Bettman et autres, "Construire le processus de choix des consommateurs, (édition economica, Paris, 2000).
- 9- Jerome Bon et Pierre Gregony, Techniques marketing, (2ed, édition Vubert, Paris, 1995).
- 10- John Petrof, comportement de consommateur et Marketing (5édition La presse de l'université aval, Paris, 1999).
- 11- Lendrevie Lindon, Mercaton (7ed, édition Person, Paris, France, 2003).
- 12- M. Giletta, Prix (de la maîtrise des prix à la maîtrise des coûts, (Libraire vulbert, Paris, 1992).
- 13- Martine Gauthy sinechol, et Paul van vracem, Etudes de marchés et sondages d'opinion (outil fondamental du marketing, (4ed, Debock université, France, 1996).
- 14- Michel Hugues, marketing prix, (les éditions Demos, France, 1998).
- 15- Patrice coutelle Brillet et véronique des garet, Marketing de l'analyse à l'action, (édition Pearson France, 2004).
- 15- Philip Kotler, Marketing (les fondements de la décision) , les éditions d'organisation, Paris 1974)
- 16- Pierre Desmet, Promotion des ventes, (édition Dunod, Paris, 2002).
- 17- Seighir Djitli, Marketing, (édition Berti, Alger, 1998).
- 18- Stéphan Dubreuil et Vincent Roger, Marketing du multemedia mobile, (édition d'organisation, Paris 2003).
- 19- Thiery cone et Gilles Rouet, Micro économie, (édition Eyrolles université 1991).

.2004•2003

-1

-2

.2004

-3

.2001•2000

-4

.1997

:
-1

.2004

16

1423

3

141-02

-2

.28

2002

- 3-Agnés walsler Luchese,"Les phénomènes perceptuels du prix",Revue française du Marketing N°170,1998.
4-Guellali Agoudjil Chafika,"Impact de l'ouverture du secteur sur les tarifs des télécommunications pour le grand public",Journée d'études sur la tarification des télécommunications le 18-19 décembre 2004.
5-Jean Claude Andréani,"Méthodologie des tests de prix :un état de l'art",Revue Francaise du Marketing,N° 161,1997.
6-Jordan Hamelin,Le prix de référence (un concept polymorphe),Recherche et application en Marketing,Volume 15,N°3,2000).
7-Léonard Vielle,"Les fondements Juridiques de la Tarification des télécommunications en Algerie" Journée d'études sur la tarification le 18 et 19decembre 2004.
8- Mohamed Kadour,"L'impact du nouvel entrant sur les tarifs GSM et les facteur déterminant des tarifs maximum" journée d'études sur la tarification des télécommunications le 18-19 décembre 2004"

مواقع الإنترنت:

www.ARPT.DZ.
www.ENST.esg.fr
www.mobilis.dz
www.Nedjma.dz
www.Djezzygsm.com

الملاحق

المُلْحَق رقم: 02

02
(Les tests de la mesure conjointe) PCMDS

PC-MDS: MULTIDIMENSIONAL STATISTICS FOR THE PC

Thank you for requesting information about PC-MDS, the world's most widely adopted specialty package for multi-dimensional scaling and multivariate analysis.

The PC-MDS programs are based on industry standard programs developed by Bell Laboratories and BMD (Developed under a federal research grant).

PC-MDS programs have been developed for production work.

Each PC-MDS program operates as an independent unit. For example, Notebook computer users may copy several PC-MDS programs to a single floppy diskette, thereby limiting the required system overhead.

The minimal system requirements also result in increased computational speed.

PC-MDS algorithms are fast, efficient and accurate, outperforming other programs on the market by as much as 50%.

PC-MDS is used in Burke Institute's Advanced Multivariate Classes, as well as in the Professional Research Seminar Series, offered by the American Marketing Association.

Again, thank you for your interest. If you have further questions, please don't hesitate to call.

Scott M. Smith, Ph.D.

Dept. of Marketing: 678 TNRB

Brigham Young University PHONE: (801) 378-5569

Provo, Utah 84602 FAX: (801) 378-5984

EMAIL: smsmith@byu.edu

Webpage: <http://marketing.byu.edu>

PC-MDS MULTIDIMENSIONAL STATISTICS FOR THE PC

PC-MDS 5.1 offers 22 multivariate statistical analysis programs for the IBM compatible personal computer, including Bell Laboratories multidimensional scaling, conjoint and cluster analysis programs and an SPSS (c) type interface for the BMD discriminant, regression and factor analysis programs. Version 5.1 introduces 3-D perceptual maps for MDS and correspondence analysis.

All programs operate using easy to use pop-up menus. PC-MDS also supports a full screen editor for text and data manipulation.

MULTIDIMENSIONAL SCALING:

MDPREF Preference Analysis

KYST Scaling Analysis

PREFMAP Preference Mapping

INDSCAL Individual Differences

PROFIT Property Fitting

CONJOINT ANALYSIS PROGRAMS:

MONANOVA Monotone ANOVA

TRADEOFF Attribute Tradeoff

CONJOINT Analyzer / Simulator

CLUSTER ANALYSIS:

CLUSTER Howard Harris Cluster

HICLUST Hierarchical Cluster

WARDS Ward's Method

DATA MANIPULATION PROGRAMS:

CASE5 Thurstone Case 5

DISTRAN Distance Computation

FMATCH Cliff Factor Matching

EDIT Full Screen Editor

MULTIVARIATE ANALYSIS:

DISCRIM Discriminant Analysis

FACTOR Factor Analysis

REGRESS

Regression Analysis

FREQ

Frequency Analysis

Multidimensional scaling packages have in the past been difficult to use because of system incompatibilities, batch input and the mainframe environment.

PC-MDS offers a friendly interactive format for even the most sophisticated analyses. PC-MDS is used in Burke Institute's Advanced Multivariate Classes, as well as in American Marketing Association Research Conference tutorials.

For the research firm, PC-MDS means mainframe capability in your office.

PC-MDS requires 640K of memory and is capable of handling problems larger than the original mainframe versions. Data may be analyzed and re-analyzed quickly

and without additional costs of mainframe computer time. PC-MDS offers easy word processor access to the ASCII output text files. Plots and other output

may be called into a word processor and moved into a report or manuscript by simply copying a block of text. Output may similarly be ranged and saved for spreadsheet and other graphics program input.

For the educator, PC-MDS means ease of use and offers a total new dimension in student instruction. Pop-up menus and sample data sets create a

sophisticated, yet user friendly package. Scaling, clustering, conjoint and AID analysis are discussed in the texts for most market research, modeling, and new product development classes. Now MBA and Undergraduate students can analyze and interpret these analyses.

DOCUMENTATION: The PC-MDS package includes documentation describing the algorithms and input variables for the operation of each of the programs.

Each program is accompanied by an example data set that is analyzed and explained in the documentation. (300+ pages)

SYSTEM REQUIREMENTS: PC-MDS operates on any IBM PC or compatible having 640K of memory. Each program may be installed on a hard drive or diskette.

PC-MDS is a DOS program with pop-up windows. It operates under DOS, and dos windows in Windows 3.1, 95, and Windows NT Version 4.0.

Printer and VGA color graphics are recommended.

PRICE: PC-MDS is sold on a single machine license basis. A one time site license purchase is also available. Site licenses include all machines at the license location.

Single Copy: \$ 495.00*

Site license: \$2000.00

* Plus Shipping and Handling: \$5.00 U.S., \$25.00 International

There is no Shipping and Handling charge for a Site License

TO UPDATE AN EARLIER VERSION: \$ 200.00

Please make all payments in \$US by check drawn on a US Bank.

ORDER INFORMATION: Order by FAX, Telephone, or Mail

Dr. Scott M. Smith

Dept. of Marketing: 678 TNRB

Brigham Young University PHONE: (801) 378-5569

Provo, Utah 84602 FAX: (801) 378-5984

Sample Programs at marketing.byu.edu

email: smsmith@byu.edu

Webpage: http://marketing.byu.edu

PC-MDS PROGRAM DESCRIPTIONS AND SIZE LIMITATIONS

KYST combines MDSCAL and TORSCA to include the powerful initial configuration of TORSCA along with the ability to rotate solutions to principal components.

Proximity (similarity) data is used for up to 100 stimuli in 10 dimensions, with the limit of 5000 data points. KYST offers a variety of data input formats and distance measures. Monotone, polynomial and multivariate regression models may be derived. (3-D Perceptual Maps)

PREFMAP Produces PReference MAPping analysis based on a generalization of the Coombsian unfolding model of preference. These models use a known configuration of stimuli to portray individual preference data. Up to 150 stimuli in 10 dimensions may be evaluated for 49 respondent groups. (3-D Maps)

INDSCAL Individual Differences SCALing produces an analysis of proximity (similarity) data. Program options include INDIFF, for scaling individual differences and CANDECOMP for performing the more general canonical decomposition of N-way tables. INDSCAL produces up to a 7 way solution for 10 dimensions. The product of the total number of levels must be less than 40,000.(3-D Perceptual Maps of both stimuli and subject group spaces).

PROFIT PROperty FITting by Optimizing Nonlinear or Linear Correlation is a technique for fitting outside property vectors into stimulus spaces. Two types of property fitting: Max R, and non linear correlation, are performed. Performs separate linear or nonlinear, or both linear and non-linear regression for a set of 60 properties on 400 stimuli in 10 dimensions. (3-D Maps)

MONANOVA MONotone ANalysis Of VAriance performs additive conjoint analysis of rank order data. This model handles full factorial designs and up to 12 factors can be handled with 100 levels per factor and a maximum of 4000 data points.

TRADEOFF Performs a non-metric pairwise conjoint analysis. Utilities are produced for an attribute matrix of up to 10 levels by 10 levels. Up to 200 Attributes may be defined. Additive or multiplicative utilities may be specified. Utility importance values are derived.

CONJOINT Performs a conjoint analysis of fractional factorial data. The program is compatible with design files from Bretton Clark's Conjoint Designer.

This two stage program generates utilities, permits specification of part worth, vector, and ideal point models which are used in a simulator to generate choice share estimates using the Bradley-Terry-Luce, Logit and First Choice Models. 50 variables and 10,000 subjects. T-tests of differences between levels.

CLUSTER Howard Harris CLUSTER analysis of a subject by variable matrix. K-means method minimizes within-group variance at each clustering level. 3000 subjects and 25 variables.

HICLUST Hierarchical CLUSTERing performs hierarchical cluster analysis on a 200 x 200 matrix of similarity or dissimilarity data (KYST or INDSCAL input data). Two methods are performed and cluster maps produced.

WARDS Ward's method is a hierarchical agglomerative method of clustering. Ward's method optimizes the minimum variance within clusters using the within groups sum of squares. 300 subjects and 300 variables. Groupings and respondent's membership are produced.

CASE5 Thurstone CASE 5 analysis computes scale scores from (1) raw paired comparisons data, (2) a frequency matrix of the number of times one stimulus was preferred to another stimulus, or (3) ranked data. Up to a 60 stimuli by 60 stimuli matrix.

DISTRAN Computes a matrix of interpoint distances from a stimuli by variables data matrix. (100 stimuli and 100 attributes).

FMATCH Cliff Factor MATCHing performs an orthogonal rotation of two matrices (such as MDS or factor analysis solutions) to achieve congruence. FMATCH will fit a 50 by 50 target matrix to any number of data matrices.

AID Automatic Interaction Detector employs a non-symmetrical branching process based on ANOVA

**contingency tables (crosstabulation data). Correspondence analysis finds the best simultaneous representation of the categorical data. (Lebart, Morineau, Warwick algorithm)
(3-D Perceptual Maps)**

CORRESP CORRESPondence analysis uses the Carroll, Green and Schaffer algorithm for mapping two way contingency tables for large data sets.

This algorithm double centers the data producing more accurate representations of structure. Up to 100 rows and columns of contingency table (crosstabulation) data may be analyzed. (3-D Perceptual Maps)

DISCRIM Interactive stepwise DISCRIMinant analysis. 50 variables and 32,000 subjects. Discrim was developed from the BMD statistical programs (Algorithms developed under the National Science Foundation). SPSS mainframe commands

support extensive data manipulation.

REGRESS Interactive stepwise multiple regression analysis. Up to 50 variables and 32,000 subjects. Regress was developed from the BMD statistical

programs (Algorithms developed under the National Science Foundation). SPSS mainframe commands support extensive data manipulation capabilities.

FACTOR Interactive FACTOR Analysis. Orthogonal and oblique rotation and output and interleaving of factor scores to the respondent data file are

supported. Up to 50 variables may be analyzed for 32,000 subjects. FACTOR was developed from the BMD statistical programs (Algorithms developed under the National Science Foundation). SPSS mainframe commands support extensive

data manipulation capabilities.

FREQ Frequency analysis and descriptive statistics. Up to 250 variables may be analyzed for 32,000 subjects. Frequency was developed from the BMD statistical programs (Algorithms developed under National Science Foundation).

SPSS mainframe commands support extensive data manipulation capabilities.

EDIT A full screen ASCII editor with full search and replace, blocking and file management capabilities. Multiple files may be open simultaneously.

*** SPSS is a registered trademark of SPSS Inc.**

المُلْحَقُ رَقْم: 03

الملحق رقم 03

Décret exécutif n° 02-156 du 26 Safar 1423 correspondant au 9 mai 2002 fixant les conditions d'interconnexion des réseaux et services de télécommunications

Le Chef du Gouvernement,

Sur le rapport du ministre des postes et télécommunications ;

- ✓ Vu la Constitution, notamment ses articles 85-4° et 125 (alinéa 2) ;
- ✓ Vu la loi n°2000-03 du 5 Joumada El Oula 1421 correspondant au 5 août 2000 fixant les règles générales relatives à la poste et aux télécommunications ;
- ✓ Vu l'ordonnance n°75-89 du 30 décembre 1975, modifiée et complétée, portant code des postes et télécommunications, dans sa partie réglementaire ;
- ✓ Vu le décret n°83-71 du 8 janvier 1983 fixant les attributions du ministre des postes et télécommunications ;
- ✓ Vu le décret présidentiel n°2000-256 du 26 Joumada El Oula 1421 correspondant au 26 août 2000 portant nomination du Chef du Gouvernement ;
- ✓ Vu le décret présidentiel n°01-109 du 9 Safar 1422 correspondant au 3 mai 2001 portant désignation des membres du conseil de l'autorité de régulation de la poste et des télécommunications ;
- ✓ Vu le décret présidentiel n°01-139 du 8 Rabie El Aouel 1421 correspondant au 31 mai 2001 portant nomination des membres du Gouvernement ;
- ✓ Vu le décret exécutif n°01-219 du 10 Joumada El Oula 1422 correspondant au 31 juillet 2001 portant approbation de licence d'établissement et d'exploitation d'un réseau public de télécommunications cellulaire de norme GSM et de fournitures de services de télécommunications au public ; L'autorité de régulation de la poste et des télécommunications consultée ;

Décrète :

Article 1er. — Le présent décret, pris en application de l'article 25 de la loi n° 2000-03 du 5 Joumada El Oula 1421 correspondant au 5 août 2000, susvisée, a pour objet de fixer les conditions d'interconnexion des réseaux et services de télécommunications.

CHAPITRE I

DES DISPOSITIONS GENERALES

Art. 2. — Il est entendu au titre du présent décret par : - Catalogue d'interconnexion : le catalogue contenant l'offre technique et tarifaire d'interconnexion de référence, publié par les opérateurs de réseaux publics et approuvé par l'autorité de régulation ; Opérateur puissant : tout opérateur de réseau public disposant d'une position d'influence significative sur le marché national des télécommunications ou sur le marché d'un service de télécommunications pertinent. L'autorité de régulation désigne les opérateurs puissants ;

- Point d'interconnexion : lieu où un opérateur de réseau établit les équipements d'interface permettant l'interconnexion de son réseau avec ceux des autres opérateurs; - Liaison d'interconnexion : la liaison de transmission (filaire, radioélectrique ou autre) reliant le réseau d'un opérateur au point d'interconnexion d'un fournisseur d'interconnexion ; - Services ou réseaux

compatibles : services ou réseaux dont les supports, normes et/ou protocoles permettent l'interconnexion.

Art. 3. — Les conditions d'interconnexion des réseaux et services de télécommunications visent à : - permettre de regrouper l'ensemble des réseaux compatibles ouverts au public au sein d'un réseau national algérien ; - garantir l'efficacité technique de ce réseau national aux meilleures conditions économiques et assurer pour les utilisateurs finaux la connexion des réseaux d'opérateurs différents ; - favoriser l'accès des opérateurs de réseaux et de services à l'ensemble du marché algérien des télécommunications, en limitant, notamment, les entraves à la libre concurrence liées à la position dominante de certains opérateurs.

CHAPITRE II

DE L'INTERCONNEXION AUX RESEAUX DE TELECOMMUNICATIONS

Art. 4. — Chaque opérateur de réseau(x) public(s) de télécommunications est tenu d'interconnecter, directement ou indirectement, son (ses) réseau(x) à ceux des autres opérateurs de réseaux publics. A cet effet, il est tenu d'interconnecter directement son réseau avec au moins un autre réseau public. Il est tenu, en outre, de s'assurer que les interconnexions qu'il a établies permettent à son réseau de communiquer avec l'ensemble des autres réseaux publics compatibles.

Art. 5. — Les demandes d'interconnexion sont formulées par écrit par les opérateurs de réseaux ou les prestataires de services. Les demandes d'interconnexion doivent fournir les caractéristiques de l'interconnexion demandée, notamment les points d'interconnexion souhaités, les capacités des liaisons, les normes de signalisation proposées. Les opérateurs de réseaux publics répondent dans un délai ne dépassant pas trente (30) jours calendaires

La réponse précise les modalités techniques et financières de l'interconnexion, ainsi que le calendrier proposé pour sa mise en oeuvre, à moins qu'elle n'ait pour objet de refuser la demande d'interconnexion.

Art. 6. — Une demande d'interconnexion ne peut être refusée que lorsqu'elle ne peut être satisfaite sur la base du catalogue d'interconnexion dûment approuvé par l'autorité de régulation. Dans ce cas, ou lorsque l'offre est jugée insatisfaisante, le demandeur peut saisir l'autorité de régulation. L'autorité de régulation rend une décision motivée dans un délai de trente (30) jours à compter de sa saisine par le demandeur d'interconnexion, après avoir invité les deux parties à présenter leurs observations. Dans le cas où elle juge la saisine justifiée, la décision de l'autorité de régulation précise les conditions équitables, d'ordre technique et financier, dans lesquelles l'interconnexion doit être assurée.

Art. 7. — L'interconnexion fait l'objet d'une convention entre les opérateurs concernés. Cette convention détermine les conditions techniques et financières de l'interconnexion. La convention d'interconnexion fait référence aux catalogues d'interconnexion préparés chaque année par les opérateurs. Ces catalogues sont préparés et publiés par les opérateurs.

Art. 8. — La convention est communiquée à l'autorité de régulation dans un délai de sept (7) jours calendaires à compter de sa signature par les parties. L'autorité de régulation dispose d'un délai de trente (30) jours après réception de la convention pour demander aux parties d'y apporter des amendements si elle juge que les dispositions législatives et réglementaires applicables en la matière ou que ses décisions prises en application de ces dispositions ne sont pas respectées et/ou que la loyauté de la concurrence et l'interopérabilité des services ne sont pas garanties. Cette demande d'amendement doit être motivée et doit porter, notamment, sur les cas suivants :

- non-respect des normes édictées par les organismes de normalisation compétents ; - non-respect du cahier des charges d'un opérateur ; - non-respect du principe de non-discrimination.

A cet effet, l'autorité de régulation effectue une comparaison entre chaque nouvelle convention soumise à son approbation et les conventions en vigueur concernant les parties. En cas de pratique discriminatoire, l'autorité de régulation demande la modification de la nouvelle convention ou des conventions en vigueur, afin que les dispositions les plus favorables soient appliquées à tous les opérateurs ou prestataires de services placés dans une position similaire. Lorsque l'autorité de régulation estime nécessaire de modifier une convention d'interconnexion, elle notifie sa demande motivée aux opérateurs concernés qui disposent d'un délai de trente (30) jours pour amender la convention et soumettre la nouvelle convention à l'autorité de régulation.

CHAPITRE III

DES MODALITES TECHNIQUES D'INTERCONNEXION DES RESEAUX ET SERVICES DES TELECOMMUNICATIONS

Art. 9. — Les opérateurs et prestataires de services sont tenus de prendre l'ensemble des mesures nécessaires pour garantir le respect, notamment : - de la sécurité des réseaux ; - du maintien de l'intégrité des réseaux ; - de l'interopérabilité des services ; - de la protection des données, y compris celles à caractère personnel, la protection de la vie privée et la confidentialité des informations traitées, transmises et stockées.

Art. 10. — La convention d'interconnexion doit prévoir les dispositions qui seront prises à l'effet de garantir le maintien de l'accès aux réseaux et aux services de télécommunications dans les cas de défaillance du réseau ou dans les cas de force majeure. L'autorité de régulation peut, si elle les juge insuffisantes, demander aux opérateurs de modifier ces conventions dans le sens de la prise en charge de cette obligation.

Art. 11. — L'autorité de régulation précise et publie les normes et spécifications techniques auxquelles les opérateurs et prestataires de services doivent se conformer en vue : - d'assurer le respect des exigences telles que prévues à l'article 9 ci-dessus ; - de permettre l'interfaçage des différents réseaux et services compatibles. A défaut de normes et spécifications techniques applicables à la date où l'interconnexion est négociée entre deux opérateurs, les parties pourront librement déterminer les spécifications des interfaces entre leurs réseaux, sous réserve de l'adoption de normes recommandées par l'Union internationale des télécommunications.

Art. 12. — Lorsqu'une interconnexion avec un autre réseau porte gravement atteinte au bon fonctionnement d'un réseau public ou au respect des exigences visées à l'article 9 ci-dessus, l'opérateur de ce dernier réseau en informe l'autorité de régulation et lui communique ses observations et analyses. L'autorité de régulation peut alors, si elle le juge nécessaire, autoriser la suspension de l'interconnexion. Elle en informe les parties et fixe les conditions de son rétablissement. S'il existe un danger grave et urgent portant atteinte au fonctionnement et/ou à la sécurité de son réseau, l'opérateur pourra interrompre l'interconnexion, sous sa responsabilité, et prendre les dispositions pour en informer immédiatement les usagers. L'autorité de régulation doit être informée dans les vingt quatre (24) heures de la cause de l'interruption et de la nature du danger ayant nécessité l'interruption du trafic. Elle prend dans les deux (2) jours ouvrables suivants, une décision motivée sur le caractère nécessaire ou inutile de la suspension. En cas de suspension non justifiée, elle peut contraindre l'opérateur fautif à indemniser les parties lésées.

Art. 13. — Chaque point d'interconnexion est choisi par l'opérateur ou le prestataire de services, demandeur de l'interconnexion, parmi les points d'interconnexion figurant au catalogue de l'opérateur fournisseur de l'interconnexion. Dans le cas d'interconnexion entre

réseaux, l'établissement de la liaison d'interconnexion est, sauf si les deux parties en décident autrement, à la charge de l'opérateur demandeur de l'interconnexion. Cette liaison demeure sous la responsabilité de l'opérateur qui l'établit. Dans le cas d'interconnexion entre un prestataire de services et un opérateur de l'interconnexion de réseau, l'établissement de la liaison d'interconnexion est à la charge de l'opérateur de réseau.

Art. 14. — Les spécifications techniques des systèmes de modulation, de multiplexage et de signalisation sont définies pour chaque point d'interconnexion par le catalogue d'interconnexion dans le respect des normes et spécifications techniques applicables. En cas de désaccord entre les parties sur la fixation des interfaces, l'autorité de régulation est saisie et doit rendre sa décision dans un délai de trente (30) jours calendaires à compter de sa saisine après consultation de l'autre partie. Avant la mise en oeuvre effective de l'interconnexion, les interfaces font l'objet d'essais définis conjointement et réalisés sur site par les deux opérateurs concernés. Dans le cas où les essais d'interconnexion ne s'effectueraient pas dans les conditions techniques et de délais convenus, l'une ou l'autre des parties peut demander l'arbitrage de l'autorité de régulation.

CHAPITRE IV

DES CATALOGUES D'INTERCONNEXION

Art. 15. — Les catalogues d'interconnexion des opérateurs de réseaux de télécommunications ouverts au public doivent déterminer les conditions techniques et tarifaires de leur offre. Les offres sont distinctes pour les interconnexions de réseaux et les interconnexions de services.

Art. 16. — Les catalogues détaillent l'offre des opérateurs selon la décomposition suivante : - les services offerts : services d'accès commutés aux niveaux local, national, international, établissement des liaisons d'interconnexion, prestations complémentaires ; - les conditions techniques : description de l'ensemble des points d'interconnexion et des conditions d'accès physique à ces points, description complète des spécifications techniques et des interfaces d'interconnexion proposées ainsi que des conditions de leur mise en oeuvre ; - les tarifs et les frais : tarifs pour l'établissement et le maintien de l'interconnexion, y compris les tarifs de mise à disposition d'emplacements et de sources d'énergie pour les équipements localisés sur l'emprise du fournisseur d'interconnexion, tarifs d'acheminement du trafic, tarifs des prestations complémentaires éventuelles, modalités de détermination des frais variables associés à l'établissement de l'interconnexion.

Art. 17. — Le catalogue d'interconnexion est soumis à l'approbation de l'autorité de régulation dans les six (6) mois suivant l'attribution de la licence et sans préjudice des dispositions du décret exécutif n° 01-219 du 10 Joumada El Oula 1422 correspondant au 31 juillet 2001, susvisé. Une copie du catalogue d'interconnexion, dûment approuvé par l'autorité de régulation, est transmise au ministre chargé des télécommunications. Pour les exercices suivants, le catalogue est soumis à l'autorité de régulation au plus tard le 30 avril de l'année en cours. Les tarifs qui y figurent sont fondés sur l'analyse des résultats comptables au 31 décembre de l'exercice précédent. L'autorité de régulation dispose d'un délai maximal de quarante cinq (45) jours calendaires pour l'approuver ou demander des amendements. Le catalogue est publié avant le 30 juin de chaque année et sera valable du 1er juillet au 30 juin de l'année suivante. Il est publié dans le mois suivant son approbation par l'autorité de régulation. La publication du catalogue sera annoncée par insertion d'un communiqué dans au moins deux (2) quotidiens nationaux. Cette annonce précisera le lieu où le catalogue pourra être retiré ainsi que le montant à payer en compensation des frais d'édition. La publication sera complétée par l'insertion du catalogue dans un site Internet facilement accessible au public et consultable gratuitement.

A défaut de publication par l'opérateur de l'annonce de la publication du catalogue ou de son insertion dans un site Internet, l'autorité de régulation assurera l'annonce et/ou la publication du catalogue aux frais de l'opérateur défaillant. Toute condition d'interconnexion qui n'aurait pas été prévue par le catalogue de l'opérateur devra être signalée en tant que telle dans les conventions d'interconnexion.

Art. 18. — L'offre d'interconnexion peut être modifiée au cours de la période de validité d'un catalogue sous réserve que tous les opérateurs puissent bénéficier également de la modification et sous réserve de l'approbation de cette modification par l'autorité de régulation. Si deux opérateurs s'accordent sur un point d'interconnexion ou sur des spécifications techniques ne figurant pas au catalogue, l'opérateur fournisseur d'interconnexion est tenu de rendre public un addendum à son catalogue afin d'y faire figurer le nouveau point d'interconnexion ou les nouvelles spécifications. Il doit alors faire droit aux demandes de modification de leur interconnexion formulées par les opérateurs ayant établi une interconnexion avec son réseau.

Art. 19. — L'autorité de régulation peut demander à tout moment la modification du catalogue d'interconnexion lorsqu'elle estime que les conditions de concurrence et d'interopérabilité des réseaux et services de télécommunications ne sont pas garanties. Elle peut également décider d'ajouter ou supprimer des prestations inscrites au catalogue pour mettre en oeuvre les principes d'orientation des tarifs d'interconnexion vers les coûts réels ou pour mieux satisfaire les besoins de la communauté des opérateurs.

CHAPITRE V

DES TARIFS D'INTERCONNEXION

Art. 20. — Les tarifs d'interconnexion, comme ceux de location de capacité, sont établis dans le respect du principe d'orientation vers les coûts réels. Les opérateurs doivent prendre en compte les meilleures pratiques internationales d'opérateurs dans des situations comparables. A cet effet, les opérateurs mettront en place avant la fin de la période transitoire, prévue dans leur cahier des charges, une comptabilité analytique qui leur permettra d'identifier les différents types de coûts suivants :

- les coûts de réseau général, c'est-à-dire les coûts relatifs aux éléments de réseaux utilisés à la fois par l'opérateur pour les services pour ses propres utilisateurs et pour les services d'interconnexion; - les coûts spécifiques aux services d'interconnexion, c'est-à-dire les coûts directement induits par les seuls services d'interconnexion ; - les coûts spécifiques aux services de l'opérateur autre que l'interconnexion, c'est-à-dire les coûts induits par ces seuls services.

Art. 21. — Les coûts spécifiques aux services d'interconnexion sont entièrement alloués aux services d'interconnexion. Les coûts spécifiques aux services de l'opérateur autres que l'interconnexion sont exclus de l'assiette des coûts de service d'interconnexion. Sont particulièrement exclus les coûts d'accès (boucle locale) et les coûts commerciaux, publicités, marketing, ventes, administration des ventes hors interconnexion, facturation et recouvrement hors interconnexion.

Art. 22. — Les coûts alloués à l'interconnexion doivent reposer sur le principe de causalité directe ou indirecte au service rendu d'interconnexion.

L'évaluation des coûts d'interconnexion est réalisée annuellement par les opérateurs sur la base des comptes de l'exercice précédent. Elle est communiquée à l'autorité de régulation en appui du catalogue d'interconnexion. L'autorité de régulation définit autant que de besoin les règles comptables et de modélisation détaillées applicables par les opérateurs, dans le but

d'assurer la cohérence des méthodes et la validité économique des résultats. A cette fin, les opérateurs sont associés à l'élaboration de ces règles.

Art. 23. — La tarification comprend deux éléments : - une partie fixe, fonction de la capacité mise en oeuvre, qui correspond aux frais d'établissement et/ou de raccordement ainsi qu'aux frais d'exploitation et d'entretien indépendants du trafic. Elle est payée sous forme de versements périodiques ; - une partie variable, fonction du volume du trafic écoulé, qui se différencie selon que le trafic soit local, national ou international, ou encore acheminé vers un opérateur tiers par rapport au fournisseur et à l'acheteur d'interconnexion. Un tarif national unique fondé sur la pondération des trafics peut être proposé, notamment pour l'interconnexion des prestataires de services.

Art. 24. — Les tarifs d'interconnexion des opérateurs puissants peuvent être soumis à encadrement par l'autorité de régulation. Cet encadrement est défini en tenant compte non seulement des calculs de coûts fournis par ces opérateurs, mais aussi de comparaison avec les niveaux pratiqués par les opérateurs de pays dont la situation économique est comparable à celle de l'Algérie. L'objectif de cette comparaison est de garantir la compétitivité de l'offre des opérateurs algériens.

CHAPITRE VI

DES DISPOSITIONS FINALES

Art. 25. — Les dispositions de la partie réglementaire de l'ordonnance n° 75-89 du 30 décembre 1975, susvisée, contraires aux présentes dispositions sont abrogées. Art. 26. — Le présent décret sera publié au Journal officiel de la République algérienne démocratique et populaire.

Fait à Alger, le 26 Safar 1423 correspondant au 9 mai 2002.

Ali BENFLIS.

الملحق رقم: 04

المُلْحَق رقم: 05



قسم العلوم التجارية

التخصص: التسويق

إستبيان

"

":

-

:

-

:

:

60

60 30

30 18

18

-

:

:

30.000

30.000

10.000

10.000

:

-|

.....

-

8

1

-

	.()
	.
	.
	.
	.
	.
	.
	.
	.
	.

-

3000

2000

1000

1000

500

:

-

					-
					:
					*
					*
					*
					:
					*
					*
					*

-||

-

□ □

-

□ □ □

-

□ □ □ □

-

□ □

-

.....

-

.....

.....

**SECTION : SCIENCES COMMERCIALES****Spécialité : Marketing**

Dans le cadre de la préparation d'une thèse de magister en marketing sur le thème :

" Impact du prix dans la décision d'achat dans le secteur de la téléphonie mobile "

Nous avons formulé ce questionnaire destiné aux utilisateurs du mobile dans le but de comprendre les perceptions des prix des différents opérateurs par ces derniers et de vérifier la relation qualité – prix qui influence l'achat dans ce secteur.

Ce questionnaire est indispensable pour notre recherche scientifique dans le domaine Marketing.

Pour cela nous vous prions de répondre objectivement à nos questions afin d'être bénéfiques.

Nous tenons à vous remercier d'avance de votre coopération en vous permettant de mettre à votre disposition les résultats de notre étude.

QUESTIONNAIRE**Caractéristiques générales de l'Enquête**

Sexe : Masculin Féminin

Tranche d'âge :

- Moins de 18 ans
 18 à 30 ans
 30 à 60 ans
 Plus de 60 ans

Situation professionnelle :

- Etudiant
 Cadre fonctionnaire
 Employé
 Commerçant
 Sans profession

Revenu mensuel :

- Moins de 10 000 DA
 De 10 000 à 30 000 DA
 Plus de 30 000 DA

l-Possédez-vous une ligne ?

Nedjma Djezzy Mobilis

-Dans le cas d'en avoir plus qu'une ligne, quelle est votre ligne permanente ?.....

-Classez par ordre d'importance de 1 à 8 les motifs de choix de votre opérateur ?	Classement
-Prix d'accès aux puces.	
-La qualité attendue des services fournis.	
-Publicité.	
-La possession d'une ligne du même opérateur que la famille, les amis, et collègues.	
-Les offres promotionnelles	
-Les services gratuits	
-Les tarifs de communication	
-L'images de marque de l'opérateur.	

-Précisez la moyenne mensuelle de votre consommation téléphonique au mobile :

- 500 DA-1000DA
- 1000 DA-2000DA
- 2000 DA-3000DA
- Plus que 3000DA

-A votre avis, quel est l'opérateur le plus compétitif au niveau des prix détaillés comme suit :

	Djezzy	Nedjma	Mobilis	Je ne sais pas
-Prix d'accès aux puces				
-Tarifs de communication :				
* Même opérateur				
* Mobile-fixe				
* Communication internationale				
-SMS				
-MMS				
Concernant les cartes de recharge :				
* Durée de validité				
* Période de grâce				
* Bonus crédit				

II-Comment appréciez vous la qualité réseaux des trois opérateurs ?

Evaluation	Djezzy	Nedjma	Mobilis
Bonne			
Moyenne			
Mauvaise			

-Avez vous recours au service client de votre opérateur ?

Oui Non

-Si oui, pensez vous que l'accueil au niveau de service client de votre opérateur est ?

- Bon
- Moyen
- Mauvais

-Etes vous satisfait des services présentés par votre opérateur ?

Pas du tout satisfait Pas satisfait indifférent satisfait Très satisfait

-Pensez vous procéder au changement de votre opérateur ?

Oui Non

-Si oui, quelle sera la raison principale de cette décision ?.....

.....

-Quelles sont les améliorations attendues de votre opérateur ?.....

.....