

⋮

% 80 -70:

...

⋮
_____ * I

*

*

⋮

*

⋮
_____ * 1

⋮

*

*

*

*

*

*

*

*

Data INFORMATION * 2

"Data " *

sheily & cachman

"Information : *

gordan . B . Davis

"Data

()

" Dhénin& founie

_____ *

(1)

:(1.)

فرز

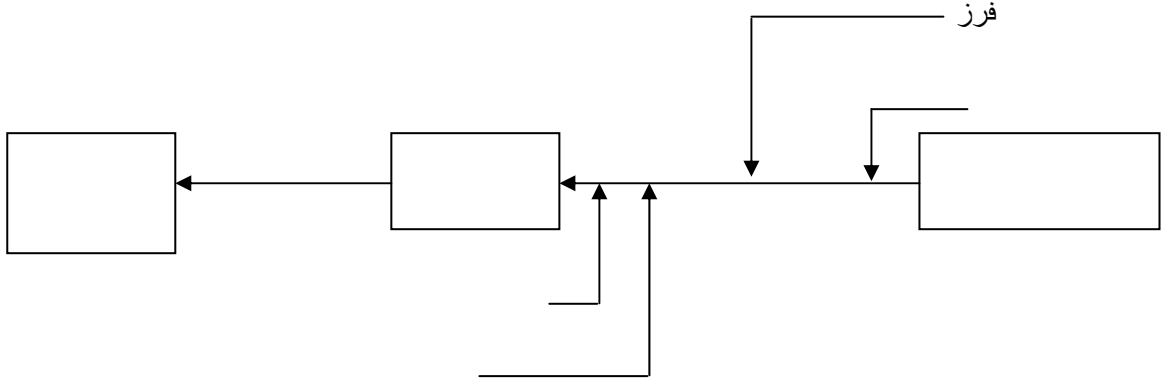

.1997 .

_____ * 3

(

)

*
*
*

•

:

* III

(

)

:

*

:

*

IBM

90

:

*

:

Porter

* 1

porter

: (4.2)

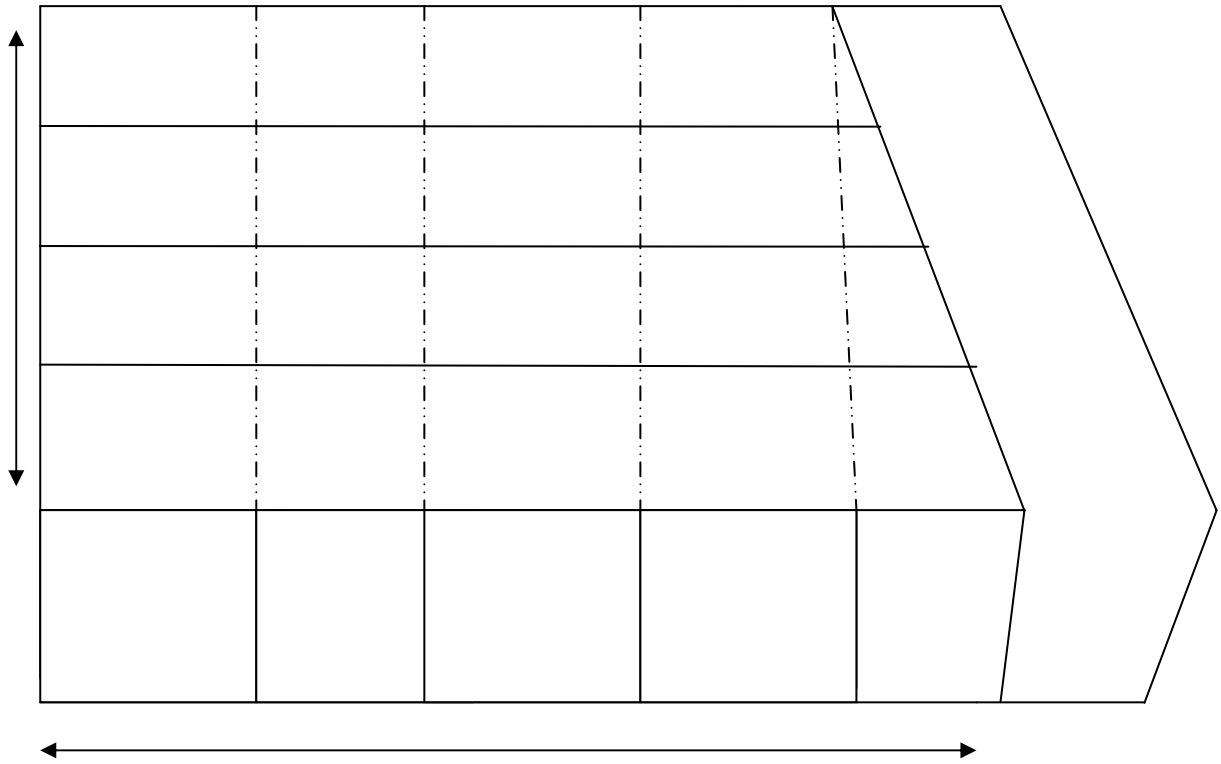

Source :PORTER M. La concurrence selon porter. édition Village Mondial, Paris.1999.

: _____ * 2

(/)

: _____ *

":

"

: _____ *

."SIM"

":Jefferey Seglin

P. Kotler & B.Dubois. Marketing Management. 9^{ème} édition . ED : Publie – Union –Paris . 1997. *1

.1996 . *2

.2001 . *3

.1999. .1 . *4

.1998 . *5

.2001. *6

Gordon.B.Davis&Autres.Système d’information Pour le management.Volume1.Ed:économisa.Paris. 1996 *7

Jean – François Dhénin. Brigitte Fournie.50 thèmes d’initiation à l’économie d’entreprise.Ed:Breal.Paris.1998. *8

.1990. .2 . *9

.1998. *10

.2002. *11

-23. *12

.1999 : .24 *13

http://www.competitiveness.gov.jo/arabic/importance_competitiveness.php *14

.2002 30 -29. *15

.2004. .97 .25 . *16

.1998 . *17

.1999. *18

Jefferey Seglin.Cours pratique de marketing en 12 leçon.Ed :inter – édition.Paris.1990. *19

*20

*21