

Knowledge)

.(NTIC)

_____ :
(Economy

(Knowledge Economy)

.(NTIC)

_____ :

			-
			-
			:
	(NTIC)		
			-R&D
	(Vernon 1964)		
	(Elasticity)		
		:(NTIC)	-1
		:(NTIC)	<u>-1-1</u>
Digital)			(Economy
)		.(...
	: ¹		
		Digital	-
		:	<u>-2-1</u>
		NTIC	
		:	✓
		: ²	✓
Message	:	()	
		: ³	✓
		:Connectivity	✓
		:Convertibility	✓
		:Demassification	✓
		:	✓
		:	✓
		: ⁵	<u>NTIC -3-1</u>
		:	
			✓

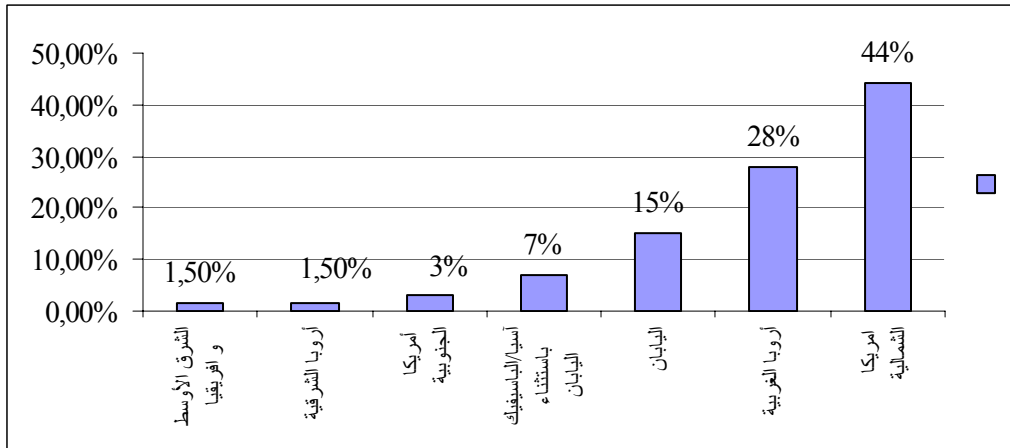

<http://www.idc.com> :

:(2001-1996)

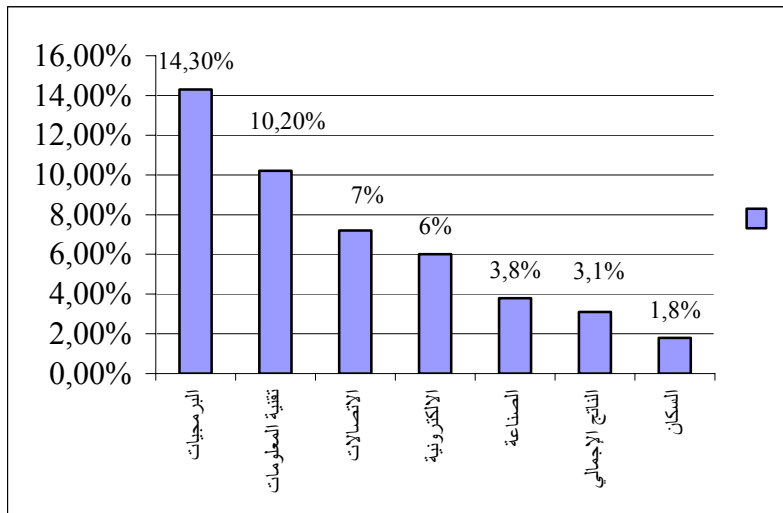

(<http://www.msdw.org>) MSDW Internet Research :

:« La gouvernance d'entreprise »

-II

: -1-2

(1

2)

: -2-2-

8

-3-2

9



-4-2-

« La gouvernance d'entreprise »

(...
(corporate governance)

« Gouvernement d'entreprise »

()

W.Buiter S.Fries C.OMAN

(Insiders)

10

O. Pastré

Gérard CHARREAUX

« Le système de gouvernance d'entreprise recouvre l'ensemble des mécanismes qui gouvernent la conduite des dirigeants et délimitent leur latitude discrétionnaire ».

11

(Stakeholders)

D. North

North

...
...

()

"

"

12

...

وعلى خلاف التنافسية الملحوظة، فإن القدرة التنافسية تختص بالفرص المستقبلية، وبنظرة طويلة المدى من خلال عدة دورات استغلال.

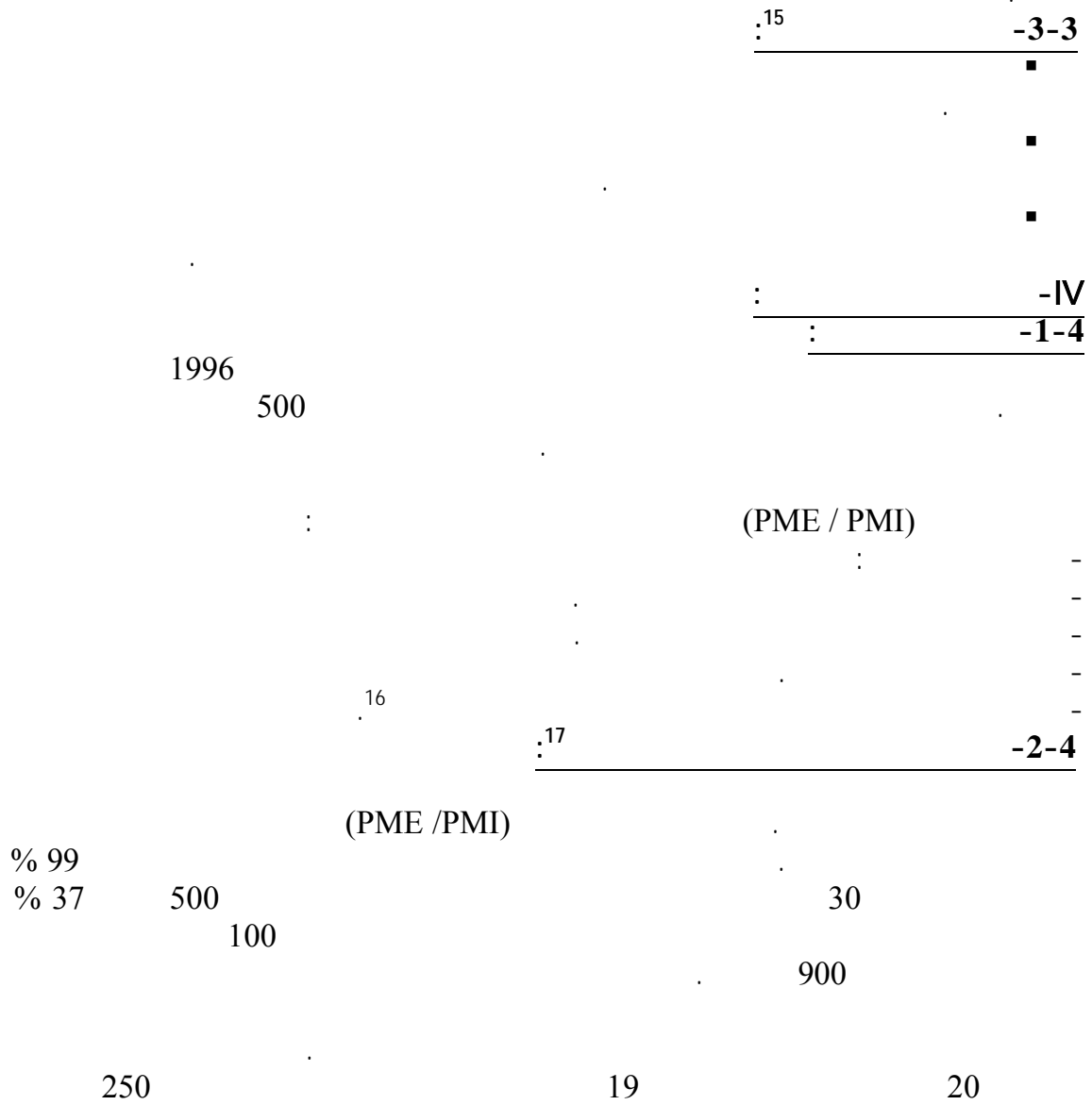

(Giants company)

% 80

% 20

18 .

% 20

% 80

.1993

:

-V

(advantage competitive)

19 .

:R&D²⁰

-1-5

R&D

(2)

(competitive price)

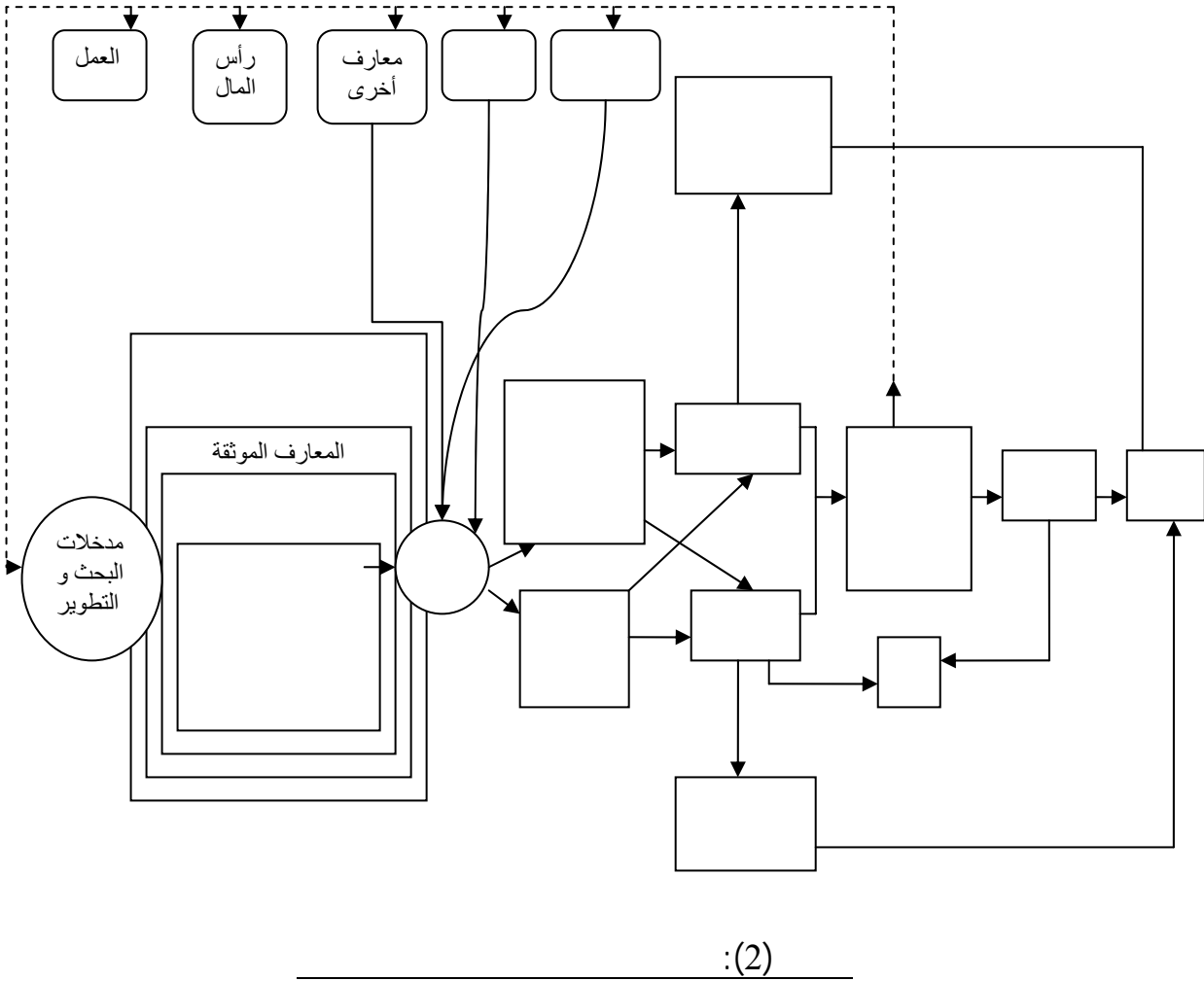

-2-5

.1

Forced association

.2

.3

((Théorie des organisations
(3)

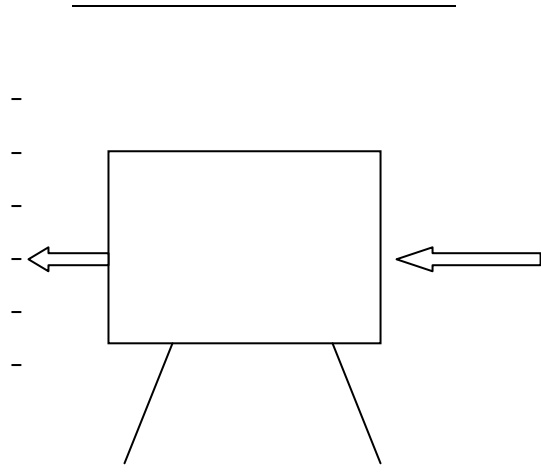

.92 1977

.21

-3-5

R&D

2002-1998

1998

11-98

%15

% 70

% 80

:

.()

(...)

-)

.(Digital economy

:

.117*118 (2000) 260

.32 1999

http://www.intro.asp (en line)

.35

9-8

.31 2005

.210

.208

.231 2005

.10

¹⁰ Charles Oman, Steven Fries, Willem Buitter, La gouvernance d'entreprise dans les pays en développement, en transition et les économies émergentes, cahier de politique économique N°23, OCDE,2003.

¹¹ Nasser- DADDI ADDOUN, Problématique de gestion dans l'entreprise algérienne et possibilité de bénéficier du système de gouvernance, colloque international, Ourgla, 2005.

¹² Charles Oman, Steven Fries, Willem Buitter, op, cite.

.25 1997

.11 2002

.26

2001/12

18-01

-5-4

¹⁷ Y. Aharoni : how small firm can achieve competitive advantage in an interdependent world, in small firm in global competition. Oxford University. 1994 p 9.

.51

2005

²¹ Dr. Hocine Rahim : management des savoirs et stratégies d'innovation dans les PME Algérienne , revue économie et management , N°3, Mars 2004, université Tlemcen, P 238/239.